

**SAMSUNG**

# NAUDOTOJO VADOVAS

SM-S942B/DS  
SM-S947B/DS  
SM-S948B/DS

Lithuanian. 02/2026. Rev.1.0

[www.samsung.com](http://www.samsung.com)

# Turinys

## Pradžia

- 5 Prietaiso išdėstymas ir funkcijos
- 13 Akumuliatoriaus įkrovimas
- 18 „NanoSIM“ kortelė ir „eSIM“ kortelė
- 21 Prietaiso įjungimas ir išjungimas
- 22 Pirminis nustatymas
- 22 Tinklų naudojimas
- 22 Samsung account
- 23 Duomenų perkėlimas iš ankstesnio prietaiso („Smart Switch“)
- 24 Ekranų supratimas
- 31 Pranešimų skydelis
- 32 Greitųjų nustatymų skydelis
- 34 Ekranų vaizdo įrašymas ir veiksmų ekrane įrašymas
- 36 Teksto įvedimas
- 38 Teksto išrinkimas

## Programos ir funkcijos

- 39 Programų įdiegimas ir šalinimas
- 40 Galaxy AI
- 50 „S Pen“ rašiklis (Galaxy S26 Ultra)
- 57 Telefonas
- 61 Adresatai
- 64 Fotoaparatas
- 79 Galerija
- 84 Bixby
- 85 Keli langai (Kelių programų naudojimas vienu metu)
- 86 Samsung Internet
- 87 Samsung Wallet
- 89 Samsung Health
- 89 Samsung Notes
- 93 Samsung Members
- 93 Samsung Kids
- 94 Samsung Global Goals
- 94 Samsung TV Plus
- 94 Samsung Find
- 95 Samsung Shop
- 95 Samsung News
- 96 Galaxy Store
- 97 Galaxy Wearable
- 97 PENUP (Galaxy S26 Ultra)
- 98 Kalendorius
- 98 Reminder
- 99 Diktofonas
- 100 Mano failai (Failų peržiūra ir tvarkymas)
- 100 Laikrodis
- 100 Skaičiuotuvas
- 101 Oras
- 102 Gaming Hub
- 103 Žaidimų spartintuvas (Žaidimo aplinkos konfigūravimas)
- 105 SmartThings
- 106 Turinio bendrinimas
- 107 „Music Share“

108	Smart View (Televizoriaus ekrano dubliavimas)	131	Pradžios ekranas
109	„Samsung DeX“	132	Užrakinimo ekranas ir AOD
111	„Google“ programos	133	Atrakinimo pratęsimas
		133	„Always On Display“ (Informacijos rodymas esant išjungtam ekranui)
<b>Nustatymai</b>		134	Sauga ir privatumas
112	Įvadas	135	Veido atpažinimas
112	Prisijunkite prie savo „Galaxy“	137	Pirštų atspaudų atpažinimas
112	Ryšiai	139	Saugusis „Wi-Fi“
114	Wi-Fi	140	Saugus aplankas
115	Bluetooth	143	Samsung Pass
117	NFC ir bekontakčiai mokėjimai	144	Vieta
118	Duomenų taupymas	145	Saugumas ir pavojus
118	Leidžiami tinklai programoms	146	Paskyros ir atsarginis kopijavimas
118	Mobilioji saitvietė	146	„Samsung Cloud“
119	Daugiau ryšio nustatymų	147	„Google“ paslaugos
121	Prijungti įrenginiai	148	Išplėstinės funkcijos
122	Galaxy AI	149	Judesiai ir gestai
122	Režimai ir programos	150	Vaizdo įrašo efektai
122	Režimų naudojimas	150	„Galaxy“ pseud.
123	Įpročių naudojimas	151	Dual Messenger
124	Garsai ir vibracija	152	Skaitmeninė gerovė ir tėvų kontrolė
125	Garso kokybė ir efektai	152	Įrenginio priežiūra
125	Atskirti programos garsą	153	Programos
126	Pranešimai	154	Bendrasis valdymas
126	Ekranas	155	Prieiga neįgaliesiems
128	Judesių sklandumas	155	Programinės įrangos naujiny
128	Ekrano režimo keitimas arba ekrano spalvos reguliavimas	156	Apie telefoną
129	Akumulatorius		
130	Ekrano fonas ir stilius		
131	Temos		

## **Naudojimo įspėjimai**

- 157 Atsargumo priemonės naudojant prietaisą
- 160 Pastabos dėl pakuotės turinio ir priedų
- 161 Atsparumas vandeniui ir dulkėms
- 162 Situacijos, kai prietaisas įkaista, ir sprendimai
- 165 Būdai rasti informacijos apie šio gaminio energijos suvartojimą veikiant budėjimo režimu

## **Priedas**

- 166 Prieiga neįgaliesiems
- 181 Trikčių diagnostika
- 187 Akumuliatoriaus išėmimas

# Pradžia

## Prietaiso išdėstymas ir funkcijos

► Galaxy S26 Ultra:

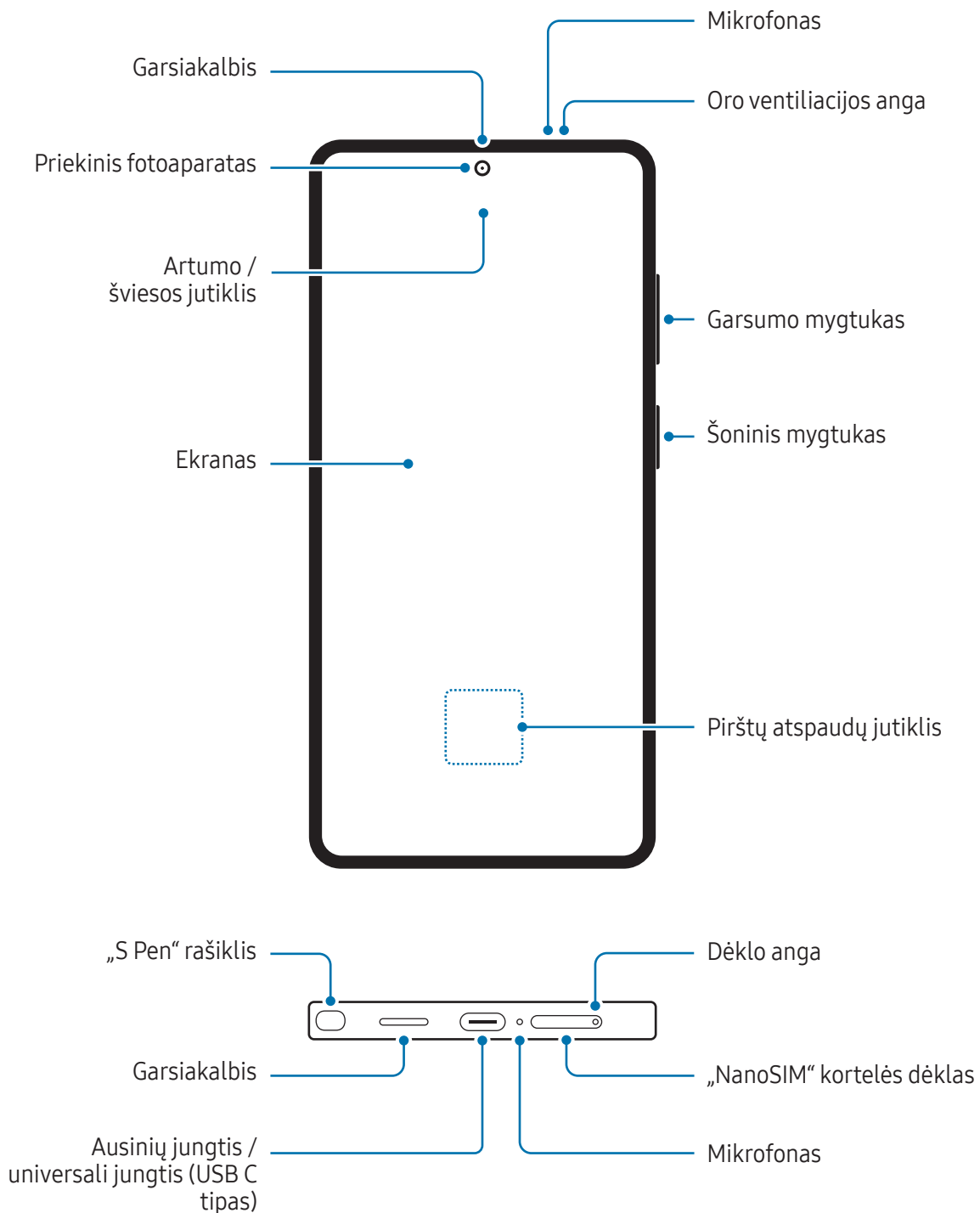

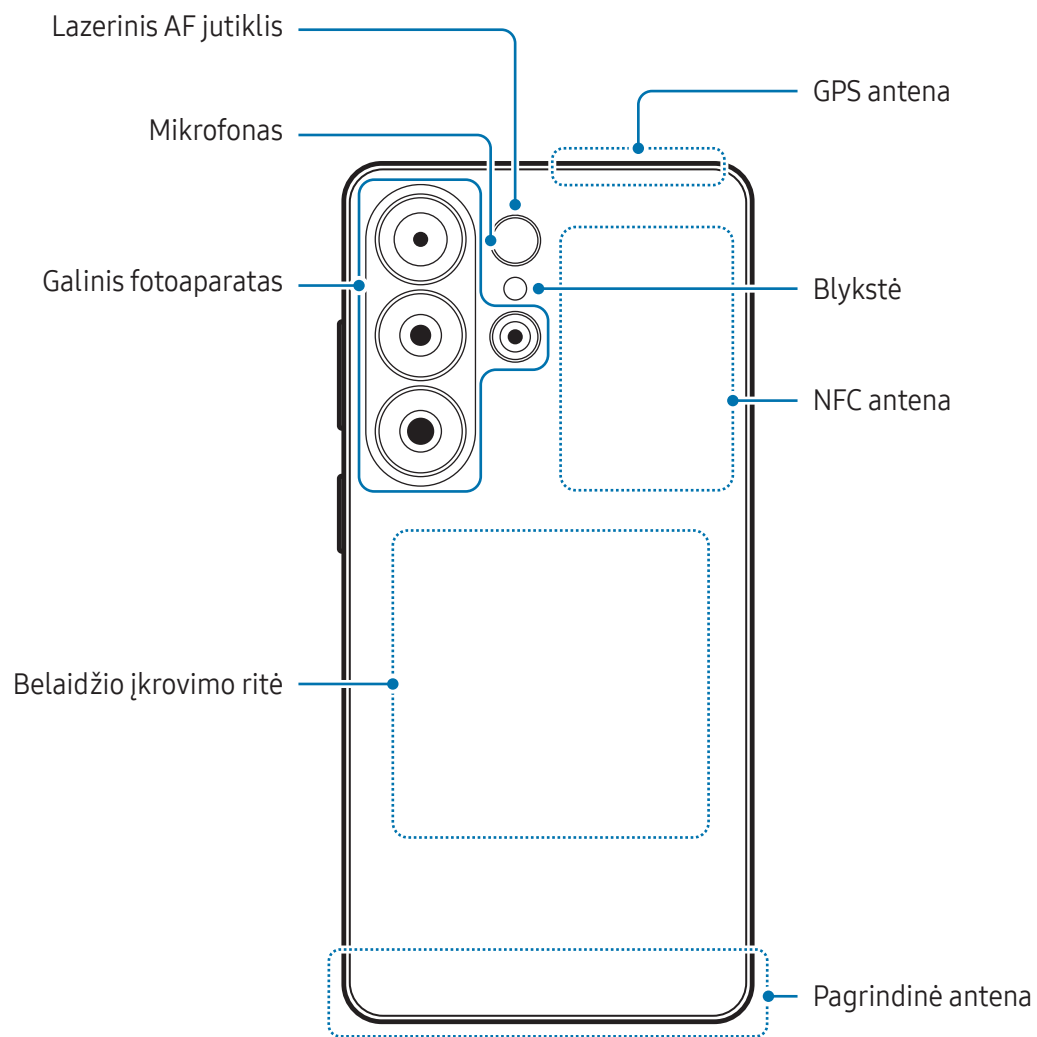

► Galaxy S26+:

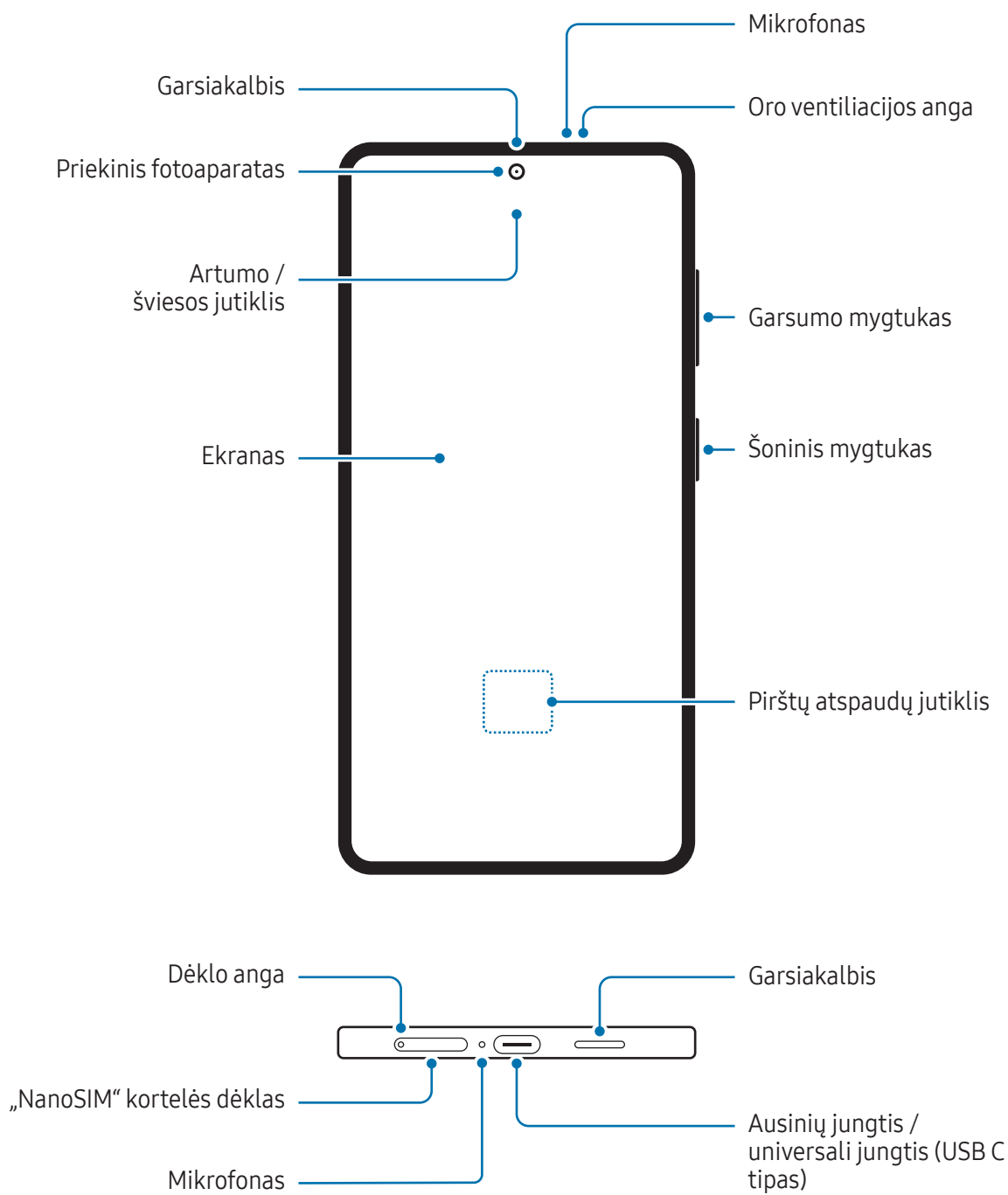

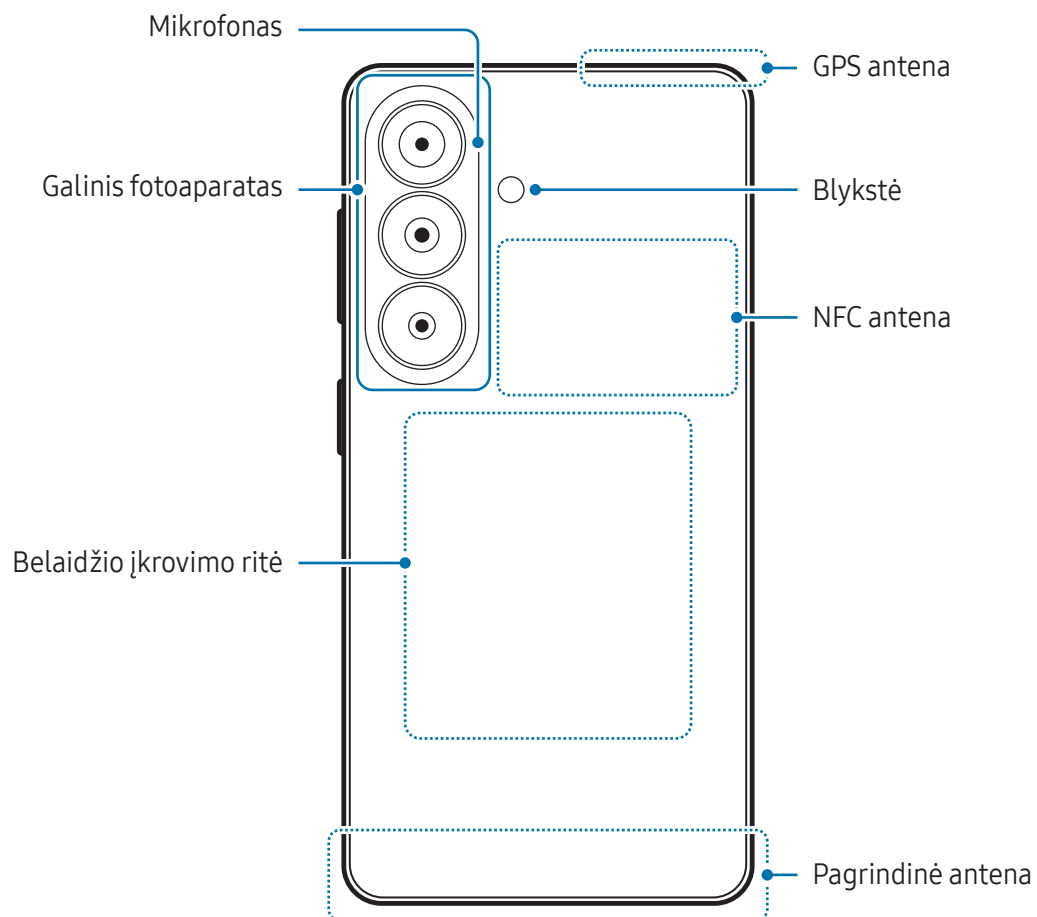

► Galaxy S26:

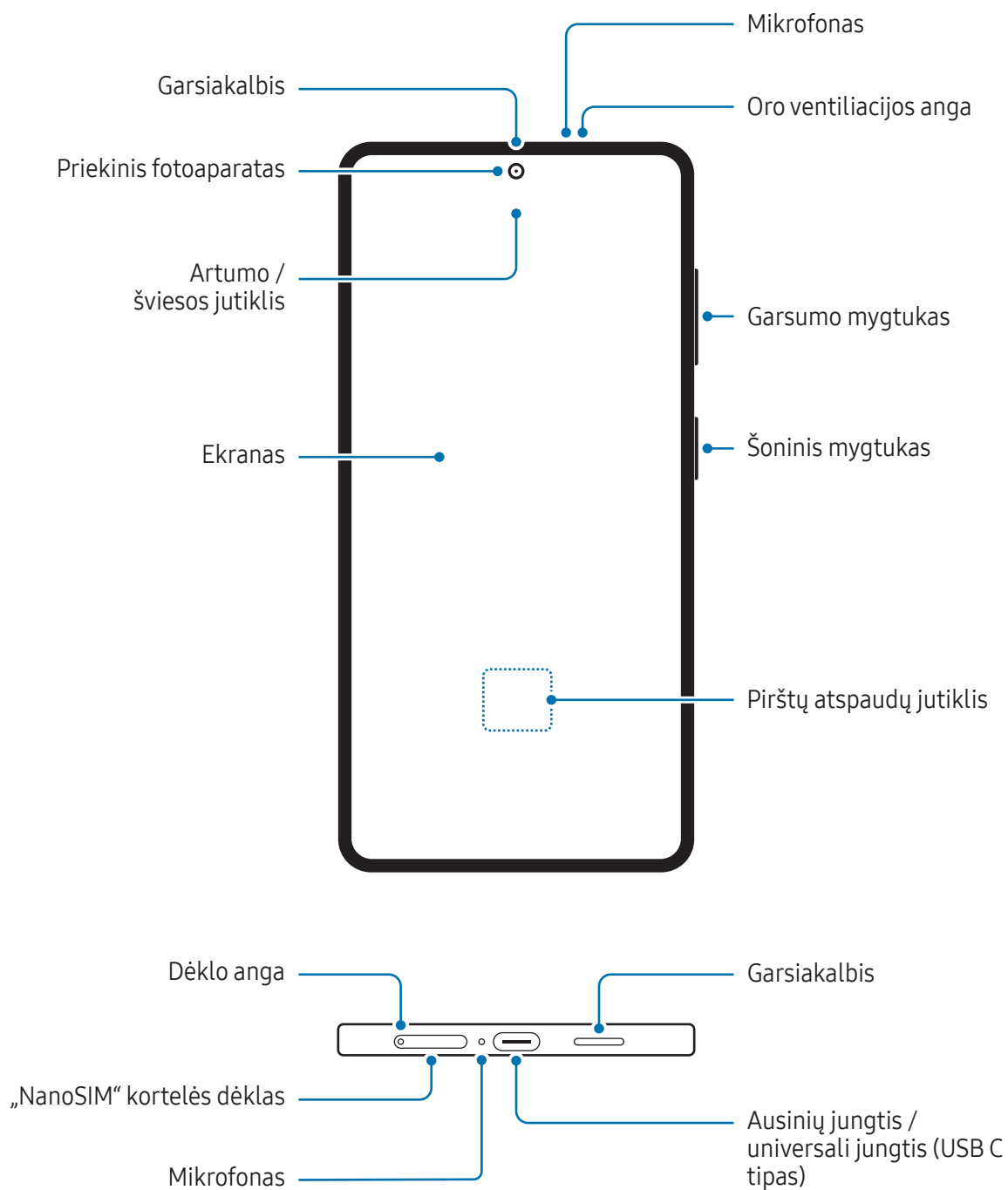

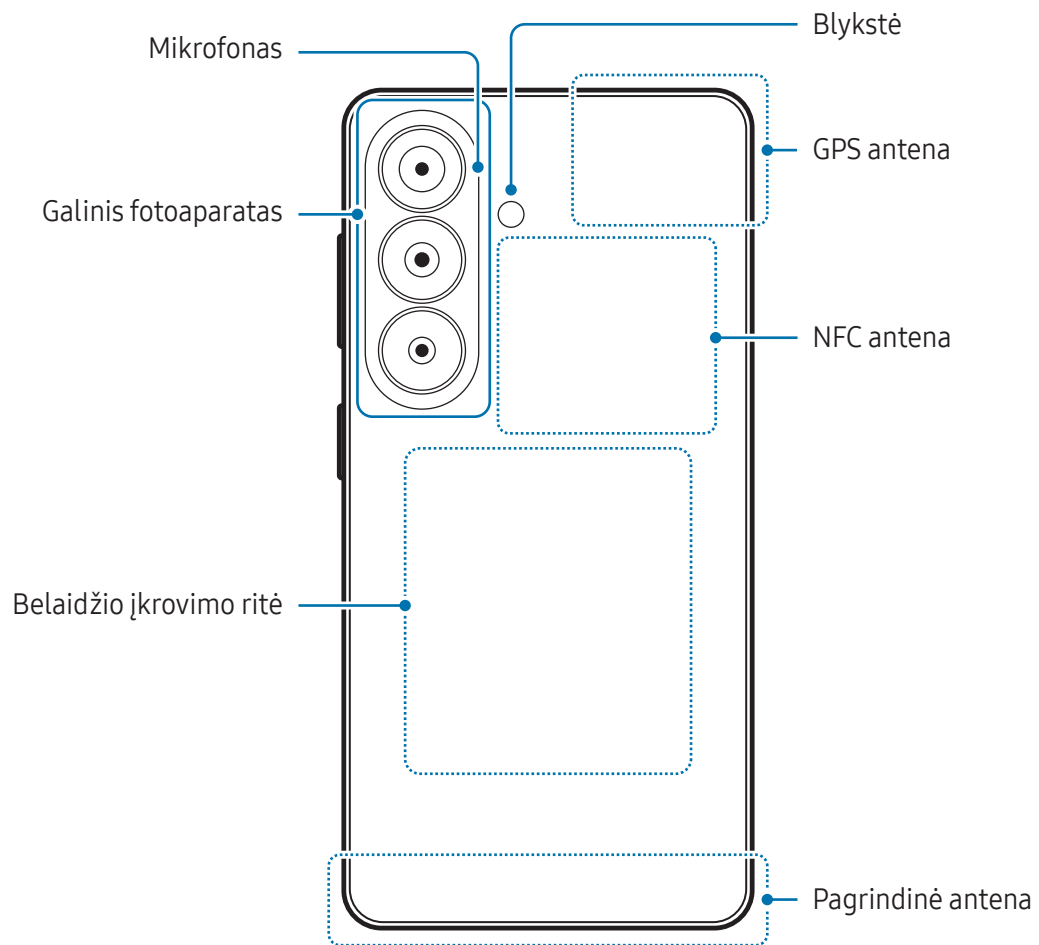



- Naudodami garsiakalbius, pvz., leisdami medijos failus arba naudodami prietaisą su garsiakalbiu, nelaikykite prietaiso arti ausų.
- Elkitės atsargiai ir nenukreipkite fotoaparato objektyvo į stiprų šviesos šaltinį, pvz., tiesioginę saulės šviesą ar lazerį. Jei į fotoaparato objektyvą švies stiprus šviesos šaltinis, pvz., tiesioginė saulės šviesa, gali sugesti fotoaparato vaizdo jutiklis. Sugadintas vaizdo jutiklis nebepataisomas ir dėl to nuotraukose gali atsirasti taškų ar dėmių.
- Nenaudokite šio prietaiso, jei kuri nors dalis yra sulūžusi ar sugadinta, pvz., stiklas ar akrilinis korpusas, nes galite susižeisti. Naudokite tik po to, kai jį sutaisys „Samsung“ aptarnavimo centre arba įgaliojame aptarnavimo centre.
- Į mikrofoną, garsiakalbį ar imtuvą patekus dulkių ar pašalinių daiktų arba uždengus šias dalis, prietaiso garsas gali pasidaryti tylus arba kai kurios funkcijos gali neveikti. Jei bandysite dulkes ar pašalinius daiktus pašalinti aštriu daiktu, galite sugadinti prietaisą ir jo išvaizdą.



- Šiose situacijose gali atsirasti ryšio problemų ir išsikrauti akumuliatorius:
  - Jei prietaiso antenos srityje pritvirtinsite metalinių lipdukų
  - Jei prie prietaiso pritvirtinsite prietaiso dangtelį, pagamintą iš metalinių medžiagų
  - Jei uždengsite prietaiso antenos sritį rankomis arba kitais objektais naudodamiesi tam tikromis funkcijomis, tokiomis kaip skambučiai arba mobiliųjų duomenų ryšys
- Jei oro ventiliacijos anga uždengiama priedais, pvz., apsaugine plėvele ar lipduku, skambučių metu arba atkuriant medijos turinį gali būti girdimas nepageidaujamas triukšmas.
- Neuždenkite artumo / šviesos jutiklio ploto priedais, pvz., lipdukais ar dangteliu. Dėl to gali sutrikti jutiklio veikimas.
- Skambučių metu prietaiso viršuje esanti lemputė gali mirksėti, nes veikia artumo jutiklis.

## Mygtukai

Mygtukas	Funkcija
Šoninis mygtukas	<ul style="list-style-type: none"> <li>Kai prietaisas išjungtas, paspauskite ir laikykite paspaudę, kad jį įjungtumėte.</li> <li>Paspauskite, kad įjungtumėte ar užrakintumėte ekraną.</li> <li>Paspauskite dukart arba paspauskite ir laikykite paspaudę, norėdami įjungti nustatytą programą ar funkciją.</li> </ul>
Šoninis mygtukas + garsumo mažinimo mygtukas	<ul style="list-style-type: none"> <li>Paspauskite vienu metu, norėdami užfiksuoti momentinę ekrano kopiją.</li> <li>Norėdami išjungti prietaisą, vienu metu paspauskite ir laikykite paspaudę.</li> </ul>

### Šoninio mygtuko nustatymas

Pasirinkite norimą paleisti programą ar funkciją dukart paspausdami šoninį mygtuką arba paspausdami ir laikydami paspaudę šoninį mygtuką.

Įjunkite **Nustatymai**, palieskite **Išplėstinės funkcijos** → **Šoninis mygtukas** ir pasirinkite norimą parinktį.

### Programiniai mygtukai

Įjungus ekraną, ekrano apačioje atsiras programiniai mygtukai. Daugiau informacijos žr. [Naršymo juosta \(programiniai mygtukai\)](#).

# Akumulatoriaus įkrovimas

Prieš pirmą kartą juo naudodamiesi arba kai jis nebuvo naudojamas ilgą laiko tarpą, įkraukite akumuliatorių.

## Laidinis įkrovimas

Norėdami įkrauti akumuliatorių, USB laidą prijunkite prie USB galios adapterio ir prijunkite laidą prie prietaiso universaliosios jungties. Visiškai įsikrovus, atjunkite įkroviklį nuo prietaiso.

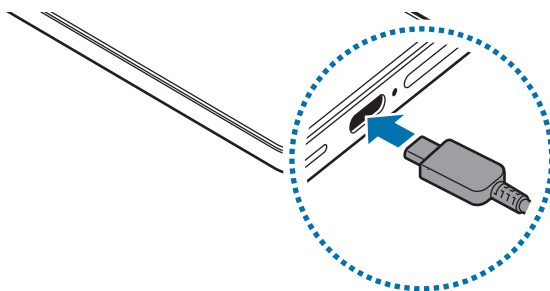

## Belaidis įkrovimas

Prietaise yra įdiegta belaidžio įkrovimo ritė. Galite įkrauti akumuliatorių naudodami belaidį įkroviklį (parduodamas atskirai).

Norėdami įkrauti akumuliatorių, prietaiso nugarėlę padėkite ant belaidžio įkroviklio centrinės dalies. Visiškai įsikrovus, atjunkite prietaisą nuo belaidžio įkroviklio.

Numatomas įkrovimo laikas bus rodomas pranešimų skydelyje. Faktinis įkrovimo laikas nurodomas laikant, kad prietaisas nenaudojamas, ir jis gali skirtis priklausomai nuo įkrovimo sąlygų. Sklandus belaidžio įkrovimo funkcijos veikimas priklauso nuo priedo arba dangtelio tipo. Kad belaidis įkrovimas būtų stabilus, rekomenduojama nuimti dangtelį arba priedą nuo prietaiso.



### Su belaidžiu įkrovimu susijusios atsargumo priemonės

Jei nesilaikysite atsargumo priemonių, prietaiso galite tinkamai neįkrauti arba jis gali perkaisti, arba galite sugadinti prietaisą ir korteles.

- Nedėkite prietaiso ant belaidžio įkroviklio, jei tarp prietaiso nugarinės pusės ir prietaiso dangtelio yra kredito kortelė arba radijo dažninio atpažinimo (RDA) kortelė (tokia kaip transportavimo kortelė arba kortelė-raktas).
- Nedėkite prietaiso ant belaidžio įkroviklio, jei tarp prietaiso ir belaidžio įkroviklio yra laidininkų, tokių kaip metaliniai objektai arba magnetai.



- Jei belaidį įkroviklį naudojate vietose, kuriose tinklo signalai silpni, galite prarasti tinklo ryšį.
- Rekomenduojama naudoti „Samsung“ patvirtintus belaidžius įkroviklius. Kitais belaidžiais įkrovikliais prietaisas gali būti įkrautas netinkamai.

## Greitasis įkrovimas

Naudokite itin greitą įkroviklį arba greitąjį įkroviklį. Norėdami naudoti greitojo belaidžio įkrovimo funkciją, naudokite įkroviklį ir komponentus, kurie veikia su šia funkcija.

Įkroviklio prijungimo būseną galite patikrinti įjungdami **Nustatymai** ir paliesdami **Akumulatorius**.



- Jei greitojo įkrovimo funkcija neveikia, įjunkite **Nustatymai**, palieskite **Akumulatorius** → **Įkrovimo nustatymai**, tada patikrinkite, ar norima funkcija yra įjungta. Taip pat patikrinkite, ar USB laidas ir USB galios adapteris yra tinkamai sujungti.
- Galite įkrauti akumuliatorių greičiau, kai prietaisas arba jo ekranas yra išjungtas.
- Jei belaidžiame įkroviklyje yra vidinis ventiliatorius, greitojo belaidžio įkrovimo metu ventiliatorius gali skleisti triukšmą. Pridėkite įprotį, norėdami nustatyti greitojo belaidžio įkrovimo funkciją išjungti automatiškai nustatytu laiku, naudojant **Programos**. Išsijungus greitojo belaidžio įkrovimo funkcijai, sumažės įkroviklio ventiliatoriaus keliamas triukšmas ir indikatorius lemputė švies blankiau.

## Belaidis energijos bendrinimas

Galite įkrauti kitą prietaisą naudodami savo telefono akumuliatorių. Galite krauti kitą prietaisą net tuo metu, kai įkraunamas telefonas. Priklausomai nuo priedų tipo ar naudojamo dangtelio, belaidžio energijos bendrinimo funkcija gali gerai neveikti. Rekomenduojama prieš naudojant šią funkciją nuimti bet kokius priedus ir naudojamą dangtelį.

- 1 Įjunkite **Nustatymai**, palieskite **Akumuliatorius** → **Belaidis energijos bendrinimas**, tada palieskite jungiklį, kad jį įjungtumėte.
- 2 Padėkite kitą prietaisą ant telefono taip, kad nugarėlės būtų atsuktos viena į kitą.
- 3 Baigus įkrauti, atjunkite kitą prietaisą nuo telefono.

 Kai dalijama energija, nenaudokite ausinių. Priešingu atveju tai gali turėti įtakos netoliese esantiems prietaisams.



- Belaidės įkrovimo ritės vieta skirtinguose prietaisuose gali skirtis. Suderinkite prietaisus taip, kad įkrovimo ritės tinkamai susijungtų.
- Kai kurios funkcijos neveikia, kai dalijamasi energija.
- Naudojant šią funkciją galima krauti tik tuos prietaisus, kuriuose veikia belaidžio įkrovimo funkcija. Kai kurių prietaisų įkrauti negalima. Norėdami pažiūrėti prietaisus, kurie veikia su belaidžio energijos bendrinimo funkcija, apsilankykite „Samsung“ tinklalapyje.
- Norėdami, kad tinkamai įkrautų, nejudinkite ir nenaudokite nei vieno prietaiso krovimo metu.
- Galia, kuria įkraunamas kitas prietaisas, gali būti mažesnė nei ta, kuri yra padalijama iš telefono.
- Jei kraunate kitą prietaisą tuo metu, kai kraunamas telefonas, priklausomai nuo įkroviklio tipo įkrovimo greitis gali sulėtėti arba prietaisas gali būti įkrautas netinkamai.
- Įkrovimo greitis ar efektyvumas gali skirtis priklausomai nuo telefono būklės ar supančios aplinkos.

## Ribos dalijimosi galia nustatymas

Galite nustatyti prietaisą sustabdyti dalijimąsi galia, kai akumuliatoriaus likutinė įkrova tampa mažesnė nei konkretus lygis.



Įjunkite **Nustatymai**, palieskite **Akumuliatorius** → **Belaidis energijos bendrinimas** → **Akumuliatoriaus riba**, tada nustatykite ribą.

## Akumulatoriaus vartojamos energijos sąnaudų mažinimas

Prietaise įdiegtos įvairios parinktys, padedančios taupyti akumulatoriaus energiją.

- Optimizuokite prietaisą naudodami prietaiso priežiūros funkciją.
- Kai prietaiso nenaudojate, išjunkite ekraną paspausdami šoninį mygtuką.
- Įjunkite energijos taupymo režimą.
- Uždarykite nenaudojamas programas.
- Išjunkite „Bluetooth“ funkciją, jei ja nesinaudojate.
- Išjunkite automatinį programų, kurias reikia sinchronizuoti, sinchronizavimą.
- Sutrumpinkite foninio apšvietimo trukmę.
- Sumažinkite ekrano ryškumą.

## Akumulatoriaus įkrovimo patarimai ir atsargumo priemonės

-  • Naudokite tik „Samsung“ patvirtintą akumuliatorių, skirtą jūsų prietaisui. Dėl nesuderinamų akumuliatorių galima sunkiai susižaloti arba gali sugesti prietaisas.
- Rekomenduojama naudoti „Samsung“ patvirtintus įkroviklius ir laidus, skirtus jūsų prietaisui. Naudojant nesuderinamus įkroviklius ir laidus, galima susižeisti arba sugadinti prietaisą.
-  • Neteisingai prijungdami įkroviklį galite smarkiai sugadinti prietaisą. Bet kokiems dėl neteisingo naudojimo kilusiems pažeidimams nėra teikiama garantija.
- Rekomenduojama naudoti prie prietaiso pridedamą USB C tipo laidą. Naudodami mikro USB laidą, galite sugadinti prietaisą.
- Jei krausite prietaisą tuomet, kai universalioji jungtis yra drėgna, prietaisas gali sugesti. Kruopščiai išdžiovinkite universalioją jungtį prieš kraudami prietaisą.



- Norėdami tausoti energiją atjunkite įkroviklį, kai jo nenaudojate. Įkroviklis neturi įjungimo jungiklio, todėl turite atjungti jį nuo elektros lizdo, kai juo nesinaudojate, taip neįkvodami veltui elektros. Įkraunant įkroviklį reikėtų laikyti netoliese elektros lizdo ir lengvai pasiekiamą.
- Rekomenduojama naudoti „Samsung“ patvirtintą įkroviklį, su kuriuo tikrai įkrausite tinkamai.
- Jei akumuliatorius yra visiškai išsikrovęs, prietaiso nebus galima įjungti iš karto, kai prijungsite jį prie įkroviklio. Prieš įjungdami prietaisą, kelias minutes įkraukite išsiekvojusį akumuliatorių.
- Jeigu vienu metu naudojate kelias programas, tinklo programas arba programas, kurias reikia jungti su kitu prietaisu, akumuliatorius greitai išsiekvos. Kad neišsijungtų maitinimas perkeliant duomenis, šias programas naudokite, tik kai akumuliatorius visiškai įkrautas.
- Jeigu naudojamas ne įkroviklis, o kitas energijos šaltinis, pavyzdžiui kompiuteris, dėl mažesnės elektros srovės gali sulėtėti įkrovimo greitis.
- Kraunamą prietaisą galite naudoti, tačiau dėl to jo akumuliatorius ilgiau krausis.
- Jeigu įkraunant prietaisą elektros maitinimas netolygus, ekranas gali neveikti. Jeigu taip atsitiko, atjunkite įkroviklį nuo prietaiso.
- Įkraunant prietaisą ir įkroviklis gali įkaisti. Tai įprastas reiškinys ir jis neturėtų trumpinti prietaiso naudojimo ar darbo laiko. Jei akumuliatorius įkaista labiau nei įprastai, įkroviklis gali nustoti krauti.
- Jeigu prietaisas tinkamai nekraunamas, nuneškite jį ir įkroviklį į „Samsung“ techninio aptarnavimo centrą arba įgaliotą techninio aptarnavimo centrą.

## „NanoSIM“ kortelė ir „eSIM“ kortelė

Įdėkite mobiliųjų paslaugų teikėjų duotą „NanoSIM“ kortelę arba atsisiųskite „eSIM“ kortelę.

Kitaip nei fizinė „NanoSIM“ kortelė, „eSIM“ kortelė yra įdiegta skaitmeninė SIM kortelė. Norėdami naudotis dviem telefono numeriais arba dviejų operatorių paslaugomis viename prietaise, įdėkite kitą „NanoSIM“ kortelę arba atsisiųskite kitą „eSIM“ kortelę.



- Priklausomai nuo regiono, paslaugų teikėjo ar modelio „eSIM“ gali neveikti.
- Kai kurios paslaugos, kurioms reikalingas tinklo ryšys, gali neveikti atsižvelgiant į paslaugų teikėją.
- Naudojant „NanoSIM“ kortelę ir „eSIM“ kortelę arba dvi „eSIM“ korteles, kai kuriose vietose duomenų perdavimas gali būti lėtesnis.

## „NanoSIM“ kortelės įdėjimas

► Galaxy S26 Ultra:

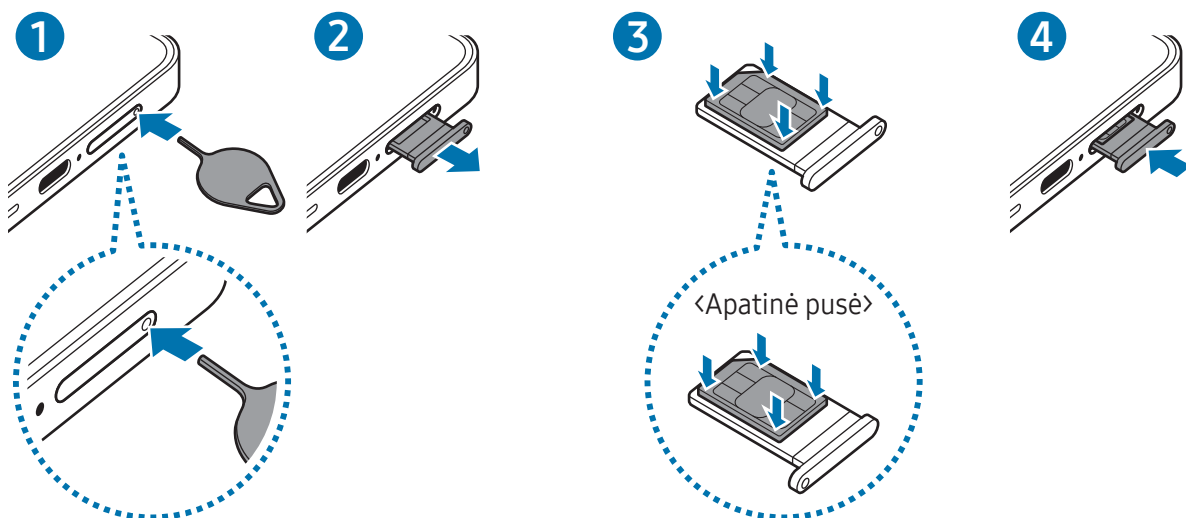

## ► Galaxy S26+, Galaxy S26:

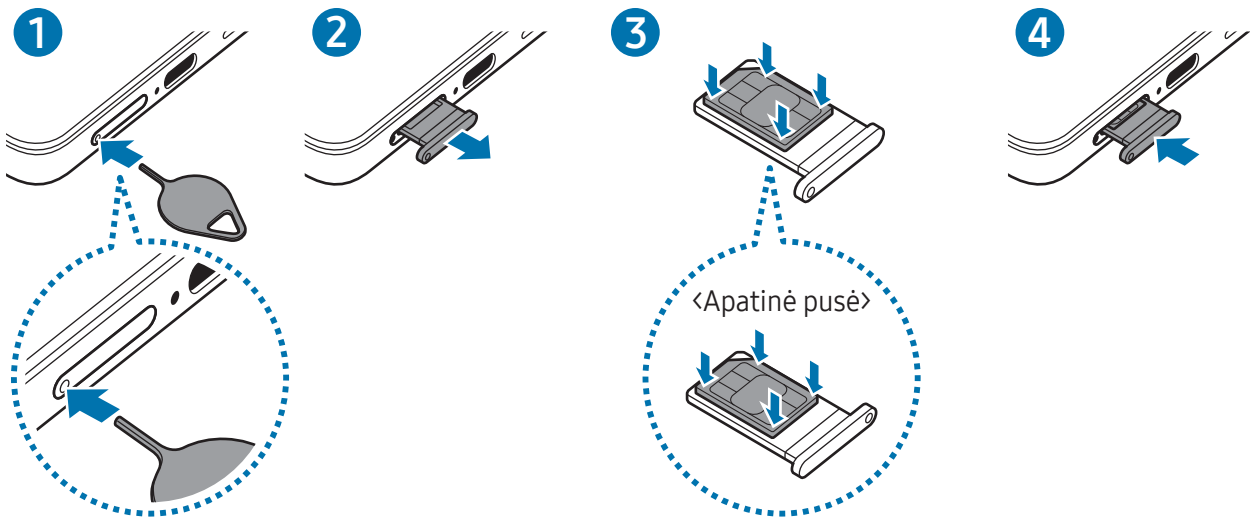

- 1 Įstatykite išstūmimo kaištį į dėklo angą, kad atlaisvintumėte dėklą.
  - 2 Švelniai ištraukite dėklą iš dėklo angos.
  - 3 Įdėkite „NanoSIM“ kortelę į dėklą taip, kad auksinės spalvos kontaktai būtų nukreipti aukštyn, tada švelniai įspauskite „NanoSIM“ kortelę į dėklą ir užfiksuokite.
  - 4 Įstatykite dėklą atgal į dėklo angą.
- ⚠
- Įstatykite išstūmimo kaištį į **dėklo angą**, kad išimtumėte dėklą.
  - Naudokite tik „nanoSIM“ kortelę.
  - Imkitės saugumo priemonių ir neleiskite kitiems naudotis savo „NanoSIM“ kortele. „Samsung“ neatsako už jokių nuostolių ar nepatogumų, kuriuos galėjo sukelti pamestos ar pavogtos kortelės.
  - Įsitikinkite, kad išstūmimo kaištis statmenai įstatytas skylutėje. Priešingu atveju galite sugadinti prietaisą.
  - Jei kortelė tvirtai neužsifiksuoja dėkle, „NanoSIM“ kortelė gali išslysti arba iškristi iš dėklo.
  - Jei įdėsite dėklą į prietaisą dėklui esant drėgnam, prietaisas gali sugesti. Visada įsitikinkite, kad dėklas sausas.
  - Pilnai įdėkite dėklą į dėklo angą, kad į prietaisą nepatektų skysčių.

## „eSIM“ kortelės atsisiuntimas

Ijunkite **Nustatymai**, palieskite **Ryšiai** → **SIM tvarkyklė** → **Pridėti eSIM**, tada vykdykite ekrane teikiamas eSIM atsisiuntimo instrukcijas.

Jei paslaugų teikėjas jums pateikė QR kodą, įjunkite **Nustatymai**, palieskite **Ryšiai** → **SIM tvarkyklė** → **Pridėti eSIM** → **Nuskaityti QR kodą**, tada nuskaitykite QR kodą.

## SIM tvarkyklė

Ijunkite **Nustatymai** ir palieskite **Ryšiai** → **SIM tvarkyklė**.

- **SIM kortelės:** aktyvuokite naudojamą „NanoSIM“ kortelę ir tinkinkite „NanoSIM“ kortelės nuostatas.
- **eSIM:** atsisiųskite arba aktyvuokite „eSIM“ kortelę.
- **Pageidaujamos SIM:** jei aktyvuotos dvi kortelės, pasirinkite, kurią SIM kortelę naudoti konkrečioms funkcijoms, pavyzdžiui, balso skambučiams.
- **Duomenų perjungimas:** nustatykite prietaisą duomenų paslaugoms naudoti kitą SIM kortelę, jei SIM kortelės, kuriai teikiama pirmenybė, negalima prijungti prie tinklo.  
 Naudojantis šia funkcija gali būti taikomi papildomi mokesčiai.
- **Daugiau SIM nustatymų:** individualiai pritaikykite papildomus nustatymus.
- **Privatumas:** susipažinkite su privatumo pranešimu ir naudojimo sąlygomis.

## Prietaiso įjungimas ir išjungimas

 Vietose, kur belaidžių prietaisų naudojimas apribotas, pvz., lėktuvuose ar ligoninėse, vykdykite visus išskabintus įgalioto personalo nurodymus ir įspėjimus.

### Prietaiso įjungimas

Norėdami įjungti prietaisą, paspauskite ir kelias sekundes laikykite paspaudę šoninį mygtuką.

### Prietaiso išjungimas

1 Norėdami išjungti prietaisą, vienu metu paspauskite ir laikykite paspaudę šoninį mygtuką ir garsumo mažinimo mygtuką. Arba atidarykite greitųjų nustatymų skydelį ir palieskite išjungimo piktogramą (🔌).

2 Palieskite **Išjungti** → **Išjungti**.

Norėdami iš naujo paleisti prietaisą, palieskite **Paleisti iš naujo** → **Paleisti iš naujo**.

 Jei norite nustatyti prietaisą išsijungti paspaudus ir palaikius šoninį mygtuką, palieskite **Šoninio mygtuko nustatymai** → **Ilgas paspaudimas** → **Išjungimo meniu**.

### Priverstinis paleidimas iš naujo

Jei prietaisas yra užstrigęs ir į nieką nereaguoja, vienu metu paspauskite ir ilgiau nei 7 sek. laikykite paspaudę šoninį mygtuką ir garsumo mažinimo mygtuką, kad prietaisas būtų paleistas iš naujo.

### Pagalbos skambučiai ir medicininė informacija

Galite paskambinti nelaimės atveju arba patikrinti išsaugotą medicininę informaciją.

Vienu metu paspauskite ir laikykite paspaudę šoninį mygtuką ir garsumo mažinimo mygtuką, tada palieskite **Pagalbos skambučiai** arba **Medicininiai duomenys**. Arba atidarykite greitųjų nustatymų skydelį ir palieskite išjungimo piktogramą (🔌) → **Pagalbos skambučiai** arba **Medicininiai duomenys**.

 Norėdami tvarkyti savo medicininę informaciją ir pagalbos skambučių adresatus, įjunkite **Nustatymai** ir palieskite **Saugumas ir pavojus**.

## Pirminis nustatymas

Pirmą kartą įjungdami prietaisą arba atlikę duomenų nustatymą iš naujo vykdykite ekrane pateikiamas instrukcijas, kad nustatytumėte prietaisą.

 Jei neprisijungsite prie „Wi-Fi“ tinklo, gali būti, kad per pirminį nustatymą negalėsite nustatyti kai kurių prietaiso funkcijų.

## Tinklų naudojimas

Galite naudotis tinklais, pvz., „Wi-Fi“, „Bluetooth“, NFC arba mobiliojo ryšio tinklu.

Įjunkite **Nustatymai**, palieskite **Ryšiai**, tada palieskite norimo tinklo jungiklį, kad jį įjungtumėte.

Norėdami naudoti mobiliojo ryšio tinklą, palieskite **Duomenų naudojimas**, tada **Mobilieji duomenys** jungiklį, kad jį įjungtumėte.

Nenaudodami tinklo, palieskite jungiklį, kad jį išjungtumėte.

 Kai kurios funkcijos gali veikti ne visuose modeliuose.

## Samsung account

Naudodami „Samsung“ paskyrą, galite naudoti įvairias „Samsung“ paslaugas, teikiamas naudojant mobiliuosius prietaisus ir televizorius bei „Samsung“ svetainėje.

Norėdami patikrinti su „Samsung“ paskyra naudojamų paslaugų sąrašą, apsilankykite [account.samsung.com](https://account.samsung.com).

- 1 Įjunkite **Nustatymai** ir palieskite **Prisijunkite prie savo „Galaxy“**.  
Arba įjunkite **Nustatymai** ir palieskite **Paskyros ir atsarginis kopijavimas** → **Tvarkyti paskyras** → **Pridėti paskyrą** → **Samsung account**.
- 2 Prisijunkite prie „Samsung“ paskyros. Jei neturite „Samsung“ paskyros, palieskite **Pamiršote slaptažodį arba neturite paskyros?** → **Kurti paskyrą**.

## ID sužinojimas ir slaptažodžio nustatymas iš naujo

Jei pamiršote „Samsung“ paskyros ID arba slaptažodį, palieskite **Pamiršote slaptažodį arba neturite paskyros?** → **Užmiršote ID** arba **Pamiršau slaptažodį** „Samsung“ paskyros prisijungimo ekrane. Sužinoti ID arba nustatyti slaptažodį iš naujo galite įvedę reikalaujamą informaciją.

## Atsijungimas nuo „Samsung“ paskyros

Atsijungiant nuo „Samsung“ paskyros, jūsų duomenys, tokie kaip adresatai ar įvykiai, taip pat bus pašalinti iš prietaiso.

- 1 Įjunkite **Nustatymai** ir palieskite **Paskyros ir atsarginis kopijavimas** → **Tvarkyti paskyras**.
- 2 Palieskite **Samsung account** → **Mano profilis** ir palieskite **Atsijungti** ekrano apačioje.
- 3 Palieskite **Atsijungti** → **Patvirtint**.
- 4 Įveskite savo „Samsung“ paskyros slaptažodį ir palieskite **Gerai**.

## Duomenų perkėlimas iš ankstesnio prietaiso („Smart Switch“)

Perkelkite duomenis iš ankstesnio prietaiso naudodamiesi USB laidu arba belaidžiu būdu. Taip pat galite perkelti duomenis iš išorinės saugyklos ar kompiuterio.

Įjunkite **Nustatymai**, palieskite **Paskyros ir atsarginis kopijavimas** → **Perk. duom. įreng. sąr. atlikti**, tada vykdykite ekrane teikiamas duomenų perkėlimo instrukcijas.

Daugiau informacijos ir apribojimų rasite apsilankę [www.samsung.com/smartswitch](http://www.samsung.com/smartswitch).



- Norėdami perkelti duomenis naudodami išorinę saugyklą, palieskite išorinės saugyklos piktogramą (📁).
- Norėdami patikrinti perkeltus duomenis, palieskite daugiau parinkčių piktogramą (⋮) → **Perkėlimo rezultatas**.



- Ši funkcija kai kuriuose prietaisuose arba kompiuteriuose gali neveikti.
- „Samsung“ požiūris į autorių teises yra rimtas. Siųskite tik tą turinį, kuris jums priklauso, arba tą, kurį turite teisę siųsti.

# Ekranas supratimas

## Ekranas valdymas

- Palietimas: palieskite ekraną.
  - Palietimas ir palaikymas: palieskite ir laikykite palietimą ekraną maždaug 2 sek.
  - Tempimas: palieskite ir laikykite palietimą elementą bei vilkite jį į norimą vietą.
  - Dvigubas palietimas: du kartus palieskite ekraną.
  - Braukimas: braukite aukštyn, žemyn, kairėn arba dešinėn.
  - Atitraukimas ir suspaudimas: atitraukite du pirštus vieną nuo kito arba juos suspauskite ant ekrano.
-  • Neleiskite, kad ekranas susiliestų su kitais elektriniais prietaisais. Dėl elektros iškvos ekranas gali sugesti.
- Kad nepažeistumėte ekrano, nelieskite jo aštriais daiktais ir stipriai jo nespauskite pirštų galais ar kitais daiktais.
  - Rekomenduojama ilgai nenaudoti fiksuotų grafinių vaizdų dalyje arba visame ekrane. Taip darant gali atsirasti povaizdžių (gali sudegti ekranas) arba šešėlių.
-  Šis prietaisas gali neatpažinti įvesties paliečiant, jei liečiama šalia ekrano kraštų, kurie nėra jutiklinės srities dalis.

## Naršymo juosta (programiniai mygtukai)

Įjungus ekraną, ekrano apačioje esančioje naršymo juostoje atsiras programiniai mygtukai. Numatyta, kad programiniai mygtukai yra paskutinių naudotų programų, pradžios ir grįžimo mygtukai. Mygtukų funkcijos gali keistis pagal tuo metu naudojamą programą arba naudojimo aplinką.

Mygtukas	Funkcija
Paskutinių naudotų programų (   )	Palieskite, norėdami atidaryti vėliausiai naudotų programų sąrašą.
Pradžios (○)	<ul style="list-style-type: none"> <li>• Palieskite, norėdami grįžti į pradžios ekraną.</li> <li>• Palieskite ir laikykite palietimą, norėdami paleisti <b>Paieška apibrėžiant</b>. Palieskite arba apibrėžkite apskritimą aplink paveikslėlį ar tekstą.</li> </ul>
Grįžimo atgal (<)	Norėdami grįžti į ankstesnį ekraną, palieskite.

## Naršymo juostos slėpimas

Peržiūrėkite failus ar naudokite programas platesniame ekrane paslėpdami naršymo juostą. Įjunkite **Nustatymai** ir palieskite **Ekranas** → **Naršymo juosta** → **Braukimo gestai**.

## Pradžios ekranas ir programų ekranas

Pradžios ekranas yra pradinis taškas, iš kurio galite pasiekti visas prietaiso funkcijas. Jame rodomi valdikliai, programų trumpiniai ir dar daugiau.

Programų ekrane pateikiamos visų programų piktogramos, įskaitant naujai įdiegtas programas.

## Perjungimas iš pradžios į programų ekraną ir atvirkščiai

Jei norite atidaryti programų ekraną, pradžios ekrane braukite aukštyn.

Jei norite grįžti į pradžios ekraną, programų ekrane braukite aukštyn arba žemyn. Arba palieskite pradžios mygtuką (○) arba grįžimo mygtuką (<).

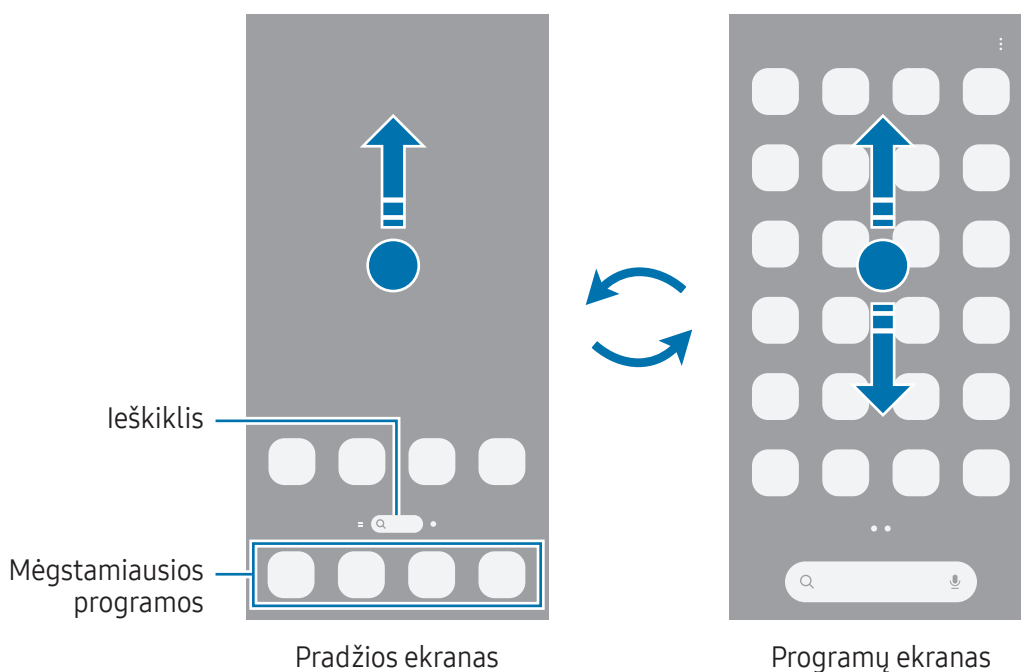

Jei pradžios ekrane pridėsite programų mygtuką, galėsite atidaryti programų ekraną paliesdami mygtuką. Pradžios ekrane palieskite ir laikykite paliestą tuščią vietą, palieskite **Nustat.**, tada palieskite **Rodyti programų ekrano mygtuką pradžios ekrane** jungiklį, kad jį įjungtumėte. Programų mygtukas (⋮) bus pridėtas pradžios ekrano apačioje.

## Pradžios ekrano redagavimas

Norėdami pasiekti redagavimo parinktį, pradžios ekrane palieskite ir laikykite paliestą tuščią vietą arba joje pritraukite pirštus vieną prie kito. Galite nustatyti darbalaukio foną, valdiklius ir kt.

- **Ekranas fonas ir stilius:** keiskite pradžios ir užrakinto ekranų fono nustatymus.
- **Temos:** pakeiskite prietaiso temą. Sąsajos vizualiniai elementai, pavyzdžiui, spalvos, piktogramos ir ekrano fonai, keisis atsižvelgiant į pasirinktą temą.
- **Valdikliai:** valdikliai yra nedidelės programos, iš kurių paleidžiamos tam tikrų programų funkcijos, kad būtų suteikta informacija ir patogī prieiga pradžios ekrane. Pasirinkite valdiklį ir palieskite **Pridėti**. Valdiklis bus pridėtas pradžios ekrane.
- **Nustat.:** konfigūruokite pradžios ekrano nustatymus, pvz., ekrano išdėstymą.

Taip pat galite pridėti, ištrinti arba pertvarkyti pradžios ekrano skydelius.

- Skydelių pridėjimas: braukite kairėn, tada palieskite puslapio pridėjimo piktogramą (+).
- Skydelių perkėlimas: vilkite skydelio peržiūros vaizdą į naują vietą.
- Skydelių trynimasis: palieskite pašalinimo piktogramą (🗑️) skydelyje.

## Visų programų rodymas pradžios ekrane

Nenaudodami atskiro programų ekrano galite nustatyti prietaisą rodyti visas programas pradžios ekrane. Pradžios ekrane palieskite ir laikykite paliestą tuščią vietą, tada palieskite **Nustat.** → **Pradžios ekrano išdėstymas** → **Tik pradžios ekranas** → **Taikyti**.

## „Finder“ paleidimas

Ieškoti programų ar turinio.

- 1 Pradžios ekrane palieskite **Finder**.
- 2 Įvesti slaptažodį.  
Jei paliesite paieškos piktogramą (🔍) klaviatūroje, galėsite ieškoti daugiau turinio.

## Elementų perkėlimas

Vilkite elementą į naują vietą. Jei norite perkelti elementą į kitą skydelį, vilkite jį į ekrano kraštą. Jei paliesite ir palaikysite elementą bei pasirinksite **Pasirinkt**, galėsite pasirinkti daugiau elementų ir perkelti juos vienu kartu.

Norėdami pridėti programos šaukinį pradžios ekrane, palieskite ir laikykite paliestą elementą programų ekrane, tada palieskite **Pridėti pr. ekr.** Programos šaukinys bus pridėtas pradžios ekrane.

Dažniausiai naudojamas programos taip pat galite perkelti į trumpinių sritį pradžios ekrano apačioje.

## Aplankų kūrimas

Pradžios ekrane arba programų ekrane vilkite programą virš kitos programos.

Bus sukurtas naujas aplankas, kuriame bus pasirinktos programos. Palieskite **Aplanko pavadinimas** ir įveskite aplanko pavadinimą.

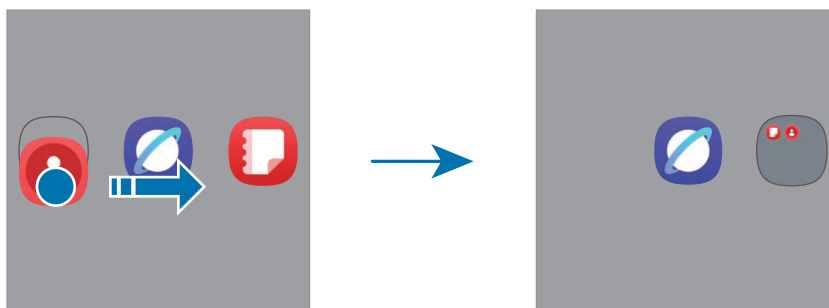

- **Papildomų programų pridėjimas**

Palieskite programų pridėjimo piktogramą (+) aplanke. Pažymėkite norimas pridėti programas ir palieskite **Atlikta**. Taip pat galite pridėti programą vilkdami ją į aplanką.

- **Programų perkėlimas iš aplanko**

Vilkite programą į naują vietą.

- **Aplanko trynimasis**

Palieskite ir laikykite paliestą aplanką, tada palieskite **Trinti**. Bus ištrintas tik tas aplankas. Aplanko programos bus perkeltos į programų ekraną.

## Briaunos skydelis

Galite pasiekti mėgstamas programas ir funkcijas iš briaunos skydelių.

Tempkite briaunos skydelio valdiklį link ekrano centro.

Jei nesimato briaunos skydelio valdiklio, įjunkite **Nustatymai**, palieskite **Ekranas** ir palieskite **Kraštiniai skydeliai** jungiklį, kad jį įjungtumėte.

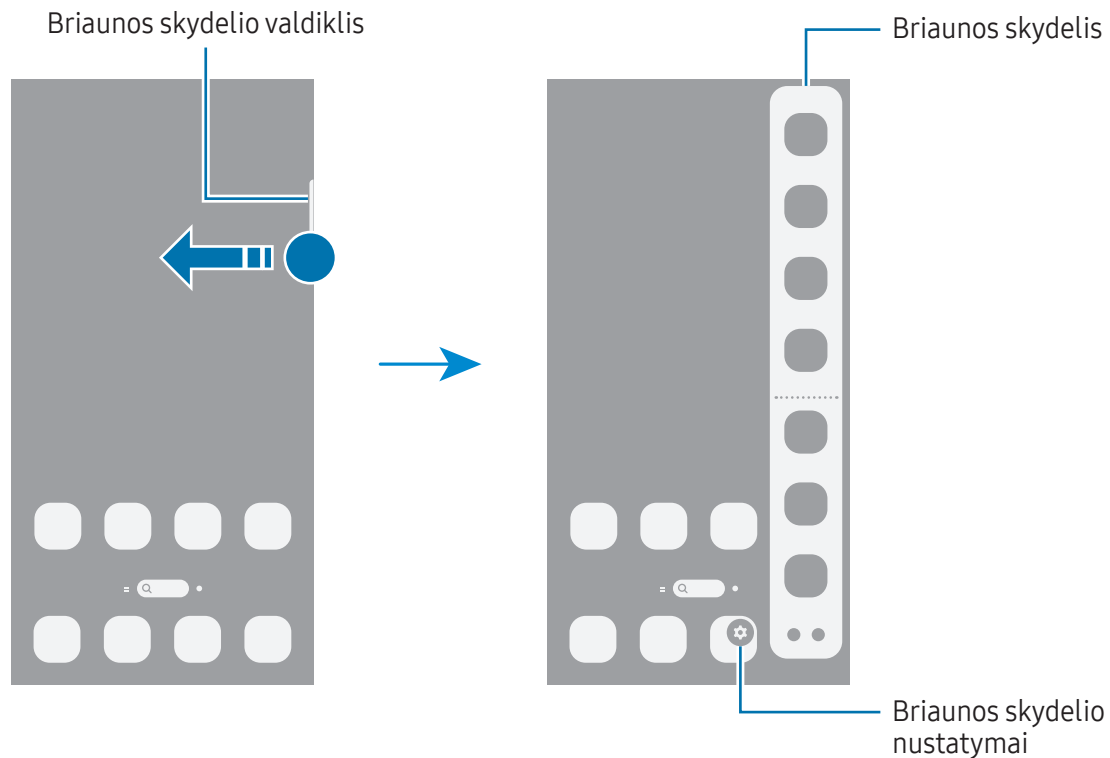

## Užrakinimo ekranas

Paspaudus šoninį mygtuką, ekranas išjungiamas ir užrakinamas. Ekranas taip pat išsijungia ir užsirakina, kai prietaisas nenaudojamas tam tikrą laiką tarpą.

Norėdami atrakinti ekraną, braukite bet kuria kryptimi, išskyrus žemyn, kai ekranas įsijungia.

Jei ekranas išjungtas arba visada įjungta funkcija „Always On Display“, paspauskite šoninį mygtuką arba dukart palieskite ekraną. Daugiau informacijos apie funkciją „Always On Display“ žr. „[Always On Display](#)“.

## Šaukinių redagavimas

Šaukinius galite pakeisti į kitas norimas programas ar funkcijas užrakinto ekrano apačioje.

Palieskite ir laikykite palietę užrakintą ekraną, palieskite šaukinio piktogramą, pasirinkite norimą programą arba funkciją, tada palieskite **Atlikta**.

## Ekranų užrakinimo būdo keitimas









Norėdami pakeisti ekranų užrakinimo būdą, įjunkite **Nustatymai**, palieskite **Užrakinimo ekranas ir AOD** → **Ekr. užraktas ir biomet. duom.**, tada pasirinkite būdą.













Nustatę derinį, PIN kodą, slaptažodį arba biometrinius duomenis kaip ekranų užrakinimo būdą galite apsaugoti asmeninę informaciją, neleisdami kitiems prisijungti prie prietaiso. Nustačius ekranų užrakinimo būdą, prietaisas prašys atrakinimo kodo visada jį atrakinant.

 Galite nustatyti prietaisą atlikti gamyklinių duomenų nustatymą iš naujo, jei kelis kartus iš eilės neteisingai įvesite atrakinimo kodą ir pasieksite nustatytą ribą. Įjunkite **Nustatymai**, palieskite **Užrakinimo ekranas ir AOD** → **Saugos užrakto nustatymai**, atrakininkite ekraną naudodami iš anksto nustatytą ekranų užrakinimo būdą ir palieskite jungiklį **Aut. gam. nust. atkūrimas**, kad jį įjungtumėte.

## Indikacinės piktogramos

Indikatorių piktogramos rodomos būsenos juostoje ekrano viršuje. Lentelėje pateikiamos dažniausios piktogramos.

Piktograma	Reikšmė
•	Nauji pranešimai
	Nėra signalo
	Signalų stiprumas
	Tarptinklinis ryšys (už įprastų ryšio zonos ribų)
	Prisijungta prie GPRS tinklo
	Prisijungta prie EDGE tinklo
	Prisijungta prie UMTS tinklo
	Prisijungta prie HSDPA tinklo
	Prisijungta prie HSPA+ tinklo

Piktograma	Reikšmė
	Prisijungta prie LTE tinklo
	Prijungta prie 5G tinklo
	Prijungta prie LTE tinklo LTE tinkle, kuris apima 5G tinklą
	„Wi-Fi“ prijungtas
	Ijungta „Bluetooth“ funkcija
	Naudojamos vietos paslaugos
	Skambinama
	Praleisti skambučiai
	Ijungtas žadintuvas
	Begarsis režimas / vibravimo režimas
	Ijungtas skrydžio režimas
	Klaida arba perspėjimas
	Akumuliatoriaus įkrovimas / įkrovos lygis



- Kai kuriose programose ekrane viršuje gali nebūti būsenos juostos. Norėdami matyti būsenos juostą, vilkite ekrano viršų pirštu žemyn.
- Kai kurios indikatorių piktogramos pasirodo tik atidarius pranešimų skydelį.
- Kai kurie pranešimai bus rodomi tašku.
- Indikatorių piktogramos gali skirtis priklausomai nuo paslaugų teikėjo ar modelio.

## Pranešimų skydelis

Gavus naujų pranešimų, būsenos juostoje atsiranda indikacinės piktogramos. Atidarykite pranešimų skydelį, norėdami pažiūrėti jo informaciją.

Norėdami atidaryti pranešimų skydelį, braukite žemyn nuo ekrano viršaus, tik ne dešiniuoju šonu.

Norėdami uždaryti pranešimų sritį, ekrane braukite aukštyn.

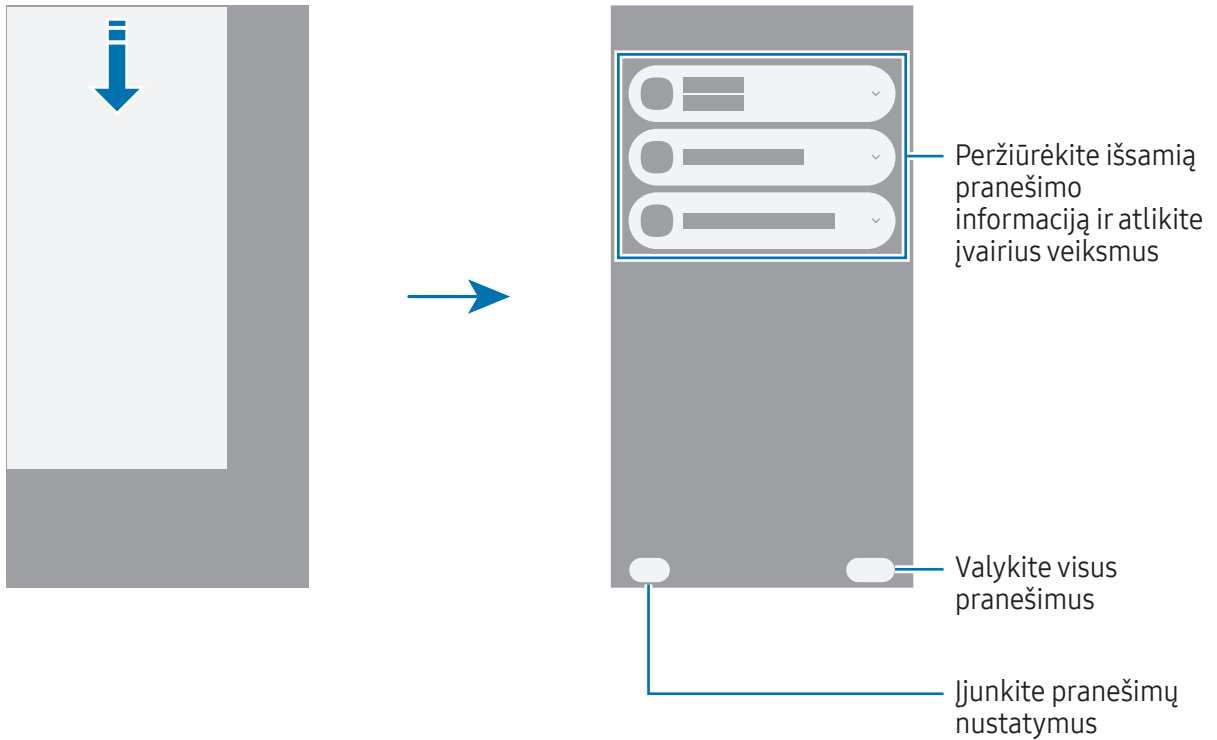



## Greitųjų nustatymų skydelis

Galite įjungti arba išjungti tam tikras funkcijas, pvz., „Wi-Fi“ arba „Bluetooth“ funkciją, paliesdami kiekvieną mygtuką.

Norėdami atidaryti greitųjų nustatymų skydelį, braukite žemyn nuo viršutinio dešiniojo ekrano krašto. Norėdami uždaryti greitųjų nustatymų skydelį, ekranu braukite aukštyn.

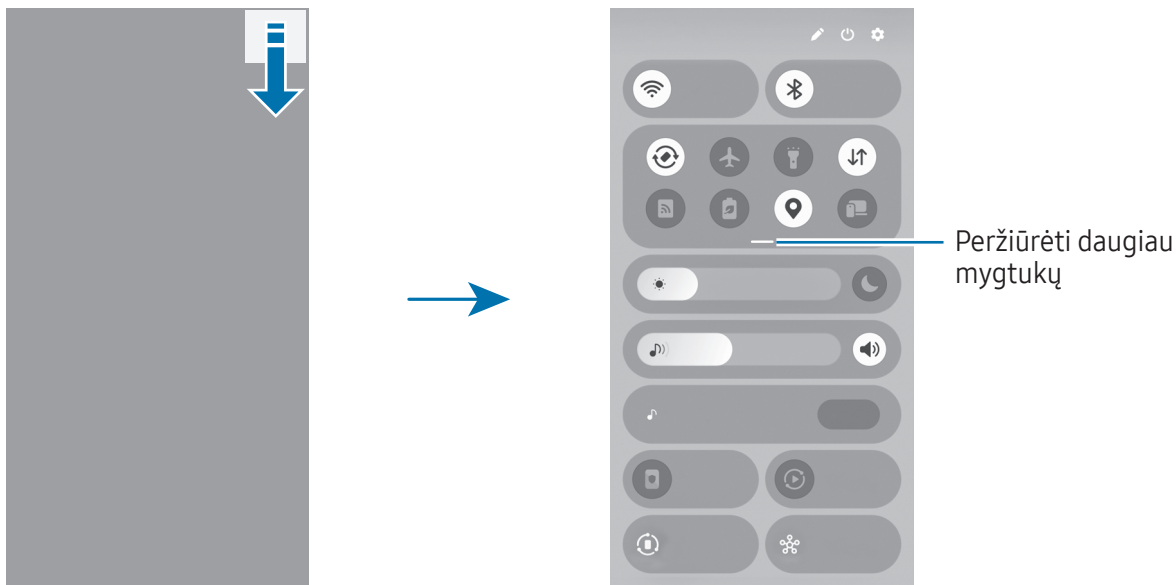
Norėdami pasiekti išsamesnius nustatymus, palieskite ir laikykite paliestą mygtuką. Norėdami redaguoti mygtukus, palieskite redagavimo piktogramą (✎) → **Redaguoti**.



 Šis paveikslėlis skirtinguose regionuose ar modeliuose gali skirtis.

### Medijos atkūrimo valdymas

Valdykite mediją telefono ir netoliese esančių prijungtų prietaisų greitųjų nustatymų skydelyje.

- 1 Įjunkite greitųjų nustatymų skydelį ir palieskite **Medijos išvestis**.
- 2 Palieskite valdiklio piktogramas, norėdami valdyti atkūrimą.

## Netoliese esančių prietaisų valdymas

Valdykite netoliese prijungtus prietaisus arba prijunkite kitus netoliese esančius prietaisus greitųjų nustatymų skydelyje.

1 Įjunkite greitųjų nustatymų skydelį ir palieskite **Įrenginiai netoliese**.

Netoliese esantys prijungti prietaisai bus rodomi kartu su linija, jungiančia juos su apskritimu aplink telefoną.

2 Pasirinkite netoliese esantį prietaisą ir jį valdykite.

- Norėdami prijungti kitus netoliese esančius prietaisus, vilkite prietaisą iš ekrano apačioje esančio skydelio į apskritimą.
- Norėdami nutraukti ryšį, vilkite prietaisą į ekrano apačią ir palieskite **Atjungti**.

## Dažnai naudojamų prietaisų valdymas

Valdykite prietaisus, prijungtus prie prietaisų valdymo programų, pvz., „SmartThings“, ir rankinių procedūrų greitųjų nustatymų skydelyje.

1 Įjunkite greitųjų nustatymų skydelį ir palieskite **SmartThings**.

2 Palieskite jungiklį šalia norimos įjungti programos ir palieskite **Pradėti**.

Bus parodyti prijungti prietaisai ir rankiniu būdu nustatyti įpročiai.

3 Pasirinkite norimą valdyti prietaisą arba pasirinkite norimą paleisti rankiniu būdu nustatytą įprotį.

# Ekranų vaizdo įrašymas ir veiksmų ekrane įrašymas

## Ekranų vaizdo įrašymas

Įrašykite ekranų vaizdą, kai naudojate prietaisą ir ant jo rašykite, pieškite, jį apkarpykite arba dalykitės įrašytu vaizdu. Galite fotografuoti esamą ekraną ir slenkamąjį plotą.

## Ekranų vaizdo fiksavimas

Norėdami užfiksuoti ekranų vaizdą, naudokite vienu iš šių būdų. Užfiksuotus ekranų vaizdus galite peržiūrėti **Galerija**.

- Fiksavimas mygtuku

Vienu metu paspauskite šoninį mygtuką ir garsumo mažinimo mygtuką.

- Fiksavimas braukiant





Braukite rankos kraštu per ekraną kairėn arba dešinėn.



Jeigu ekranų vaizdo fiksavimo braukiant funkcija neaktyvi, įjunkite **Nustatymai**, palieskite **Išplėstinės funkcijos** → **Judesiai ir gestai**, tada palieskite **Užfiksuoti braukiant delnu** jungiklį, kad jį įjungtumėte.



Naudojantis kai kuriomis programomis ir funkcijomis ekranų nuotraukos užfiksuoti negalima.

Užfiksavę ekranų vaizdą, naudokite šias ekranų apačioje esančios įrankių juostos parinktis:





- : užfiksuokite esamą turinį ir paslėptą turinį pailgintame puslapyje, tokiame kaip tinklalapis. Palietus slinkties fiksavimo piktogramą () , ekranas automatiškai slinks žemyn ir bus fiksuojama daugiau turinio.
- : rašykite ar pieškite ant momentinės ekranų kopijos arba iškirpkite momentinės ekranų kopijos dalį. Iškirptą vietą galite peržiūrėti **Galerija**.
- **#**: prie momentinės ekranų kopijos pridėkite žymų. Norėdami ieškoti momentinių ekranų kopijų pagal žymą, įjunkite programą **Galerija** ir palieskite paieškos piktogramą (). Galite peržiūrėti žymų sąrašą ir ieškoti norimos ekranų nuotraukos.

-  : dalytis ekrano nuotrauka su kitais.
-  : pasirinkite sritį, ir atlikite veiksmus, pvz., dalykitės arba išsaugokite. Palieskite arba apibrėžkite apskritimą aplink norimą pasirinkti turinį. Tada, pasirinkite pasirinktoje srityje taikytiną parinktį.

 Jeigu užfiksuotame ekrano vaizde parinkčių nesimato, įjunkite **Nustatymai**, palieskite **Išplėstinės funkcijos** → **Ekrano nuotraukos ir ekrano vaizdo įrašai**, tada palieskite **Rodyt įrankių juostą užfiksavus** jungiklį, kad jį įjungtumėte.

## Veiksmų ekrane įrašas

Įrašykite veiksmus ekrane, kai naudojate prietaisą.

- 1 Atidarykite greitųjų nustatymų skydelį, palieskite išplėtimo piktogramą (—) ir palieskite **Ekrano įraš.** ().
- 2 Asmeniškai nustatykite nustatymus ir palieskite **Pradėti įrašymą**.  
Pasibaigus skaičiavimui, prasidės įrašymas.
  - Norėdami rašyti arba piešti ekrane, palieskite piešimo piktogramą (.
  - Norėdami, kad „S Pen“ rašiklio žymeklis būtų rodomas ekrane, palieskite žymeklio piktogramą (). Šią funkciją galite naudoti tik kai „S Pen“ rašiklis yra ištrauktas iš prietaiso. (Galaxy S26 Ultra)
  - Norėdami įrašyti savo veiksmus ekrane vaizdo įrašo formatu, palieskite autoportretinio vaizdo įrašo piktogramą (.
- 3 Baigę įrašyti vaizdo įrašą, palieskite stabdymo piktogramą ().  
Vaizdo įrašą galite peržiūrėti **Galerija**.

 Norėdami pakeisti ekrano veiksmų įrašymo priemonės nustatymus, įjunkite **Nustatymai** ir palieskite **Išplėstinės funkcijos** → **Ekrano nuotraukos ir ekrano vaizdo įrašai**.

# Teksto įvedimas

## Klaviatūros išvaizda

Įvedant tekstą klaviatūra atsiranda automatiškai.

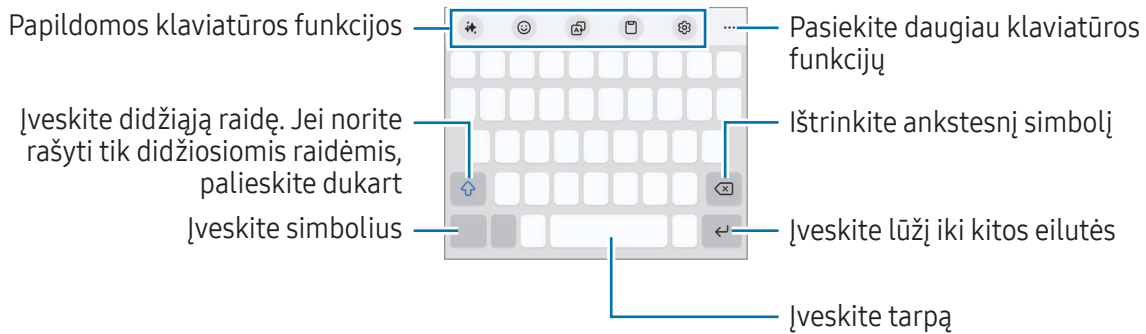

 Kai kuriomis kalbomis teksto įvesti negalima. Norėdami įvesti tekstą, turite pakeisti įvesties kalbą į palaikomą kalbą.

## Įvesties kalbos keitimas

Palieskite nustatymo piktogramą (⚙️) → **Kalbos ir tipai** → **Tvarkyti įvesties kalbas** ir pasirinkite norimas naudoti kalbas. Jeigu pasirinksite dvi arba daugiau kalbų, vieną arba kitą įvesties kalbą galėsite rinktis paliesdami kalbos keitimo piktogramą (🌐).



Norėdami pakeisti klaviatūros tipą, palieskite nustatymo piktogramą (⚙️) → **Kalbos ir tipai**, pasirinkite kalbą ir pasirinkite norimą klaviatūros tipą.

 **3 x 4** klaviatūroje klavišas turi tris ar keturis simbolius. Norėdami įvesti ženklą, kelis kartus iš eilės palieskite reikiamą mygtuką, kol ženklas bus įvestas.

## Įvedimo būdo mygtuko naudojimas

Galite pakeisti teksto įvedimo būdą paliesdami įvedimo būdo mygtuką naršymo juostoje.

Norėdami pakeisti įvedimo būdo mygtuką naršymo juostoje, palieskite ir laikykite palietę įvedimo būdo mygtuką, tada pasirinkite norimą parinktį.

-  : teksto įvedimas balsu.
-  : klaviatūros pakeitimas.

 Jei įvedimo būdo mygtukas neatsiranda naršymo juostoje, pasirinkite **Nustatymai**, palieskite **Bendrasis valdymas** → **Klaviatūra**, tada palieskite jungiklį **Rodyti įvesties būdo mygtuką naršymo juostoje**, kad jį įjungtumėte.

## Papildomos klaviatūros funkcijos

- ✎ : pakeiskite rašymo stilių, gaukite rašybos ir gramatikos pasiūlymų, automatiškai generuokite tekstą apibūdinta tema ir kt.
- 😊 : įveskite pseudoportretus, lipdukus ir kt. Taip pat galite įvesti savo pseudoportretų lipdukus, kurie atrodo taip kaip jūs. Daugiau informacijos žr. „Galaxy“ pseudoportreto lipdukų naudojimas.
- 🗑️ : išverskite tekstą ir į jį įeikite.
- 📄 : pridėkite elementą iš iškarpinės.
- ⚙️ : pakeiskite klaviatūros nustatymus.

Palieskite įrankių juostos išskleidimo piktogramą (●●●), kad galėtumėte naudoti daugiau klaviatūros funkcijų.

- ✎ : perjunkite į rašymo ranka režimą.
- 📄 : perjunkite į valdymo viena ranka režimą.
- 🗑️ : pakeiskite klaviatūros režimą.
- + : redaguokite klaviatūros funkcijų sąrašą.





Kai kurios funkcijos gali veikti ne visuose modeliuose ir ne su visais paslaugų teikėjais.

## Kopijavimas ir įklijavimas

- 1 Palieskite ir laikykite palietę tekstą.
- 2 Tempkite kairiąją teksto pasirinkimo piktogramą (🔵) arba dešiniąją teksto pasirinkimo piktogramą (🔵), norėdami pasirinkti norimą tekstą, arba palieskite **Pasirinkti visus**, kad pasirinktumėte visą tekstą.
- 3 Palieskite **Kopijuoti** arba **Iškirpti**.  
Pažymėtas tekstas nukopijuojamas į iškarpinę.
- 4 Palieskite ir laikykite palietę vietą, kurioje norite įterpti teksto, tada palieskite **Įklijuoti**.

## Teksto išrinkimas

Naudodami kai kurias programas, pvz., **Galerija** ar **Fotoaparatas**, galite išrinkti tekstą iš paveikslėlių ir naudoti jam skirtas parinktis, pvz., nukopijuoti ar dalytis. Toliau pateikti veiksmai yra teksto išrinkimo programoje **Galerija** pavyzdys.

- 1 Žiūrėdami paveikslėlį programoje **Galerija**, palieskite teksto išrinkimo piktogramą ()  
Teksto išrinkimo piktograma () bus rodoma tik tuo atveju, jei bus išrenkamo teksto.
- 2 Pasirinkite teksto išrinkimo vietą.
- 3 Pasirinkite norimą parinktį.

# Programos ir funkcijos

## Programų įdiegimas ir šalinimas

### Galaxy Store

Pirkite ir atsisiųskite programas. Jūs galite atsisiųsti programas, kurios specialiai skirtos „Samsung Galaxy“ prietaisams.

Įjunkite programą **Store**. Jei norite ieškoti raktažodžio, naršykite programas pagal kategorijas arba palieskite paieškos piktogramą (Q).



- Ši programa gali veikti ne visuose modeliuose ir ne su visais paslaugų teikėjais.
- Norėdami pakeisti automatinio naujinimo nustatymus, palieskite **Meniu** → nustatymų piktogramą (⚙️) → **Automatiškai naujinti programas**, tada pasirinkite parinktį.

### „Play“ parduotuvė

Pirkite ir atsisiųskite programas.

Įjunkite programą „**Play**“ parduotuvė. Naršykite programas pagal kategoriją arba ieškokite programų pagal raktažodį.



- Norėdami pakeisti automatinio naujinimo nustatymus, palieskite paskyros piktogramą, palieskite **Nustatymai** → **Tinklo nuostatos** → **Automatinis programų atnaujinimas**, tada pasirinkite parinktį.

## Programų tvarkymas

### Programų šalinimas ir išjungimas

Palieskite ir laikykite palietę programą bei pasirinkite parinktį.

- **Pašalinti**: pašalinkite atsisiųstas programas.
- **Išjungti**: išjunkite pasirinktas numatytąsias prietaiso programas, kurių negalima pašalinti.



- Kai kurios programos gali nepalaikyti šios funkcijos.

## Programų įjungimas

Įjunkite **Nustatymai**, palieskite **Programos** → rūšiavimo piktogramą (☰) → **Išjungta** → **Gerai**, pasirinkite programą ir palieskite **Įjungti**.

## Programų leidimų nustatymas

Kad kai kurios programos veiktų tinkamai, gali reikėti joms suteikti leidimą prisijungti prie informacijos arba ją naudoti prietaise.

Norėdami peržiūrėti programos leidimų nustatymus, įjunkite **Nustatymai** ir palieskite **Programos**. Pasirinkite programą ir palieskite **Leidimai**. Galite peržiūrėti programos leidimų sąrašą ir pakeisti jos leidimus.

Norėdami peržiūrėti ar pakeisti programos leidimų nustatymus pagal leidimų kategorijas, įjunkite **Nustatymai** ir palieskite **Programos** → daugiau parinkčių piktogramą (⋮) → **Leidimų tvarkyklė**. Pasirinkite elementą ir programą.

 Jei nesuteiksite leidimų programoms, pagrindinės programų funkcijos gali tinkamai neveikti.

# Galaxy AI

## Įvadas

Naudokite pažangiojo intelekto funkcijas, kad būtų lengviau naudoti prietaisą.

-  Kai kurios funkcijos gali veikti ne visuose modeliuose, ne su visais paslaugų teikėjais ir ne visuose regionuose.
- Jei norite, kad duomenys būtų apdorojami tik prietaise ir būtų sustiprinta jūsų asmeninės informacijos apsauga, įjunkite **Nustatymai**, palieskite **Galaxy AI**, tada palieskite **Duomenų apd. tik įrenginyje** jungiklį, kad jį įjungtumėte. Kai kuriose funkcijose reikalaujama, kad apdorojimas vyktų internete, kad būtų geresni rezultatai ir geriau apdorotų duomenis.

## Bendravimo gerinimas

### Pokalbių telefonu vertimas realiuoju laiku (Skambučių pagalba)

Klauskite vertimo realiuoju laiku į kalbą, kurią pasirinkote balso skambučių metu.

Norėdami naudoti šią funkciją, įjunkite programą **Telefonas**, palieskite daugiau parinkčių piktogramą (⋮) → **Nustatymai** → **Tiesioginis vertimas**, palieskite jungiklį, kad jį įjungtumėte, ir pasirinkite norimas naudoti kalbas.

Skambindami arba priimdami skambutį, palieskite pagalbinės funkcijos piktogramą (🗣️) arba **Skambučių pagalba** → **Tiesioginis vertimas**. Norėdami sustabdyti vertimą, palieskite vertimo sustabdymo piktogramą (⏸️).

Norėdami pakeisti papildomus nustatymus, įjunkite programą **Telefonas** ir palieskite daugiau parinkčių piktogramą (⋮) → **Nustatymai** → **Tiesioginis vertimas**.

### Žinučių vertimas žinučių programose (Rašymo pagalba)

Galite versti tekstines žinutes žinučių programose.

- 1 Skaitydami ar kurdami žinutę, palieskite pagalbinės funkcijos piktogramą (🗣️) „Samsung“ klaviatūroje ir palieskite **Pokalbių vertimas**.
- 2 Pasirinkite kalbas vertėjo skydelyje ekrano viršuje.  
Vertimas bus rodomas po kiekviena žinute.

### Rašymo įrankių naudojimas (Rašymo pagalba)

Galite pakeisti rašymo stilių, gauti rašybos ir gramatikos pasiūlymų, automatiškai generuoti tekstą apibūdinta tema ir atlikti kitus veiksmus.

Kurdami žinutę palieskite pagalbinės funkcijos piktogramą (🗣️) „Samsung“ klaviatūroje ir pasirinkite norimą parinktį.

- **Rašyba ir gramatika:** gaukite rašybos ir gramatikos pasiūlymų.
- **Rašymo stilius:** keiskite rašymo stilių.
- **Sukurti santrauką:** apibendrinkite tekstą.
- **Skrituliukas:** suskirstykite turinį į poskyrius ir pridėkite sąrašo punktus.
- **Stalas:** pateikite tekstą lentelėje.
- **Kompozitorius:** įvedus temą, kuria norite, kad prietaisas rašytų, prietaisas sudarys sakinius bet koku jūsų pasirinktu stiliumi.



## Pokalbių vertimas (Vertėjas žodžiu)

Klauskite tiesioginių pokalbių vertimų arba skaitykite juos pateiktus raštu.

- 1 Tempkite briaunos skydelio valdiklį link ekrano centro ir palieskite **Vertėjas žodžiu**.
- 2 Pasirinkite savo kalbą ir pašnekovo kalbą.  
Jei norimos kalbos sąrašė nėra, palieskite **Pridėti kalbų** ir atsisiųskite kalbų paketą.
- 3 Palieskite mikrofono piktogramą () , kad pradėtumėte pokalbį.

## Balso vertimo naudojimas (Vertėjas žodžiu)

Klauskite tiesioginio paskaitų, susitikimų ir pan. vertimų.

- 1 Tempkite briaunos skydelio valdiklį link ekrano centro ir palieskite **Vertėjas žodžiu**.
- 2 Palieskite naršymo piktogramą () → **Klausymo režimas**.
- 3 Pasirinkite kalbas vertėjo skydelyje ekrano viršuje.
- 4 Palieskite mikrofono piktogramą () , kad pradėtumėte vertimą.

## Produktyvumo išlaisvinimas

### Užrašų asistento funkcijų naudojimas (Samsung Notes)

Automatiškai formatuokite arba apibendrinkite užrašus, ištaisykite rašybos klaidas arba užrašus išverskite. Be to, galite kurti naujus meno kūrinis pagal savo piešinius, naudodami kūrybinės studijos funkciją.

Įjunkite programą **Notes**, sukurkite užrašą, palieskite pagalbinės funkcijos piktogramą () įrankių juostoje ir pasirinkite norimą parinktį.

### Garso įrašų konvertavimas į tekstą (Samsung Notes)

Į užrašus įtrauktus garso įrašus galite konvertuoti į tekstą programoje **Samsung Notes**.

Įjunkite programą **Notes**, pasirinkite užrašą, kuriame yra garso įrašas, ir palieskite pagalbinės funkcijos piktogramą () įrankių juostoje, tada palieskite **Transkribuoti**.

## Garso įrašų apibendrinimas ir vertimas (Diktofonas)

Konvertuokite balso įrašus į ekrane rodomą tekstą ir peržiūrėkite santraukas. Taip pat galite išversti konvertuotą tekstą į kitas kalbas.

- 1 Įjunkite programą **Diktofonas**.
- 2 Pasirinkite balso įrašymo funkciją.
- 3 Palieskite pagalbinės funkcijos piktogramą (🗨️) → **Transkribuot**.
  - Norėdami patikrinti raktinius žodžius ir santrauką, palieskite pagalbinę piktogramą (🗨️) → **Sukurti santrauką**.
  - Norėdami išversti konvertuotą tekstą, palieskite pagalbinę piktogramą (🗨️) → **Versti**, pasirinkite kalbą ir palieskite **Versti**.
  - Norėdami redaguoti konvertuotą tekstą, palieskite daugiau parinkčių piktogramą (⋮) → **Redaguoti transkripcijos tekstą**.

## Visų skambučių įrašų apibendrinimas ir konvertavimas į tekstą (Nuorašų pagalba)

Galite įrašyti skambutį ir konvertuoti įrašytą skambutį į tekstinę transkripciją bei gauti jo apibendrinimą.

- 1 Įjunkite programą **Telefonas**, palieskite daugiau parinkčių piktogramą (⋮) → **Nustatymai** → **Įrašyti skambučius** → **Nuorašų pagalba**, tada palieskite **Autom. kurti įrašytų skamb. ir ties. balso pašto pran. nuoraš.** jungiklį, kad jį įjungtumėte.
- 2 Palieskite **Nuorašų kūrimo kalba** ir pasirinkite norimą naudoti kalbą.
- 3 Vaizdo skambučio metu palieskite **Daugiau** → **Įrašyti**, kad įrašytumėte pokalbį.
- 4 Įjunkite programą **Telefonas**, palieskite **Naujausi** ir pasirinkite įrašytą pokalbį su transkripcija. Telefoninio pokalbio įrašymo piktograma (🗨️) bus rodoma šalia skambučių su įrašais.
- 5 Palieskite konvertuotas transkripcijas.  
Norėdami apibendrinti transkripciją, palieskite **Sukurti santrauką**.

## Tinklalapių vertimas arba apibendrinimas (Naršymo pagalba)

Gaukite paprastas tinklalapių teksto santraukas bei pilnus vertimus. Taip pat galite nustatyti prietaisą garsiai perskaityti paryškintą tekstą svetainėje.

Įjunkite programą **Internetas** ir palieskite pagalbinę piktogramą (🗨️), tada pasirinkite norimą parinktį.

## Teksto vertimas naudojant fotoaparata (Fotoaparatas)

Galite versti tekstą naudodami fotoaparata.

- 1 Įjunkite programą **Fotoaparatas** ir fotografavimo režimų sąrašė palieskite **NUOTRAUKA**.
- 2 Nukreipkite fotoaparata link objekto ir palieskite dokumentų nuskaitymo ir teksto piktogramą (📄). Dokumentų nuskaitymo ir teksto piktograma (📄) bus rodoma tik nustačius dokumentą arba tekstą.
- 3 Palieskite vertimo piktogramą (🗣️). Tekstas bus išverstas į esamą prietaiso kalbą.

## Paieška apibrėžiant

Ieškokite informacijos apie norimą paveikslėlio ar teksto dalį, rodomą ekrane.

Palieskite ir laikykite palietę pradžios mygtuką (○), tada palieskite arba apibrėžkite apskritimą aplink paveikslėlį ar tekstą.

## Epinių paveikslėlių ir vaizdo įrašų kūrimas

### Žmonių ar objektų pašalinimas iš nuotraukos (Galerija)

Redaguokite nuotraukas iš jų pašalindami žmones ir objektus, tada sugeneruokite naują foną trūkstantoms vietoms užpildyti.

- 1 Įjunkite programą **Galerija** ir pasirinkite vaizdą.
- 2 Palieskite pagalbinės funkcijos piktogramą (🔍) → **AI trint**.
- 3 Palieskite arba apibrėžkite tai, ką norite pašalinti.
- 4 Palieskite **Ištrinti**.
- 5 Norėdami išsaugoti nuotrauką, palieskite **Išsaugot kopiją**. Jei norite naudoti papildomas pagalbines nuotraukos funkcijas, palieskite **Tęsti redag**.



## Žmonių ar objektų perkėlimas nuotraukoje (Galerija)

Redaguokite nuotraukas jose perkeldami žmones ir objektus arba pakeisdami jų dydį, tada sugeneruokite naują foną trūkstantoms vietoms užpildyti.

- 1 Įjunkite programą **Galerija** ir pasirinkite vaizdą.
- 2 Palieskite pagalbinės funkcijos piktogramą () → **Perkelt**.
- 3 Palieskite arba apibrėžkite tai, ką norite perkelti.  
Jei norite koreguoti pakreipimą, tempkite pakreipimo reguliavimo juostą.
- 4 Palieskite ir laikykite palietę pasirinktą vietą, tada tempkite ją į norimą vietą.
- 5 Palieskite **Sukurti**.
- 6 Norėdami išsaugoti nuotrauką, palieskite **Išsaugot kopiją**.  
Jei norite naudoti papildomas pagalbines nuotraukos funkcijas, palieskite **Tęsti redag**.

## Objektų pridėjimas į nuotrauką (Galerija)

Galite pridėti objektus prie nuotraukų, nupiešdami arba aprašydami tai, ko norite. Taip pat galite pridėti objektus iš kitų nuotraukų, išgaudami juos iš tokių nuotraukų.

- 1 Įjunkite programą **Galerija** ir pasirinkite vaizdą.
- 2 Palieskite pagalbinės funkcijos piktogramą () → **Sukurti**.
- 3 Pasirinkite norimą parinktį.
  - **Pasakykite, ką pakeisti**: apibūdinkite, ką norite pakeisti tekste. Taip pat galite pasirinkti vietą, kurioje norite įterpti objektą, nupiešdami jį ekrane prieš aprašydami objektą tekstu.
  - : pasirinkite vaizdą, iš kurio norite išgauti objektus. Jei norite pridėti papildomus objektus kartu su išgautais objektais, palieskite **Apibūdinkite, kaip sulieti vaizdus** ir aprašykite, ką norite pridėti.
  - : pieškite ekrane.
- 4 Palieskite **Sukurti**.
- 5 Norėdami išsaugoti nuotrauką, palieskite **Išsaugot kopiją**.  
Jei norite naudoti papildomas pagalbines nuotraukos funkcijas, palieskite **Tęsti redag**.

## Nuotraukos stiliaus keitimas (Galerija)

Galite pakeisti nuotraukos stilių.

- 1 Įjunkite programą **Galerija** ir pasirinkite vaizdą.
- 2 Palieskite pagalbinės funkcijos piktogramą (🔍) → **Stilius**.  
Jei pasirenkate žmonių ar gyvūnų (kačių ir šunų) nuotrauką, palieskite pagalbinės funkcijos piktogramą (🔍) → **Stilius** → **Nuotrauka** arba **Portretas**.
  - **Nuotrauka**: keiskite bendrą nuotraukos stilių.
  - **Portretas**: pasirinkite asmenį ar gyvūną iš nuotraukos ir pakeiskite stilių.
- 3 Pasirinkite norimą stilių ir palieskite **Sukurti**.
- 4 Norėdami išsaugoti nuotrauką, palieskite **Išsaugot kopiją**.  
Jei norite naudoti papildomas pagalbines nuotraukos funkcijas, palieskite **Tęsti redag.**

## Stereoskopinių nuotraukų kūrimas (Galerija)

Nuotraukoms galite naudoti stereoskopinį efektą.

- 1 Įjunkite programą **Galerija** ir pasirinkite vaizdą.
- 2 Braukite aukštyn ekranu ir palieskite **Tiesioginis efektas**.
- 3 Palieskite taikymo piktogramą (✓), kad pritaikytumėte efektą.

## Momentinio sulėtinimo funkcijos naudojimas (Galerija)





Galite leisti pasirinktą vaizdo įrašo dalį sulėtintai ir pastebėti daugiau detalių palaikydami palietę tą dalį.

- 1 Įjunkite programą **Galerija** ir pasirinkite norimą paleisti vaizdo įrašą.
- 2 Leisdami vaizdo įrašą, palieskite ir laikykite palietę ekraną.

 Ši funkcija gali veikti ne su visais failais.

## Kūrybinės studijos funkcijos naudojimas

Generuokite naują kūrinį iš savo pasirinkto piešinio, tekstinių aprašo ar paveikslėlio. Naudodami Dizaino studiją taip pat galite kurti lipdukus, kvietimus ir kitus dalykus.

- 1 Tempkite briaunos skydelio valdiklį link ekrano centro ir palieskite **Creative studio**.  
Arba palieskite **Creative studio** komandų ore skydelyje. (Galaxy S26 Ultra)
- 2 Palieskite kūrimo piktogramą ()  
Taip pat galite kurti meninius kūrinius, pasirinkdami elementus iš **Dizaino studija**.
- 3 Pasirinkite norimą parinktį.
  -  : pieškite ekrane.
  -  : pasirinkite norimą paveikslėlį.
  -  : pasirinkite norimą pozą.
  - **Aprašykite, ką norite sukurti**: apibūdinkite, ką norite sukurti tekste.
- 4 Palieskite **Sukurti**.
- 5 Palieskite išsaugojimo piktogramą () → **Išsaugoti galerijoje**, kad išsaugotumėte nuotrauką.
  - Norėdami išsaugoti nuotrauką kaip lipduką, palieskite **Išsaugoti kaip lipduką**. Lipdukus galite naudoti „Samsung“ klaviatūroje.
  - Norėdami nustatyti vaizdą kaip ekrano foną, palieskite **Nust. kaip ekrano foną**.

## AI pasirinkimo funkcijos naudojimas

Pasirinkite vietą ekrane ir naudokite įvairias išmaniąsias funkcijas.

- 1 Palieskite ir palaikykite Briaunos skydelio valdiklį, kad paleistumėte **AI pasirinkimas** funkciją.  
Arba palieskite **AI pasirinkimas** komandų ore skydelyje. (Galaxy S26 Ultra)
- 2 Palieskite arba apibrėžkite apskritimą aplink norimą pasirinkti turinį.
- 3 Pasirinkite pasirinktoje srityje taikytiną parinktį.

## Garsų vaizdo įrašė redagavimas (Garsų trynimas)

Pašalinkite blaškančius vaizdo įrašo garsus reguliuodami balsų, vėjo ir kitų garsų garsumą.

- 1 Įjunkite programą **Galerija** ir pasirinkite norimą redaguoti vaizdo įrašą.
- 2 Palieskite redagavimo piktogramą (✎) → garso trintuko piktogramą (🔊) → **Garsų trynimas**.
- 3 Pasirinkite garso tipą ir palieskite **Tildyti**, kad nutildytumėte garsus, arba tempkite reguliavimo juostą, kad sureguliuotumėte garsumą.
- 4 Norėdami išsaugoti vaizdo įrašą, palieskite **Taikyti pakeitimus** → **Išsaugot kopiją**.

## Savo ekrano fonų kūrimas

Kurkite ekrano fonus pasirinkdami kategorijas ir raktinius žodžius arba automatiškai keiskite užrakinto ekrano foną pagal laiką ir orą. Taip pat galite kurti ekrano foną naudodami kūrybinės studijos funkciją.

- 1 Įjunkite **Nustatymai** ir palieskite **Ekranas ir stilius**.
- 2 Palieskite **Keisti ekrano fonus** → **Kurti naudojant AI** ir pasirinkite norimą parinktį.
  - **Generatyvinis**: generuokite naujus ekrano fonus pagal pasirinktas kategorijas ir raktinius žodžius.
  - **Creative studio**: generuokite naujus ekrano fonus iš jūsų pasirinkto piešinio, tekstinių aprašo ar paveikslėlio.
  - **Orai**: keiskite užrakinto ekrano foną automatiškai pagal orą ir laiką.

## Naujos profilio kortelės generavimas (Adresatai)

Galite pakeisti savo profilio kortelę generuodami naujus portretus.

- 1 Įjunkite programą **Adresatai** ir palieskite savo profilį.
- 2 Palieskite savo profilio kortelę ir palieskite **Redaguoti** → **Vaizdas**.
- 3 Pasirinkite norimą portretą ir palieskite **Stilius** → **Nuotrauka** arba **Portretas**.
- 4 Pasirinkite norimą stilių ir palieskite **Sukurti**.
- 5 Palieskite **Taikyti** → **Baigta**.

## Asmeninių įžvalgų teikimas

### Now brief

Gaukite trumpas, pagal jūsų interesus AI sugeneruotas instrukcijas.

Tempkite briaunos skydelio valdiklį link ekrano centro ir palieskite **Now brief**.

Norėdami individualiai pritaikyti „Now brief“ nustatymus, palieskite nustatymų piktogramą (⚙️).

### Now nudge

AI siūlo naudingą informaciją ir funkcijas, pagrįstas tuo, kas rodomas jūsų ekrane. Pavyzdžiui, jis gali pasiūlyti patikrinti žinutėje nurodytą vietą.

Įjunkite **Nustatymai**, palieskite **Galaxy AI** → **Now nudge**, tada palieskite jungiklį, kad jį įjungtumėte.

### Svarbiausia pranešimų informac.

Galite nustatyti, kad svarbūs pranešimai būtų rodomi virš kitų pranešimų, kad jų nepraleistumėte. Taip pat galite nustatyti, kad būtų rodomas trumpa pokalbių pranešimų santrauka.

Pasirinkite **Nustatymai**, palieskite **Galaxy AI** → **Svarbiausia pranešimų informac.**, pasirinkite norimą parinktį, tada palieskite jungiklį, kad jį įjungtumėte.

## „S Pen“ rašiklis (Galaxy S26 Ultra)

### „S Pen“ rašiklio naudojimas

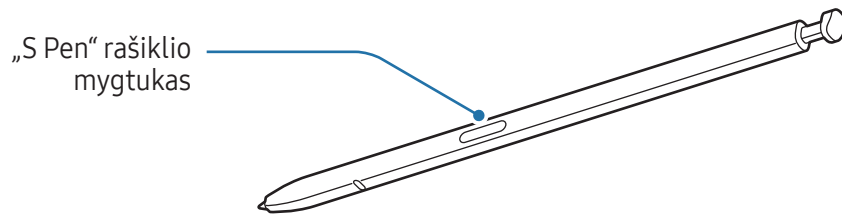

- ❗ Naudojamo „S Pen“ rašiklio nelankstykite ir pernelyg nespauskite. „S Pen“ rašiklis gali sugesti arba jo galiukas gali deformuotis.
- Stipriai nespauskite ekrano „S Pen“ rašikliu. Gali deformuotis rašiklio galiukas.
- 📝 Jei šalia prietaiso yra magnetas, tam tikri veiksmai, pavyzdžiui, ekrano lietimas, su „S Pen“ rašikliu gali neveikti.
- Jeigu „S Pen“ rašiklis naudojamas pakreiptas smailu kampu į ekraną, prietaise gali būti neatpažįstami „S Pen“ rašiklio veiksmai.
- Jei į „S Pen“ rašiklio angą pateks vandens, prieš naudodami pašalinkite vandenį iš angos.
- Jeigu „S Pen“ rašiklis veikia netinkamai, nuneškite jį į „Samsung“ techninio aptarnavimo centrą arba įgaliojį techninio aptarnavimo centrą.

## „S Pen“ rašiklio atkabinimas

Paspauskite „S Pen“ rašiklio galą, kad jį atlaisvintumėte. Tuomet ištraukite „S Pen“ rašiklį iš angos. Įdėkite „S Pen“ rašiklį atgal į angą ir spauskite, kol išgirsite spragtelėjimą.

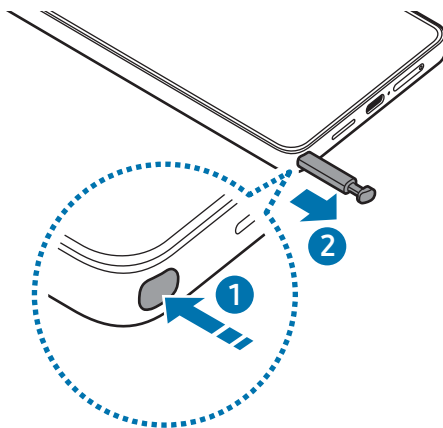

 Jei norite nustatyti veiksmą, kuris turės būti atliktas ištraukus „S Pen“ rašiklį, įjunkite **Nustatymai**, palieskite **Išplėstinės funkcijos** → „S Pen“ → **Išėmus „S Pen“**, tada pasirinkite parinktį.

## Leisti kelis „S Pen“

Įjunkite **Nustatymai** ir palieskite **Išplėstinės funkcijos** → „S Pen“ → **Daugiau „S Pen“ nustatymų**. Palieskite **Leisti kelis „S Pen“** jungiklį, kad jį įjungtumėte.

## Gesto komanda

### (Tiesioginis „S Pen“ rašiklio funkcijų ir programų paleidimas)

Gesto komanda yra meniu, kuriame teikiamos „S Pen“ rašiklio funkcijos ir tiesioginė prieiga prie dažnai naudojamų programų.

Palieskite komandų ore piktogramą (🖋️) „S Pen“ rašikliu, kad įjungtumėte komandų ore skydelį ir pasirinktumėte norimą funkciją arba programą.

Jei norite perkelti komandų ore piktogramą (🖋️), tempkite komandų ore piktogramą (🖋️) į kitą vietą. Norėdami pašalinti piktogramą, tempkite komandų ore piktogramą (🖋️) į **Pašalinti** ekrano apačioje.

 Jei komandų ore piktograma neatsiranda ekrane, įjunkite **Nustatymai**, palieskite **Išplėstinės funkcijos** → „S Pen“ → **Gesto komanda**, tada palieskite **Rodyti gestų komandų piktogramą** jungiklį, kad jį įjungtumėte. Jei įjungsite jungiklį **Gestų komandos rašiklio mygtuku**, galėsite įjungti komandų ore skydelį užvedami „S Pen“ rašiklį virš ekrano ir paspausdami „S Pen“ rašiklio mygtuką.

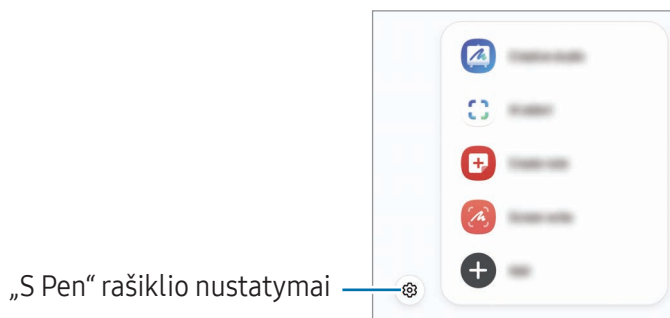

- **Creative studio:** generuokite naują kūrinį iš savo pasirinkto piešinio, tekstinių aprašo ar paveikslėlio. Daugiau informacijos žr. [Kūrybinės studijos funkcijos naudojimas](#).
- **AI pasirinkimas:** pasirinkite sritį, ir atlikite veiksmus, pvz., dalykitės arba išsaugokite. Daugiau informacijos žr. [AI pasirinkimas](#).
- **Sukurti pastabą:** kurkite užrašus iškylančiame lange. Šią funkciją taip pat galite paleisti dukart palietę ekraną ir tuo pat metu laikydami nuspaudę „S Pen“ rašiklio mygtuką. Daugiau informacijos žr. [Samsung Notes](#).
- **Rašymas ekrane:** įrašykite ekrano vaizdą, kad galėtumėte ant jo rašyti, piešti arba iškirpti užfiksuoto ekrano vaizdo dalį. Taip pat galite fiksuoti esamą turinį ir paslėptą turinį pailgintame puslapyje, tokiaime kaip tinklalapis. Daugiau informacijos žr. [Rašymas ekrane](#).
- **Žr. visas pastabas:** pasiekite visus užrašus „**Samsung Notes**“ programoje.
- **Versti:** laikykite „S Pen“ rašiklį virš žodžio, kad jis būtų išverstas. Daugiau informacijos žr. [Versti](#).
- **Didinti:** užveskite „S Pen“ rašiklį virš norimos padidinti ekrano srities.
- **PENUP:** skelbkite savo darbus, peržiūrėkite kitų darbus ir gaukite naudingų piešimo patarimų.
- **Rašyti kalendoriuje:** įjunkite programą **Kalendorius** ir rašykite arba pieškite ekrane. Daugiau informacijos žr. [Rašyti kalendoriuje](#).
- **Pridėti:** komandų ore skydelyje pridėkite dažnai naudojamų programų šaukinių.

## AI pasirinkimas

Pasirinkite sritį, ir atlikite veiksmus, pvz., dalykitės arba išsaugokite.

- 1 Jei yra medžiagos, kurią norite užfiksuoti, pvz., vaizdo dalis, atidarykite komandų ore skydelį ir palieskite **AI pasirinkimas**.
- 2 Palieskite arba apibrėžkite apskritimą aplink norimą pasirinkti turinį.
- 3 Pasirinkite pasirinktoje srityje taikytiną parinktį.

## Rašymas ekrane

Įrašykite ekrano vaizdą, kad galėtumėte ant jo rašyti, piešti arba iškirpti užfiksuoto ekrano vaizdo dalį.

- 1 Jei yra medžiagos, kurią norite užfiksuoti, atidarykite komandų ore skydelį ir palieskite **Rašymas ekrane**.  
Automatiškai nufotografuojamas esamas ekrano vaizdas ir pasirodo redagavimo įrankių juosta.
- 2 Parašykite komentarą ant ekrano vaizdo.
- 3 Dalykitės arba išsaugokite ekrano kopiją.  
Užfiksuotus ekrano vaizdus galite peržiūrėti **Galerija**.



Naudojantis kai kuriomis programomis ekrano nuotraukos užfiksuoti negalima.

## Versti

Užveskite „S Pen“ rašiklį virš norimo išversti teksto. Tekste esantys vienetai taip pat bus pakeisti.

- 1 Jei yra teksto, kurį norite išversti, atidarykite komandų ore skydelį ir palieskite **Versti**.
- 2 Pasirinkite kalbas vertėjo skydelyje ekrano viršuje.  
Tarp žodžių ir sakinių esantį tekstą galite keisti paliesdami sakinio piktogramą (☰) arba žodžio piktogramą (T).

- Užveskite „S Pen“ rašiklį virš norimo išversti teksto arba norimo konvertuoti vieneto. Pasirodys išverstas tekstas. Norėdami išklausti originalaus teksto tarimą, palieskite paleidimo piktogramą (▶). Paleidimo piktograma (▶) gali nepasirodyti, priklausomai nuo pasirinktos kalbos.

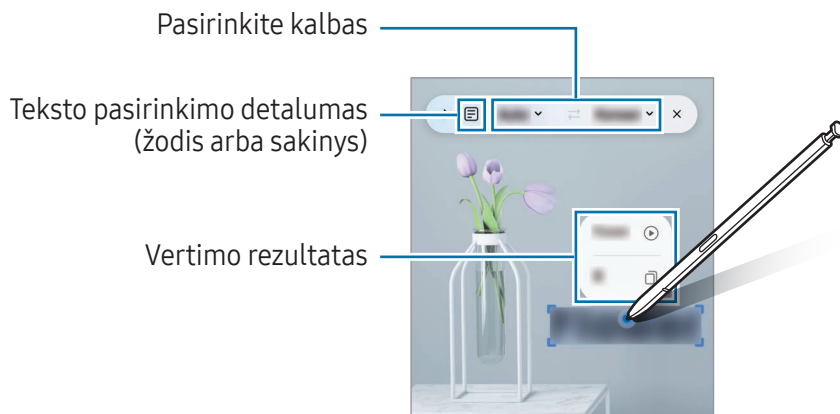

- Ši funkcija su kai kuriomis kalbomis nesuderinta.
- Ši funkcija veikia tik tuomet, kai aptinkamas tekstas rodomas ekrane.

## Rašyti kalendoriuje

Sudarykite planus rašydami ar piešdami kalendoriaus ekrane.

Ijunkite komandų ore skydelį, palieskite **Rašyti kalendoriuje**, tuomet įrašykite savo planus į kalendorių. Baigę palieskite **Išsaugoti**.

## „S Pen“ į tekstą

Galite nustatyti prietaisą viską, ką užrašote „S Pen“ rašikliu, konvertuoti į tekstą.

- Ijunkite **Nustatymai**, palieskite **Išplėstinės funkcijos** → „S Pen“ → „S Pen“ į tekstą, tada palieskite jungiklį, kad jį įjungtumėte.

- Norėdami sužinoti, kaip redaguoti tekstą „S Pen“ rašikliu, palieskite **Kaip redaguoti**.

- „S Pen“ rašikliu rašykite teksto įvesties laukelyje, pvz., paieškos laukelyje arba adreso eilutėje. Rankraštis bus konvertuojamas į tekstą.

## Peržiūra gestais

Norėdami peržiūrėti turinį arba informaciją iškylančiajame lange, laikykite „S Pen“ rašiklį virš elemento ekrane.

Kai kurių programų atveju peržiūros lange bus rodomi veiksmo mygtukai.

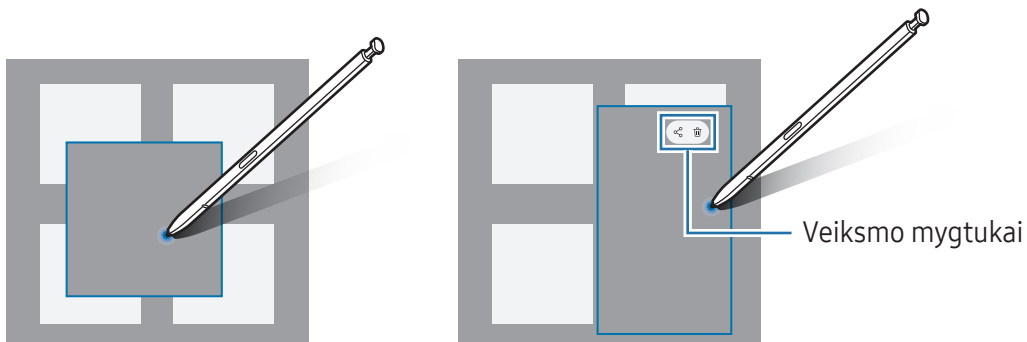

Jeigu ši funkcija neįjungta, įjunkite **Nustatymai**, palieskite **Išplėstinės funkcijos** → „S Pen“, tada palieskite **Peržiūra gestais** jungiklį, kad jį įjungtumėte.

## Pasirinkimas rašikliu

(Greitai pasirinkite elementus „S Pen“ rašikliu)

Laikydami nuspaustą „S Pen“ rašiklio mygtuką vilkite „S Pen“ rašiklį virš teksto arba elementų sąrašų, kad pasirinktumėte keletą elementų arba tekstą. Pasirinktus elementus arba tekstą taip pat galite kopijuoti ir įkelti į kitą programą arba jais dalytis su kitais.

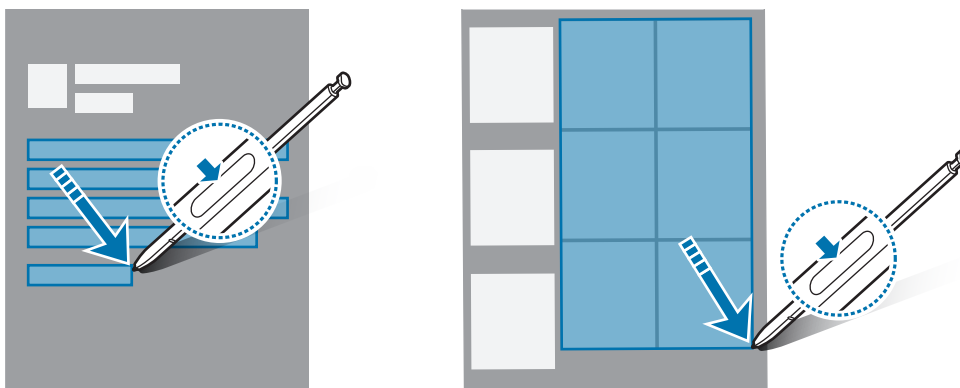



## Išjungto ekrano įrašai

Galite kurti įrašus, užrašydami juos neįjungtame ekrane.

Kai ekranas išjungtas, ištraukite „S Pen“ rašiklį arba dukart palieskite ekraną spausdami ir laikydami „S Pen“ rašiklio mygtuką.

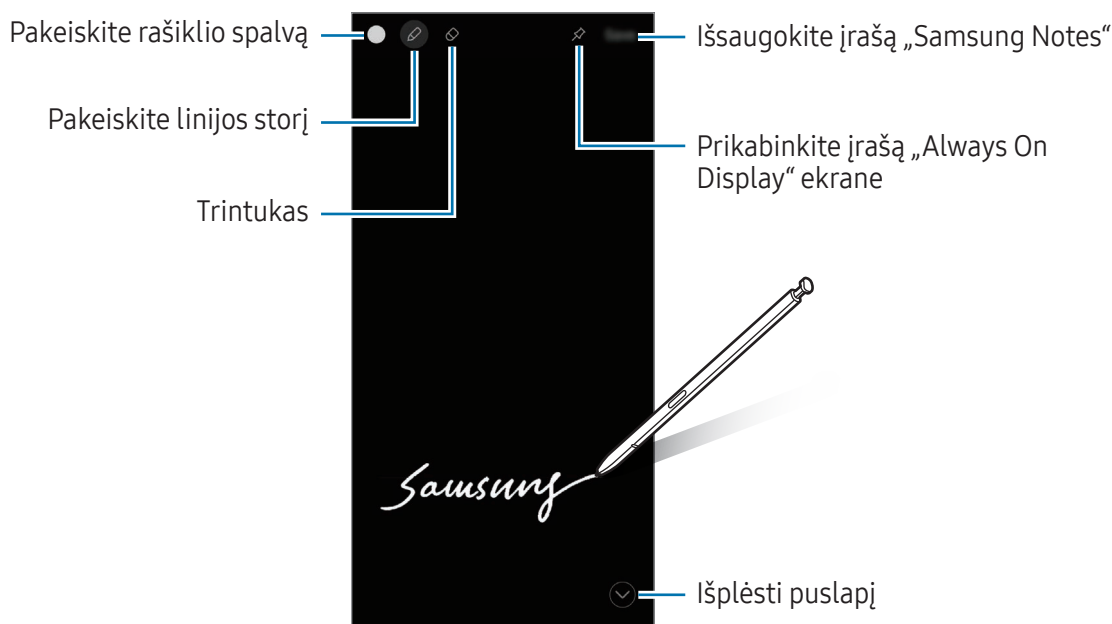
Palietus **Išsaugoti** arba baigus rašyti ir įdėjus „S Pen“ rašiklį į angą įrašas bus išsaugotas **Samsung Notes**.



 Jeigu ši funkcija neįjungta, įjunkite **Nustatymai**, palieskite **Išplėstinės funkcijos** → „S Pen“, tada palieskite **Išjungto ekrano įrašai** jungiklį, kad jį įjungtumėte.

## Įrašo prikabinimas „Always On Display“ ekrane

Norėdami prikabinti išjungtame ekrane sukurtą įrašą „Always On Display“, palieskite prikabinimo „Always On Display“ ekrane piktogramą (📌). Prikabintas įrašas dar nebus išsaugotas.

Norėdami redaguoti prikabintą įrašą, du kartus palieskite redagavimo piktogramą (✎).

Norėdami suskleisti prikabintą įrašą, dukart palieskite suskleidimo piktogramą (🔍). Įrašas bus rodomas kaip prikabinto įrašo piktograma (📌) „Always On Display“ ekrane. Norėdami vėl peržiūrėti įrašą, dukart palieskite prikabinto įrašo piktogramą (📌).



 Jei, atidarę įrašą, tam tikrą laiką neatliksite jokių veiksmų, įrašas automatiškai susiskleis.

# Telefonas

## Įvadas

Skambinti paprastai ar su vaizdu arba atsiliepti į skambučius.

## Skambinimas

- 1 Įjunkite **Telefonas** ir palieskite **Klaviat.**
- 2 Įveskite telefono numerį.
- 3 Palieskite balso skambučio piktogramą () , norėdami skambinti balso skambučiu, arba palieskite vaizdo skambučio piktogramą () , arba grupinio vaizdo skambučio piktogramą () , norėdami skambinti vaizdo skambučiu.

## Skambinimas iš skambučių žurnalo arba adresatų sąrašo

Kad paskambintumėte, įjunkite **Telefonas**, palieskite **Naujausi** arba **Adresatai**, tada braukite dešinėn per adresatą arba telefono numerį.

Jei ši funkcija išjungta, palieskite daugiau parinkčių piktogramą () → **Nustatymai** → **Kiti skambučio nustatymai**, tada palieskite **Brauk. ir skamb. ar siųsk. žin.** jungiklį, kad jį įjungtumėte.

## Greitojo rinkimo naudojimas

Norėdami nustatyti greitojo rinkimo numerį, įjunkite **Telefonas**, palieskite **Klaviat.** → daugiau parinkčių piktogramą () → **Sparč. rinkimo numeriai**, pasirinkite greitojo rinkimo numerį ir pridėkite telefono numerį.

Norėdami paskambinti, palieskite ir laikykite palietę greitojo rinkimo numerį klaviatūroje. Jeigu greitojo rinkimo numeris yra 10 ir daugiau, palieskite pirmąjį (-uosius) numerio skaitmenį (-is), tada palieskite ir laikykite palietę paskutinį skaitmenį.

Pavyzdžiui, jei nustatote numerį **123** kaip greitojo rinkimo numerį, palieskite **1**, palieskite **2**, tada palieskite ir laikykite palietę **3**.

## Skambinimas į užsienį

- 1 Įjunkite **Telefonas** ir palieskite **Klaviat.**
- 2 Palieskite ir laikykite palietę **0**, kol pasirodys + ženklas.
- 3 Įveskite šalies kodą, regiono kodą bei telefono numerį, tada palieskite skambinimo piktogramą ()

## Priimami skambučiai

### Atsiliepimas į skambutį

Kai jums skambina, vilkite atsiliepimo piktogramą () už didelio apskritimo ribų.

### Skambučio atmetimas

Kai jums skambina, vilkite atmetimo piktogramą () už didelio apskritimo ribų.

Norėdami siųsti žinutę, kai atmetate įeinantį skambutį, tempkite **Siųsti žinutę** juostą aukštyn ir pasirinkite norimą siųsti žinutę. Jei paliesite priminimo piktogramą () ir išsiųsite žinutę, po valandos gausite priminimą.

Norėdami kurti įvairias atmetimo žinutes, įjunkite programą **Telefonas** ir palieskite daugiau parinkčių piktogramą () → **Nustatymai** → **Greitojo atmetimo žinutės**. Palieskite pridėjimo piktogramą (+), įveskite žinutę ir palieskite **Išsaugoti**.

## Telefono numerių blokavimas

Blokuokite skambučius iš tam tikrų numerių, įtrauktų į užblokuotųjų sąrašą.









Įjunkite programą **Telefonas**, palieskite daugiau parinkčių piktogramą () → **Nustatymai** → **Blokuoti numerius**, tada pasirinkite adresatus arba telefono numerius, kuriuos norite išsaugoti užblokuotųjų numerių sąrašė.

Jūs negausite pranešimų, kai bus norima su jumis susisiekti naudojantis užblokuotaisiais numeriais. Skambučiai bus registruojami skambučių žurnale.



Taip pat galite blokuoti tų žmonių įeinančius skambučius, kurių skambintojo ID nerodomas. Palieskite **Blokuoti skamb. iš nežinomų numerių** jungiklį, kad įjungtumėte šią funkciją.

## Ką galima daryti skambučio metu

- : įjunkite vaizdo skambutį.
-  → **Teksto skambutis**: bendraukite su pašnekovu tekstu. Daugiau informacijos žr. [Teksto skambutis](#).
-  → **Tiesioginis vertimas**: klausykitės vertimo realiuoju laiku į kalbą, kurią pasirinkote balso skambučių metu. Norėdami naudoti šią funkciją, įjunkite programą **Telefonas**, palieskite daugiau parinkčių piktogramą () → **Nustatymai** → **Tiesioginis vertimas**, tada palieskite jungiklį, kad jį įjungtumėte. Daugiau informacijos žr. [Pokalbių telefonu vertimas realiuoju laiku \(Skambučių pagalba\)](#).
- **Įtraukti skambutį**: rinkti antrą numerį. Pirmasis pokalbis bus sulaikytas. Kai baigsite antrąjį pokalbį, pirmasis pokalbis automatiškai atsinaujins.
- **Begarsis režimas**: išjungti mikrofoną, kad pašnekovas jūsų negirdėtų.
- **Bluetooth**: perjunkite į „Bluetooth“ ausines, jei jos prijungtos prie prietaiso.
- **Garsiak.**: išjunkite arba įjunkite garsiakalbį. Kai naudojate garsiakalbį, laikykite prietaisą toliau nuo ausų.
- **Klaviatūra / Nerodyti**: atidaryti arba uždaryti klaviatūrą.
- **Daugiau**: naudokite papildomas funkcijas.
- : užbaikite esamą pokalbį.
- : vaizdo skambučio metu perjunkite į balso skambutį.
- : nustatykite prietaisą automatiškai pakeisti kampą ir mastelį atpažįstant ir sekant žmones, kai įrašomi vaizdo skambučiai.
- : vaizdo skambučio metu užrakinkite ekraną.
- **Efektai**: vaizdo skambučio metu taikykite įvairius efektus.
- : vaizdo skambučio metu pakeiskite ekrano kraštinių santykį.
- **Fotoaparatas**: vaizdo skambučio metu išjunkite fotoaparata, kad pašnekovas jūsų nematytų.
- **Perjungti**: vaizdo skambučio metu perjunkite iš priekinio į galinį fotoaparato objektyvą ir atvirkščiai.



Kai kurios funkcijos gali veikti ne visuose modeliuose ir ne su visais paslaugų teikėjais.

## Skambučių pagalba

### Skambučio patikra

DI asistentas atsako į skambučius jūsų vardu ir paklausia skambinančiojo, kas jis yra ir dėl ko skambina.

Norėdami naudoti šią funkciją, įjunkite programą **Telefonas**, palieskite daugiau parinkčių piktogramą (☰) → **Nustatymai** → **Skambučio patikra**, tada palieskite jungiklį, kad jį įjungtumėte. Tada palieskite **Automatinis skambučių tikrinim.**, palieskite jungiklį, kad jį įjungtumėte, ir tada vadovaukitės ekrane pateiktomis instrukcijomis, kad užbaigtumėte nustatymą.

Kai gaunamas skambutis, skambinančiajam paleidžiamas automatinis balso pranešimas ir įrašoma tai, ką sako skambinantysis.

Jei norite realiuoju laiku patikrinti vykstančio skambučio turinį, atidarykite pranešimų skydelį ir palieskite skambučio pranešimą. Taip pat galite atsakyti į skambutį arba perjungti į tekstinį skambutį.

Norėdami patikrinti skambinančiojo paliktą pranešimą po skambučio pabaigos, atidarykite funkciją **Telefonas**, palieskite **Naujausi** ir pasirinkite skambutį. Skambučio filtravimo piktogramą (☎) bus rodoma šalia skambučių.

### Teksto skambutis

Bendraukite su pašnekovu tekstu.

Norėdami naudoti šią funkciją, įjunkite programą **Telefonas**, palieskite daugiau parinkčių piktogramą (☰) → **Nustatymai** → **Teksto skambutis**, tada palieskite jungiklį, kad jį įjungtumėte. Skambindami arba pokalbio metu, palieskite pagalbinės funkcijos piktogramą (☎) → **Teksto skambutis**.

Sujungus pokalbiui, pašnekovui automatiškai perduodamas balsinis pasveikinimas ir tai, ką pasako pašnekovas, ekrane parodoma tekstu.

Jei pasirinksite atsakymą iš greitųjų atsakymų sąrašo arba įvesite tekstą, jis bus balsu perduotas pašnekovui.

Norėdami perjungti skambutį balsu, palieskite perjungimo į skambutį balsu piktogramą (↔).

Norėdami pakeisti nustatymus, įjunkite programą **Telefonas** ir palieskite daugiau parinkčių piktogramą (☰) → **Nustatymai** → **Teksto skambutis**.

### Tiesioginis vertimas

Klausykitės vertimo realiuoju laiku į kalbą, kurią pasirinkote balso skambučių metu. Daugiau informacijos žr. [Pokalbių telefonu vertimas realiuoju laiku \(Skambučių pagalba\)](#).

# Adresatai

## Įvadas

Kurti naujus adresatus arba tvarkyti adresatus prietaise.

## Adresatų pridėjimas

### Naujos adresato sukūrimas

- 1 Įjunkite programą **Adresatai** ir palieskite kūrimo piktogramą (+).
- 2 Pasirinkite saugyklos vietą.  
Naudodami šią funkciją pirmą kartą, galite nustatyti numatytąją saugyklą. Norėdami pakeisti numatytąją saugyklą, palieskite daugiau parinkčių piktogramą (⋮) → **Nustatymai** → **Numatytoji saugyklos vieta** ir pasirinkite norimą vietą.
- 3 Įveskite adresato informaciją ir palieskite **Išsaugoti**.

### Adresatų importavimas

Pridėkite adresatų importuodami juos į savo prietaisą iš kitų saugyklų.

- 1 Įjunkite programą **Adresatai** ir palieskite daugiau parinkčių piktogramą (⋮) → **Nustatymai** → **Importuoti adresatus**.
- 2 Norėdami importuoti adresatus, vadovaukitės ekrane teikiamomis instrukcijomis.

### Adresatų sinchronizavimas su žiniatinklio paskyromis

Sinchronizuokite jūsų prietaise esantį adresatų sąrašą su tinklo adresatais, saugomais jūsų žiniatinklio paskyroje, pvz., jūsų „Samsung“ paskyroje.

- 1 Įjunkite **Nustatymai**, palieskite **Paskyros ir atsarginis kopijavimas** → **Tvarkyti paskyras** ir pasirinkite paskyrą, su kuria bus sinchronizuojama.
- 2 Palieskite **Sinchronizuoti paskyrą** ir palieskite **Adresatai** jungiklį, kad jį įjungtumėte.

## Adresatų paieška

Ijunkite programą **Adresatai**. Palieskite paieškos piktogramą (🔍) adresatų sąrašo viršuje ir įveskite paieškos kriterijus.

Palieskite adresato profilio nuotrauką. Tada atlikite vieną iš šių veiksmų:

- 📞 : skambinkite.
- 💬 : kurkite žinutę.
- 📺 / 📺 : skambinkite su vaizdu.
- ✉️ : kurkite el. laišką.

## Adresatų trynimasis

- 1 Ijunkite programą **Adresatai** ir palieskite daugiau parinkčių piktogramą (⋮) → **Rinktis**.
- 2 Pasirinkite adresatus ir palieskite **Trinti**.

Norėdami ištrinti adresatus vieną po kito, palieskite adresato profilio nuotrauką adresatų sąrašė ir palieskite **Daugiau** → **Trinti**.

## Adresatų bendrinimas

Galite dalytis adresatais su kitais, naudodami įvairias dalijimosi parinktis.

- 1 Ijunkite programą **Adresatai** ir palieskite daugiau parinkčių piktogramą (⋮) → **Rinktis**.
- 2 Pasirinkite adresatus ir palieskite **Dalytis**.
- 3 Pasirinkite adresato informaciją, kuria norite dalytis, ir palieskite **Baigta**.
- 4 Pasirinkite dalijimosi būdą.

## Grupių kūrimas

Galite pridėti grupių, tokių kaip šeima arba draugai, ir tvarkyti adresatus pagal grupę.

- 1 Ijunkite programą **Adresatai** ir palieskite **Grupės** → kūrimo piktogramą (+).
- 2 Norėdami sukurti grupę, vadovaukitės ekrane teikiamomis instrukcijomis.

## Besidubliuojančių adresatų sujungimas

Jei adresatų sąrašė yra besidubliuojantys adresatai, adresatų sąrašė sujunkite juos į vieną.

- 1 Įjunkite programą **Adresatai** ir palieskite daugiau parinkčių piktogramą (☰) → **Nustatymai** → **Sujungti adresatų dublikatus**.
- 2 Pažymėkite adresatus ir palieskite **Sujungti**.

## Profilio nustatymas

Galite nustatyti savo profilio nuotrauką ir profilio kortelę.

- 1 Įjunkite programą **Adresatai** ir palieskite savo profilį.
- 2 Palieskite **Sukurti profilio kortelę**.
- 3 Laikykitės ekrane teikiamų instrukcijų, kad nustatytumėte profilio kortelę.  
Pažymėkite **Prof. kort.** ir **Nuotrauka**, kurią pasirinksite profilio kortelei, bus rodoma ir kaip profilio nuotrauka.
- 4 Norėdami pakeisti profilio nuotrauką, palieskite profilio nuotrauką ir palieskite **Redaguoti**.
- 5 Laikykitės ekrane teikiamų instrukcijų, kad nustatytumėte profilio nuotrauką.

## Dalijimasis profilium

Žmonės gali matyti jūsų profilį, kai jiems skambinate arba kai jie tikrina jūsų kontaktinę informaciją.

- 1 Įjunkite programą **Adresatai** ir palieskite savo profilį.
- 2 Palieskite **Profilio kortelė ir nuotrauka** ir palieskite **Profilio kortelės ir nuotraukos bendrinimas** jungiklį, kad jį įjungtumėte.

# Fotoaparatas

## Įvadas

Galite įvairiais režimais ir nustatymais fotografuoti ir filmuoti.

### Fotografavimo etiketas

- Nefotografuokite ir nefilmuokite kitų asmenų be jų sutikimo.
- Nefotografuokite ir nefilmuokite vietose, kuriose tai draudžiama daryti.
- Nefotografuokite ir nefilmuokite vietose, kuriose taip darydami galite pažeisti kitų asmenų privatumą.

## Fotografavimas

### 1 Įjunkite programą **Fotoaparatas**.

Programą taip pat galite įjungti dukart paspaudę šoninį mygtuką arba vilkdami fotoaparato piktogramą () kairėn užrakintame ekrane.



- Įjungus programą **Fotoaparatas** užrakintame ekrane arba kai ekranas yra išjungtas tuo metu, kai jam nustatytas ekrano užrakinimo būdas, kai kuriomis fotoaparato funkcijomis naudotis negalima.
  - Kai nesinaudojate, fotoaparatas pats išsijungia.
  - Kai kurie būdai gali veikti ne visuose modeliuose ir ne su visais paslaugų teikėjais.

### 2 Peržiūros ekrane palieskite vietą, kur fotoaparatas turėtų fokusuoti vaizdą.

Norėdami reguliuoti nuotraukų ryškumą, vilkite reguliavimo juostą, rodomą virš apskrito rėmelio arba po juo.

- 3 Palieskite fotografavimo piktogramą (○), kad nufotografuotumėte. Norėdami pakeisti fotografavimo režimą, tempkite fotografavimo režimų sąrašą kairėn arba dešinėn arba braukite kairėn arba dešinėn peržiūros ekranu.

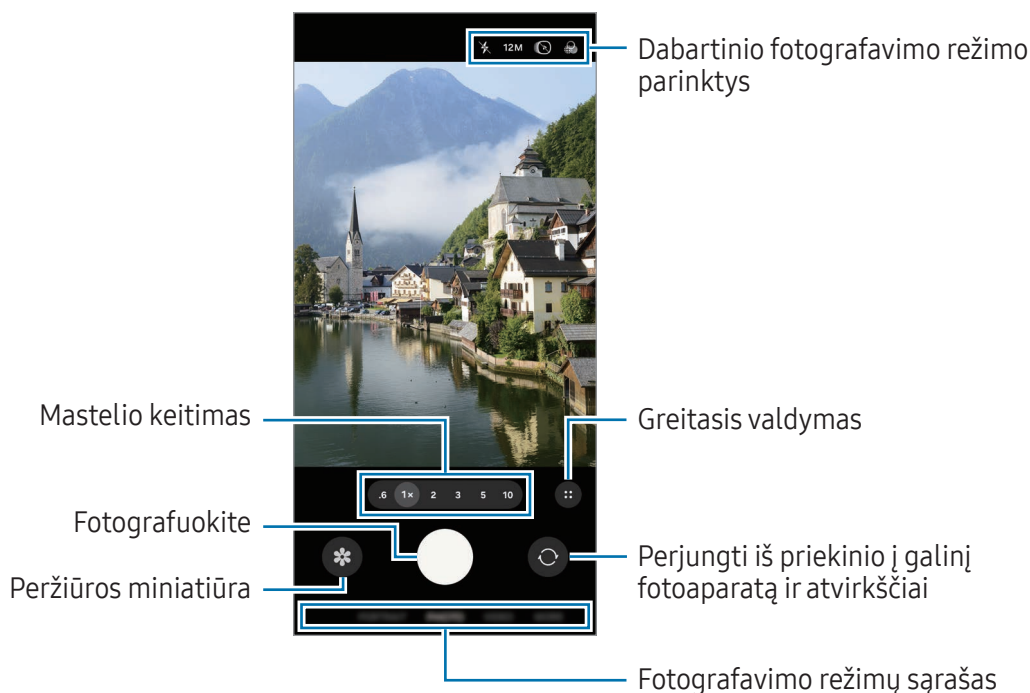

- Peržiūros ekranas gali skirtis priklausomai nuo fotografavimo režimo ir naudojamo fotoaparato.
- Jei objektas per arti, jis gali būti fokusuojamas neryškiai. Fotografuokite ar filmuokite tinkamu atstumu.
- Jei nuotraukos susiliejusios, nuvalykite fotoaparato objektyvą ir bandykite dar kartą.
- Įsitikinkite, kad objektyvas nepažeistas arba neužterštas. Priešingu atveju, prietaisas gali neveikti kai kuriais režimais, reikalaujančiais didelės raiškos.
- Jūsų prietaiso fotoaparatas turi plataus kampo objektyvą. Plataus kampo nuotraukose arba vaizdo įrašuose gali atsirasti nedideli iškraipymai, bet tai nėra prietaiso veikimo problema.
- Jei prietaisą veikia staigūs oro temperatūros pokyčiai, fotoaparato dangtelio išorėje ir viduje gali skirtis temperatūra ir dėl to fotoaparate gali atsirasti miglos arba susidaryti kondensatas. Pasistenkite vengti tokių sąlygų, kai planuojate naudoti fotoaparata. Susidarius miglai, prieš fotografuodami ar įrašydami vaizdo įrašus leiskite fotoaparatai natūraliai išdžiūti kambario temperatūroje, priešingu atveju vaizdas gali būti neryškus.
- Šis paveikslėlis skirtinguose modeliuose gali skirtis.

## Fotoaparato mygtuko naudojimas

- Norėdami įrašyti vaizdo įrašą, palieskite ir laikykite palietę fotoaparato mygtuką.
- Jei tapsite fotoaparato mygtuką link užrakto piktogramos (🔒), galėsite įrašyti vaizdo įrašą nelaikydami mygtuko.
- Norėdami nufotografuoti daug nuotraukų vienu metu, braukite fotoaparato mygtuką link ekrano krašto ir palaikykite.
- Jei pridėsite kitą fotoaparato mygtuką, jį galite perkelti bet kur ant ekrano ir patogiai fotografuoti. Peržiūros ekrane palieskite greitojo valdymo piktogramą (⋮) → nustatymų piktogramą (⚙️) → **Fotografavimo metodai** ir palieskite **Slankusis užrakto mygtukas** jungiklį, kad jį įjungtumėte.

## Fotografavimo režimų sąrašo redagavimas

Norėdami redaguoti fotografavimo režimų sąrašą, sąrašė palieskite **DAUGIAU**, palieskite **Redaguot**, tada vilkite režimus į norimą vietą.

## Mastelio keitimo funkcijų naudojimas

Norėdami priartinti arba atitolinti naudodami galinį fotoaparatą, pasirinkite norimo mastelio keitimo piktogramą peržiūros ekrane.

Taip pat galite pasirinkti norimą mastelio keitimo lygį mastelio keitimo lygių sąrašė, kuris parodomas palietus mastelio keitimo piktogramą.

Norėdami tiksliau reguliuoto mastelio keitimą, tempkite mastelio keitimo piktogramą, pritraukite du pirštus vieną prie kito arba juos patraukite vieną nuo kito peržiūros ekrane.

Jei mastelio keitimo santykis viršija tam tikrą mastą, pasirodys mastelio keitimo nukreipiamasis žemėlapis, nurodantis, kurioje vaizdo vietoje artinate vaizdą.



 Kai kurios funkcijos gali veikti ne visuose modeliuose.

## Fokusavimo (AF) ir ekspozicijos (AE) fiksavimas













Galite užfiksuoti fokusavimą arba išlaikymą pasirinktoje vietoje, kad fotoaparatas nesireguliuotų automatiškai priklausomai nuo objektų arba šviesos šaltinių pasikeitimo.



Palieskite ir laikykite palietę fokusavimo vietą, fokusavimo vietoje atsiras AF/AE rėmelis ir bus užfiksuoti fokusavimo bei ekspozicijos nustatymai. Nustatymai išliks užfiksuoti net po to, kai nufotografuosite.

 Ši funkcija gali neveikti, priklausomai nuo fotografavimo režimo.

## Dabartinio fotografavimo režimo parinktys

Peržiūros ekrane naudokite šias parinktis. Norėdami naudoti daugiau parinkčių, palieskite greitojo valdymo piktogramą ().

-  : įjunkite arba išjunkite blykstę.
- **12M**: pasirinkite nuotraukų raišką.
-  : įjunkite arba išjunkite judančios nuotraukos funkciją. Jei įjungsitė, kelias sekundes iki paliečiant fotoaparato mygtuką ar prieš ir po mygtuko palietimo bus filmuojamas ir vaizdo įrašas.
-  : pritaikykite filtro efektą.
-  : įjunkite arba išjunkite superstabilumo funkciją.
-  : **PORTRETAS** režimu reguliuokite šviesos intensyvumą. Ši parinktis gali būti neprieinama, priklausomai nuo pasirinktos fono efekto.
-  : pasirinkite „hyperlapse“ vaizdo įrašų kadro dažnį.
- **FHD 30** / **FHD 240** / **FHD**: pasirinkite vaizdo įrašų raišką.
-  : įjunkite arba išjunkite HDR funkciją. Jei įjungsitė, galėsite įrašyti 10 bitų HDR vaizdo įrašus platesniu spalvų ir kontrasto diapazonu.
-  : pasirinkite matavimo būdą. Apibrėžia, kaip apskaičiuojami apšvietimo parametrai. **Matavimas su svoriu centre** () naudojama šviesa centrinėje kadro dalyje, kad būtų apskaičiuota kadro ekspozicija. **Matricos matavimas** () skaičiuojamas visos scenos vidurkis. **Taško matavimas** () naudojama šviesa koncentruotoje centrinėje kadro dalyje, kad būtų apskaičiuota kadro ekspozicija.
-  : naudodami **PROFESIONALUS FILMAVIMAS** režimą, pasirinkite garso, kurį norite įrašyti didesniu garsu, kryptį. Taip pat galite prijungti USB arba „Bluetooth“ mikrofoną prie prietaiso.

-  : naudodami **PROFESIONALUS** arba **PROFESIONALUS FILMAVIMAS** režimą, pakeiskite ekspozicijos stebėjimo parinktį. Pasirinkite parinktį rodyti per didelės ar per mažos ekspozicijos lygius skalėmis ar spalvomis peržiūros ekrane.
-  : įjunkite arba išjunkite logaritminio vaizdo įrašo funkciją. Jei ją įjungsite, galėsite įrašyti vaizdo įrašus platesniu dinamiu diapazonu ir turėsite daugiau galimybių redaguodami.
-  : režimu **MAISTAS** fokusuokite objektą rėmelyje ir suliekitė vaizdą aplink rėmelį.

 Veikiančios parinktys gali skirtis priklausomai nuo modelio ar fotografavimo režimo.

## Fotografavimo režimas

Fotoaparatas automatiškai sureguliuoja fotografavimo parinktį pagal aplinką.

Fotografavimo režimų sąrašė palieskite **NUOTRAUKA** ir palieskite fotografavimo piktogramą () norėdami fotografuoti.

## Raiškos keitimas



Galite fotografuoti didele raiška.

Fotografavimo parinktyse palieskite **12M**, kad pakeistumėte raišką į norimą, ir fotografuokite.

 Įvairiuose modeliuose raiška gali būti skirtinga.

## Kadro pasiūlymai

Atpažindamas objekto padėtį ir kampą, fotoaparatas pasiūlo tobulą nuotraukos kompoziciją.

Peržiūros ekrane palieskite greitojo valdymo piktogramą () → nustatymų piktogramą () ir palieskite **Kadro pasiūlymai** jungiklį, kad jį įjungtumėte.

- 1 Fotografavimo režimų sąrašė palieskite **NUOTRAUKA**.  
Peržiūros ekrane atsiras vedlys.
- 2 Nukreipkite vedlį į objektą.  
Fotoaparatas atpažins kompoziciją ir rekomenduojama kompozicija pasirodys peržiūros ekrane.

- 3 Pakreipkite prietaisą taip, kad vedlys sutaptų su rekomenduojama kompozicija. Gavus tobulą kompoziciją vedlio spalva pasikeičia į geltoną.
- 4 Palieskite fotografavimo piktogramą (○), kad nufotografuotumėte.

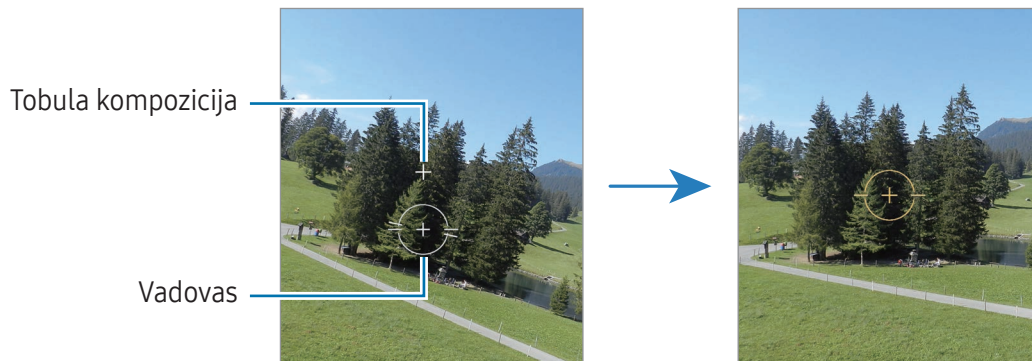

## Autoportretų fotografavimas

Galite fotografuoti autoportretus naudodami priekinį fotoaparata.

- 1 Kad perjungtumėte į priekinį fotoaparato objektyvą asmenūkių darymui, peržiūros ekrane braukite aukštyn arba žemyn arba palieskite perjungimo į priekinį fotoaparata piktogramą (📷).
- 2 Nukreipkite priekinį fotoaparato objektyvą į save. Norėdami fotografuoti autoportretus naudodami plataus kampo kraštovaizdžio ar žmonių fotografavimo kadra, palieskite perjungimo į platų kampą piktogramą (👤).
- 3 Palieskite fotografavimo piktogramą (○), kad nufotografuotumėte.

## Aiškių nuotraukų iš arti fotografavimas (Galaxy S26 Ultra)

Aiškiai nufotografuokite objektą iš arti.

- 1 Peržiūros ekrane palieskite **1x**.
- 2 Pastatykite fotoaparata netoli objekto.
- 3 Atsiradus fokusavimo sustiprinimo įjungimo piktogramai (🌸), palieskite fotografavimo piktogramą (○) ir fotografuokite.

👉 Jei ši funkcija neįjungta, palieskite fokusavimo sustiprinimo išjungimo piktogramą (🌸), kad ją įjungtumėte.

## Dokumentų arba teksto nuskaitymas

Galite nuskaityti dokumentus arba tekstą.

- 1 Fotografavimo režimų sąrašė palieskite **NUOTRAUKA**.
- 2 Nukreipkite fotoaparata link objekto ir palieskite **Nuskaityt**.  
**Nuskaityt** piktograma bus rodoma tik nustačius dokumentą arba tekstą.
  - Norėdami pakeisti nuskaitymo sritį, palieskite pritaikymo piktogramą (📏).
  - Norėdami pakeisti filtro efektą, palieskite filtro piktogramą (🎨).
  - Norėdami naudoti pašalinimo parinktį, palieskite pašalinimo piktogramą (🗑️).
- 3 Palieskite **Išsaugot**.

## Vaizdo įrašo režimas

Fotoaparatas automatiškai sureguliuoja fotografavimo parinktį pagal aplinką.

- 1 Fotografavimo režimų sąrašė palieskite **VAIZDO ĮRAŠAS** ir palieskite įrašymo paleidimo piktogramą (🔴), norėdami įrašyti vaizdo įrašą.
  - Norėdami perjungti iš priekinio į galinį fotoaparata ir atvirkščiai, kai įrašomas vaizdo įrašas, braukite aukštyn arba žemyn peržiūros ekrane arba palieskite perjungimo į priekinį fotoaparata piktogramą (🔄).
  - Jei norite užfiksuoti vaizdo įrašo kadra įrašymo metu, palieskite fiksavimo piktogramą (🔴).
  - Jei filmuodami norite įrašyti garsą iš konkrečios krypties didesniu garsu, nukreipkite fotoaparata ta kryptimi ir sureguliuokite priartinimą. Jei ši funkcija neįjungta, peržiūros ekrane palieskite greitojo valdymo piktogramą (⚙️) → nustatymų piktogramą (⚙️) → **Garso parinktys** ir tada palieskite **Mikrofono priartinimas** jungiklį, kad jį įjungtumėte.
- 2 Palieskite įrašymo stabdymo piktogramą (⏏️), kad sustabdytumėte vaizdo įrašo įrašymą.

 Optinis mastelio keitimas gali neveikti ten, kur prastas apšvietimas.

## Raiškos keitimas



Galite įrašyti didelės raiškos vaizdo įrašus su maksimalia 8K raiška.

Fotografavimo parinktyse palieskite FHD 30 kadr./sek. piktogramą (FHD 30), kad pakeistumėte raišką į norimą, ir įrašykite vaizdo įrašą.

Baigę filmuoti vaizdo įrašą, paleiskite jį programoje **Galerija**. Palietus fiksavimo piktogramą (📷) ant patinkančio kadro, kadras bus išsaugotas kaip nuotrauka.

## Vaizdo įrašų stabilizavimas (Itin stabilus)

Jei įrašant vaizdo įrašus vaizdas labai dreba, naudokite superstabilumo funkciją, kad stabilizuotumėte vaizdo įrašą.

Palieskite **VAIZDO ĮRAŠAS** fotografavimo režimų sąrašė, palieskite superstabilumo piktogramą () → superstabilumą ant piktogramos () arba piktogramą Superstabilumas su horizontaliu fiksavimu (), tada įrašykite vaizdo įrašą.

## Automatinio kadrovimo funkcijos naudojimas

### (Fotografavimo kampo ir mastelio keitimas sekant žmones)





Galite nustatyti prietaisą automatiškai pakeisti fotografavimo kampą ir mastelį atpažįstant ir sekant žmones, kai įrašomi vaizdo įrašai.

Fotografavimo režimų sąrašė palieskite **VAIZDO ĮRAŠAS**, palieskite greitojo valdymo piktogramą () → automatinio kadrovimo piktogramą (), kad įjungtumėte, tada įrašykite vaizdo įrašą.



Norėdami stebėti ir reguliuoti fotografavimo kampą bei priartinti pasirinktus asmenis, palieskite aplink asmenį rodomą rėmelį. Norėdami išjungti stebėjimą, dar kartą palieskite rėmelį.

## Dvigubo įrašymo funkcijos naudojimas

Įrašykite vaizdo įrašus dviem fotoaparatais vienu metu. Galite atskirai išsaugoti kiekvieno fotoaparato vaizdo įrašą bei juos redaguoti. Taip pat galite leisti vaizdo įrašus įvairiais būdais, pvz., kelių langų ekrane arba įdėtinio vaizdo ekrane.

Fotografavimo režimų sąrašė palieskite **VAIZDO ĮRAŠAS** → greitojo valdymo piktogramą () → dvigubo įrašymo piktogramą (). Tada palieskite vaizdo vaizde piktogramą () arba padalintos peržiūros piktogramą () ir įrašykite vaizdo įrašą.

Pasirinkę įdėtinio vaizdo lango piktogramą (), galite keisti įdėtinio vaizdo lango dydį arba vietą.

Jei norite išsaugoti kiekvieno fotoaparato vaizdo įrašus atskirai, palieskite greitojo valdymo piktogramą () → Nustatymų piktogramą () → Dvigubi įrašai → Išsaugoti atskiruose failuose.

## Portreto režimas / portreto vaizdo įrašymo režimas

Naudodami portreto režimą arba portretinio vaizdo įrašo režimą galite fotografuoti nuotraukas ar filmuoti vaizdo įrašus, kuriuose bus sulietas fonas ir aiškiai išskirtas objektas. Taip pat galite taikyti fono efektą ir jį redaguoti nufotografavę nuotrauką.

- 1 Fotografavimo režimų sąrašė palieskite **PORTRETAS** arba palieskite **DAUGIAU** → **PORTRETO VAIZD.**
- 2 Palieskite portreto piktogramą (👤) ir pasirinkite norimą fono efektą arba vilkite reguliavimo juostą, kad nustatytumėte fono efekto intensyvumą.
- 3 Kai peržiūros ekrane parodoma **Paruošta**, norėdami nufotografuoti palieskite fotografavimo piktogramą (📷), o norėdami įrašyti vaizdo įrašą – įrašymo paleidimo piktogramą (🔴).



- Veikiančios parinktys gali skirtis, priklausomai nuo fotografavimo režimo.
- Naudokite šią funkciją ten, kur yra pakankamai šviesos.
- Fono suliejimo funkcija gali tinkamai neveikti šiomis sąlygomis:
  - prietaisas ar objektas juda.
  - objektas yra plonas arba permatomas.
  - objekto spalva yra panaši į foną.
  - objektas arba fonas yra nespalvotas.

## Profesionalų režimas / profesionalų vaizdo įrašymo režimas

Fotografuokite nuotraukas ar filmuokite vaizdo įrašus rankiniu būdu reguliuodami įvairias fotografavimo parinktis, pvz., išlaikymo vertę ir ISO vertę.

Fotografavimo režimų sąrašė palieskite **DAUGIAU** → **PROFESIONALUS** arba **PROFESIONALUS FILMAVIMAS**. Pasirinkite parinktį ir individualiai pritaikykite nustatymus, tada palieskite fotografavimo piktogramą (📷), norėdami fotografuoti, arba įrašymo paleidimo piktogramą (🔴), norėdami filmuoti vaizdo įrašą.

Jei norite patikrinti informaciją apie bet kurią parinktį, pasirinkite parinktį ir palieskite piktogramą apie pasirinktą nustatymą (ⓘ). Norėdami iš naujo nustatyti pasirinktas parinktis, palieskite atstatymo piktogramą (🔄).

## Raiškos keitimas

Galite įrašyti didelės raiškos vaizdo įrašus su maksimalia 8K raiška.

Fotografavimo parinktyse palieskite FHD 30 kadr./sek. piktogramą ()<sup>FHD</sup><sub>30</sub>), kad pakeistumėte raišką į norimą, ir įrašykite vaizdo įrašą.

Baigę filmuoti vaizdo įrašą, paleiskite jį programoje **Galerija**. Palietus fiksavimo piktogramą () ant patinkančio kadro, kadras bus išsaugotas kaip nuotrauka.



## Fokusavimo ir ekspozicijos sričių atskyrimas

Galite atskirti fokusavimo ir ekspozicijos sritis.

Palieskite ir laikykite palietę peržiūros ekraną. Ekrane atsiras AF / AE rėmelis. Tempkite rėmelį ten, kur norite atskirti fokusavimo ir ekspozicijos vietas.

## Maisto režimas

Fotografuokite ryškesnių spalvų maistą.

- 1 Fotografavimo režimų sąrašė palieskite **DAUGIAU** → **MAISTAS**.  
Ekrane bus parodytas rėmelis, o plotas aplink rėmelį bus sulietas.
- 2 Norėdami pakeisti rėmelio dydį, tempkite rėmelio kampą.  
Palieskite norimą vietą arba tempkite rėmelį, kad ji perkeltumėte į kitą vietą.
- 3 Palieskite greitojo valdymo piktogramą () → spalvų temperatūros piktogramą () ir vilkite reguliavimo juostą, kad nustatytumėte spalvos temperatūrą.
- 4 Palieskite fotografavimo piktogramą ()<sup>O</sup>), kad nufotografuotumėte.

## Panoramos režimas

Nufotografuokite nuotraukų serijas panoraminiu režimu ir sujunkite jas, kad būtų sukurtas platus vaizdas.

- 1 Fotografavimo režimų sąrašė palieskite **DAUGIAU** → **PANORAMA**.
- 2 Palieskite fotografavimo piktogramą (○) ir lėtai kreipkite prietaisą viena kryptimi. Vaizdas turi išlikti fotoaparato vaizdo ieškiklio rėmelyje. Jeigu peržiūros vaizdas netelpa orientaciniame rėmelyje arba nejudinate prietaiso, prietaisas automatiškai nustos fotografuoti.
- 3 Palieskite atlikimo piktogramą (■), kad nustotumėte fotografuoti.

 Stenkitės nefotografuoti neryškių fonų, pvz., tuščio dangaus ar blyškios sienos.

## Sulėtinto judesio vaizdo režimas

Vaizdo, kurį būtų galima peržiūrėti sulėtintai, įrašymas. Galite nurodyti savo padarytų vaizdo įrašų dalis, kurias norite peržiūrėti sulėtintai.

- 1 Fotografavimo režimų sąrašė palieskite **DAUGIAU** → **SULĖTINTAS VAIZDAS** ir palieskite įrašymo paleidimo piktogramą (●), norėdami įrašyti vaizdo įrašą.
- 2 Baigę įrašymą, palieskite įrašymo sustabdymo piktogramą (■), kad sustabdytumėte.
- 3 Peržiūros ekrane palieskite peržiūros miniatiūrą.





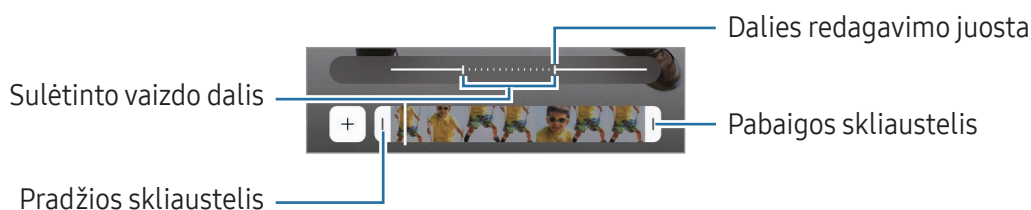



Greitoji vaizdo įrašo dalis bus nustatyta kaip sulėtinta ir bus paleistas vaizdo įrašas. Priklausomai nuo vaizdo įrašo, bus sukurta iki dviejų sulėtinto vaizdo dalių.

Norėdami redaguoti sulėtintu režimu įrašytą dalį, palieskite redagavimo piktogramą (✎) → Greičio piktograma (⚙️) ir tempkite dalies redagavimo juostą kairėn arba dešinėn.



## „Hyperlapse“ režimas

Jrašykite vaizdus, tokius kaip praeinantys žmonės arba pravažiuojantys automobiliai, ir peržiūrėkite juos kaip pagreitinto vaizdo įrašus.

- 1 Fotografavimo režimų sąrašė palieskite **DAUGIAU** → **PAGREITINTAI**.
  - 2 Palieskite greičio piktogramą () ir pasirinkite kadro dažnio parinktį.
    - Jei nustatysite kadro dažnį į **AUTO**, prietaisas automatiškai sureguliuos kadro dažnį pagal besikeičiantį vaizdo dažnį.
    - Norėdami įrašyti žvaigždžių trajektorijas, nustatykite kadro dažnį ties naktinio, tris šimtus kartų greitesnio režimo piktograma () ir palieskite žvaigždžių trajektorijų piktogramą ().
  - 3 Palieskite įrašymo paleidimo piktogramą (), kad pradėtumėte įrašinėti.
  - 4 Palieskite įrašymo sustabdymo piktogramą (), kad sustabdytumėte įrašą.
-  Galite naudoti naktinę „hyperlapse“ funkciją paliesdami greičio piktogramą () → naktinio, penkiolika kartų greitesnio režimo piktogramą () arba naktinio, keturiasdešimt penkis kartus greitesnio režimo piktogramą () fotografavimo parinktyse. Ši funkcija puikiai tinka, pvz., fotografuojant iš važiuojančio automobilio, kad atrodytų, kad šviesos taip pat juda.

## Fotoaparato nustatymų tinkinimas

Peržiūros ekrane palieskite greitojo valdymo piktogramą () → nustatymų piktogramą (). Kai kurios parinktys gali neveikti, priklausomai nuo fotografavimo režimo.

### Išmaniosios funkcijos

- **Nuskaitymas:** nustatykite prietaisą nuskaityti dokumentus, tekstą arba QR kodus iš peržiūros ekrano.
- **Kadro pasiūlymai:** nustatykite prietaisą siūlyti idealias nuotraukų kompozicijas atpažįstant objekto padėtį ir kampą.
- **Nuotraukų pagerinimo priemonė**
  - **Pirmenybę suteikti kokybei / Subalansuotas / Pirmenybę teikti greičiui:** pasirinkite kokybės parinktį.
  - **Scenos aptikimas:** nustatykite prietaisą automatiškai sureguliuoti spalvų nustatymus ir taikyti optimizuotą efektą priklausomai nuo objekto ar regiono.
- **Pasirinktiniai filtrai:** kurkite nuosavą filtrą naudodami vaizdą iš **Galerija** su patinkančiu atspalviu.

## Nuotraukos



- **Nuotraukų formatas:** pasirinkite, kaip norite išsaugoti nuotrauką.
  - **Didelio efektyvumo nuotraukos:** fotografuokite didelio efektyvumo vaizdo formatu (HEIF).
  - **Prof. režimo nuotraukų formatas:** pasirinkite failo formatą, skirtą profesionaliu režimu fotografuotoms nuotraukoms. JPEG failuose nuotraukos suspaudžiamos ir užima mažiau saugyklos vietos. RAW failuose (DNG failo formatas) išsaugojami visi nuotraukos duomenys, kad būtų gauta geriausia vaizdo kokybė, ir nuotraukos išsaugomos nesuspaustos, tačiau tokie failai užima daugiau saugyklos vietos. Pasirinkus **RAW ir JPEG formatai**, kiekviena nuotrauka išsaugoma dviem formatais – DNG ir JPG.
- **Vandenženklis:** fotografuodami pridėkite vandens ženklą.
- **Judesio nuotraukos:** nustatykite filmuoti vaizdo įrašą kelias sekundes prieš arba prieš ir po fotoaparato mygtuko palietimo. Taip pat galite nustatyti garso reagavimo parinktis.

## Vaizdo įrašai

- **Vaizdo įrašo formatas**
  - **HEVC (didelio efektyvumo) / H.264 (suderinamiausias):** pasirinkite vaizdo įrašo formatą.
  - **Did. spartos bitais vaizdo įr.:** padidinkite vaizdo įrašų bitų spartą. Naudojant šią funkciją failo dydis gali būti didesnis nei įprastų vaizdo įrašų.
  - **HDR:** pridėkite HDR parinktį peržiūros ekrane.
  - **Log:** pridėkite logaritminio vaizdo įrašo parinktį peržiūros ekrane.
  - **APV:** pridėkite APV parinktį peržiūros ekrane. Įjungę šią funkciją, galėsite įrašyti ir redaguoti kinematografinės kokybės vaizdo įrašus naudodami pažangų profesionalų vaizdo (APV) kodeką.
-  Gali būti, kad negalėsite leisti HEVC vaizdo įrašų kituose prietaisuose arba jais dalytis internete.
  - Naudodami kai kuriuos fotografavimo režimus negalite įrašyti vaizdo įrašų HEVC formatu.
  - Norint tinkamai leisti HDR vaizdo įrašą, prietaisas turi veikti su HDR.
- **Automatinė kadro sparta:** nustatykite prietaisą įrašyti ryškesnius vaizdo įrašus, kai filmuojama prieblandoje, automatiškai optimizuojant kadro dažnį.
- **Vaizdo stabilizavimas:** įjunkite vaizdo stabilizavimą, siekdami sumažinti ar pašalinti vaizdo miglotumą dėl fotoaparato judėjimo filmuojant.

- **Dvigubi įrašai:** pakeiskite dvigubo įrašymo išsaugojimo parinktį.
- **Garso parinktys**
  - **Mikrofono priartinimas:** įrašant vaizdo įrašą, galite įrašyti priartintos krypties garsą didesniu garsumu.
  - **360 garso įrašymas:** galite įrašyti labiau prikaustančius 3D garso vaizdo įrašus naudodami „Bluetooth“ ausines, kuriose veikia 360 garso įrašymo funkcija.
  - **Garso atkūrimas:** galite atkurti mediją be pauzės įrašydami vaizdo įrašus. Medija bus pristabdyta, kai bus įjungta 360 garso įrašymo funkcija.
- **Išsaugoti išorinėje saugykloje:** išsaugokite vaizdo įrašus prijungtoje išorinėje saugykloje.

## Bendrieji

- **Sekamas automatinis fokusavimas:** nustatykite prietaisą sekti ir automatiškai fokusuoti pasirinktą objektą. Kai peržiūros ekrane pasirenkate objektą, prietaisas jį sufokusuoja net tuomet, kai jis juda arba kai pakeičiate fotoaparato padėtį.
  -  Gali nepavykti stebėti subjekto dėl šių priežasčių:
    - Objektas per didelis arba per mažas.
    - Subjektas juda per greitai.
    - Subjektas apšviestas iš nugaros arba fotografuojate tamsioje vietoje.
    - Subjekto spalvos ar raštas nesiskiria nuo fono.
    - Objekte yra horizontalių linijų, pavyzdžiui, žaliuzės.
    - Fotoaparatas labai dreba.
    - Vaizdo įrašo rezoliucija yra aukšta.
    - Vaizdo priartinimas arba nutolinimas naudojant optinį mastelio keitimą.
- **Sudėjimo vadovas:** rodyti vaizdo ieškiklio vedlius, kad pasirenkant objektus padėtų sudaryti kompoziciją.
- **Vietų žymos:** prie nuotraukos pridėkite vietos žymą pagal GPS.
  -  GPS signalo stiprumas gali sumažėti vietose, kur signalas gali būti užstojamas, pavyzdžiui, tarp pastatų ar žemumose, taip pat prastomis oro sąlygomis.
  - Vietos informacija ant nuotraukų gali atsirasti įkėlus jas į internetą. Kad ši informacija nebūtų rodoma, išjunkite vietos žymės nustatymą.

- **Išsaug. asmenukes peržiūrėdami:** nustatykite, kad prietaisas išsaugotų nuotraukas arba vaizdo įrašus, kai jie parodomis peržiūros ekrane ir yra nufotografuoti ar nufilmuoti priekiniu fotoaparatu, jų neatverčiant.
- **Brauk. per perž. aukšt./žem. ir:** pasirinkite norimą atlikti veiksmą braukdami aukštyn arba žemyn peržiūros ekranu.
- **Fotografavimo metodai**
  - **Spauskite garsumo mygtukus:** fotografuokite arba įrašykite vaizdo įrašus, priartinkite arba atitolinkite, reguliuokite garsumą garsumo mygtuku.
  - **Balso komandos:** fotografuokite arba įrašykite vaizdo įrašus balso komandomis.
  - **Slankusis užrakto mygtukas:** pridėkite dar vieną perkeliama mygtuką bet kur ekrane, kad galėtumėte fotografuoti.
  - **Rodyti delną:** parodykite delną priešais priekinį fotoaparata, kad nufotografuotumėte autoportretą arba pradėtumėte įrašinėti vaizdo įrašus.
- **Išlaikomi nustatymai:** įjungus fotoaparata paliekami paskutiniai naudoti nustatymai, tokie kaip fotografavimo režimas.
- **Vibravimo atsakas:** nustatykite, kad tam tikrose situacijos, pvz., palietus fotoaparato mygtuką, prietaisas vibruotų.
- **Camera Assistant:** atsisiųskite „Camera Assistant“ programėlę ir nustatykite papildomus fotoaparato parametrus.

## Privatumas

- **Leidimai:** peržiūrėkite leidimus, reikalingus fotoaparato programai naudoti.
- **Iš naujo nustatyti nustatymus:** nustatyti fotoaparato nustatymus iš naujo.
- **Apie fotoaparata:** pažiūrėkite fotoaparato programos versiją ir teisinę informaciją.
- **Susisieki su mumis:** užduokite klausimus arba peržiūrėkite atsakymus į dažnai užduodamus klausimus.



Kai kurios funkcijos gali veikti ne visuose modeliuose.

# Galerija

## Įvadas

Peržiūrėkite prietaise saugomas nuotraukas bei vaizdo įrašus. Galite tvarkyti vaizdus bei vaizdo įrašus sudėdami juos į albumus arba kurti istorijas.

## Galerijos naudojimas

Įjunkite programą **Galerija**.

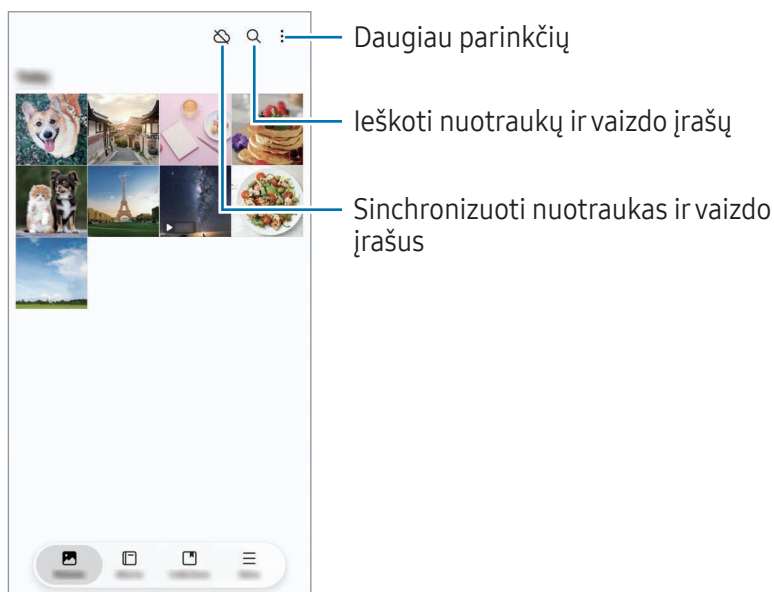

## Vaizdų peržiūra

Ijunkite programą **Galerija** ir pasirinkite vaizdą. Peržiūrėti kitus failus braukiant kairėn ar dešinėn per ekraną.

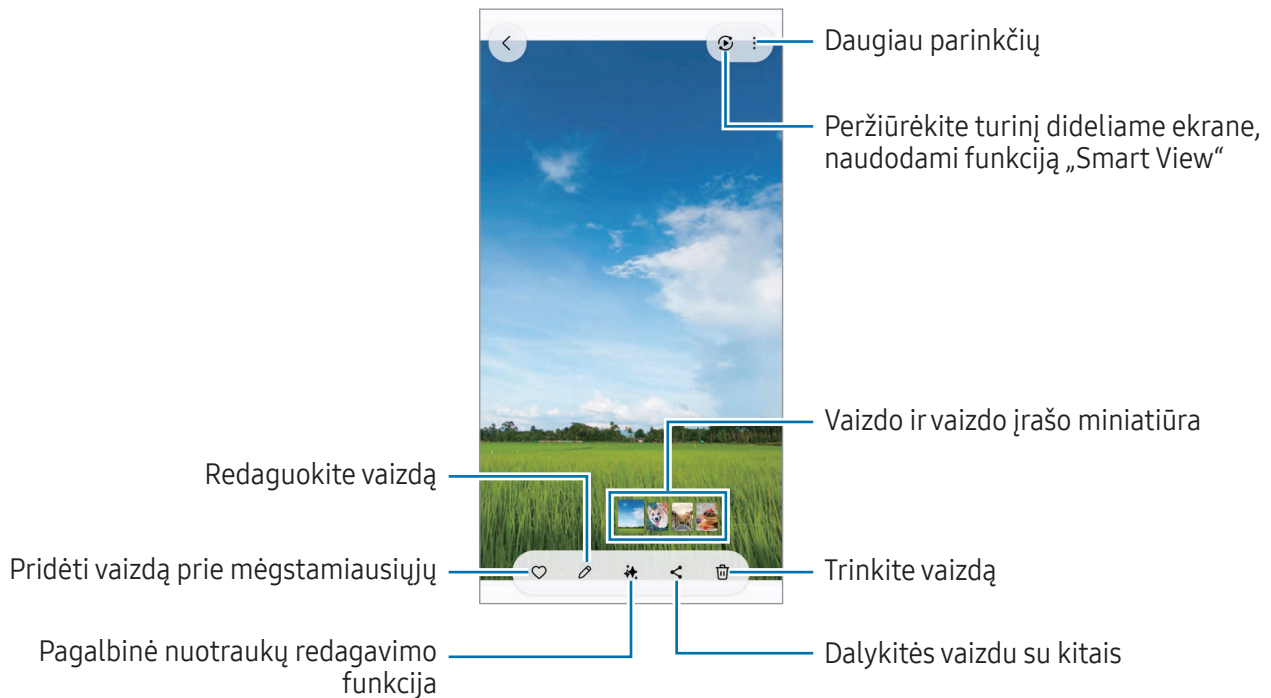

## Nuotraukų tobulinimas

Galite patobulinti neryškias, išplaukusias ir prastos raiškos nuotraukas.

- 1 Ijunkite programą **Galerija** ir pasirinkite vaizdą.
- 2 Braukite aukštyn ekranu ir palieskite **Pagerinti**. Galite peržiūrėti vaizdą prieš ir po.
- 3 Norėdami išsaugoti perdarytą nuotrauką, palieskite išsaugojimo piktogramą (↓).

## Objektų išskyrimas nuotraukose

Atskirkite fone esantį objektą ir jį išskirkite. Galite nukopijuoti išskirtą paveikslėlį arba įvairiai jį panaudoti išsaugodami kaip lipduką arba paveikslėlį.

- 1 Įjunkite programą **Galerija** ir pasirinkite vaizdą arba vaizdo įrašą.
- 2 Palieskite ir laikykite palietę norimą išskirti objektą, tada pasirinkite parinktį. Jei pasirenkate nuotrauką, nufotografuotą naudojant judančios nuotraukos funkciją, atsiras funkcija **Saug. kaip GIF**. Jei norite išsaugoti išskirtą vaizdą kaip GIF failą, palieskite **Saug. kaip GIF**.



Su vaizdo įrašais ši funkcija veikia tik tuomet, kai jie yra sustabdyti.

## Padidintų vaizdų karpymas

- 1 Įjunkite programą **Galerija** ir pasirinkite vaizdą.
- 2 Patraukite du pirštus vieną nuo kito ant norimos išsaugoti vietos ir palieskite greitojo iškirpimo piktogramą ()  
Iškirpta vieta bus išsaugota kaip failas.

## Vaizdo įrašų peržiūra

Ijunkite programą **Galerija** ir pasirinkite norimą paleisti vaizdo įrašą. Peržiūrėti kitus failus braukiant kairėn ar dešinėn per ekraną.

Norėdami atkūrimo metu naudoti daugiau parinkčių, palieskite daugiau parinkčių piktogramą (☰) → **Atid. vaizdo jr. leistuvą**.



Norėdami reguliuoti ryškumą, braukite aukštyn arba žemyn kairėje atkūrimo ekrano pusėje, norėdami reguliuoti garsumą, braukite aukštyn arba žemyn dešinėje atkūrimo ekrano pusėje.

Atsukite atgal arba persukite pirmyn, braukdami kairėn arba dešinėn atkūrimo ekrane.

## Ryškesnių ir gyvesnių vaizdo įrašų peržiūra

Leisdami vaizdo įrašus paryškinkite ekraną ir pagyvinkite spalvas. Ijunkite **Nustatymai** ir palieskite **Išplėstinės funkcijos** → **Vaizdo įrašo ryškumas** → **Šviesus**.



- Ši funkcija prieinama tik tam tikrose programose.
- Naudojant šią funkciją padidėja akumulatoriaus energijos suvartojimas.

## Albumai

Ijunkite programą **Galerija**, palieskite **Albumai** → kūrimo piktogramą (+), tada pasirinkite albumo tipą.

- **Albumas:** kurkite naujus albumus ir rankiniu būdu pridėkite nuotraukų bei vaizdo įrašų.
- **Automatinis albumas:** kurkite albumus, kuriuose automatiškai renkamos jūsų pasirinktų žmonių arba augintinių nuotraukos.
- **Grupė:** kurkite susijusių albumų grupę.
- **Bend. album.:** kurkite albumus, kuriais galėtumėte dalytis su kitais.
- **Bendrinamas šeimos albumas:** kurkite albumus, kuriais galėtumėte dalytis su savo šeima.



Kai kurios funkcijos gali veikti ne visuose regionuose ir modeliuose.

## Kolekcijos

Vaizdai ir vaizdo įrašai bus automatiškai surūšiuoti į Istorijų, Ekranų kopijų, Žmonių, Vietų ir Dokumentų kategorijas.

Ijunkite programą **Galerija**, palieskite **Kolekcijos** ir pasirinkite kolekciją. Jei norite pakeisti ekrane rodomas kategorijas arba pakeisti kategorijų tvarką, palieskite **Redaguoti rinkinius**.

## Vaizdų ir vaizdo įrašų trynimasis

Ijunkite programą **Galerija**, palieskite ir laikykite palietę norimą ištrinti vaizdą, vaizdo įrašą arba albumą ir palieskite **Trinti**.

## Šiukšlių dėžės funkcijos naudojimas

Ištrinti vaizdai ir vaizdo įrašai bus laikinai saugomi šiukšliadėžėje. Failai bus ištrinti po tam tikro laiko.

Norėdami pasiekti šiukšlių dėžėje esančius failus, įjunkite programą **Galerija** ir palieskite **Meniu** → **Šiukšlinė**. Norėdami atkurti failus, palieskite **Rinktis**, pasirinkite failus ir palieskite **Atkurti**.

## Bixby

„Bixby“ yra naudotojo sąsaja, padedanti patogiau naudoti prietaisą. Galite „Bixby“ pasakyti tai, ką norite. „Bixby“ paleis prašomą funkciją arba parodys norimą informaciją.

Daugiau informacijos rasite [www.samsung.com/bixby](http://www.samsung.com/bixby).



„Bixby“ prieinamas tik tam tikromis kalbomis, tam tikros funkcijos gali būti neprieinamos konkrečiame regione.

### „Bixby“ žadinimas

Paspauskite ir laikykite paspaustą šoninį mygtuką, tada pasakykite „Bixby“ tai, ką norite pasakyti. Norėdami naudoti šią funkciją, įjunkite **Nustatymai** ir palieskite **Išplėstinės funkcijos** → **Šoninis mygtukas** → **Ilgas paspaudimas** → **Bixby**.

Arba pasakykite žadinimo frazę, pvz., „Hi, Bixby“ arba „Bixby“, ir tai, ką norite pasakyti.

### Žadinimo frazės nustatymas

1 Įjunkite **Nustatymai** ir palieskite **Išplėstinės funkcijos** → **Bixby** → **Balso registracija**.

2 Pasirinkite norimą žadinimo frazę iš **Žadinimas balsu**.



Paleidę šią programą pirmą kartą arba po duomenų nustatymo iš naujo, vykdykite ekrane pateikiamas instrukcijas, kad baigtumėte pirminį nustatymą.

## Keli langai

### (Kelių programų naudojimas vienu metu)

Paleiskite programas vienu metu kelių langų ekrano vaizde arba kelias programas išskylančiame vaizde.

 Kai kurios programos gali nepalaikyti šios funkcijos.

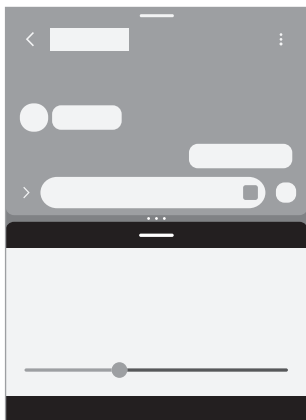

Kelių langų ekrano vaizdas

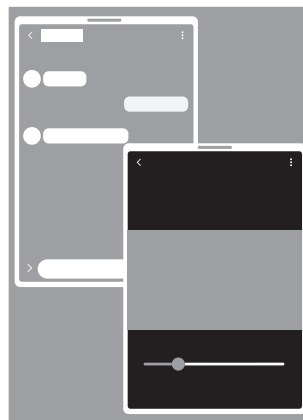

Iškylantysis vaizdas

### Kelių langų įjungimas

- Paskutinių naudotų programų mygtukas

Palieskite paskutinių naudotų programų mygtuką (| | |), palieskite programos piktogramą ir palieskite **Atidaryti naudojant padalyto ekrano rodinį** arba **Atidaryti išskylančiame rodynyje**.

- Braukimas ekranu

Įjunkite **Nustatymai**, palieskite **Išplėstinės funkcijos** → **Kelių langų**, tada palieskite **Brauk. perskirt. ekr. parodyti** arba **Brauk. išskyl. rodiniai parod.** jungiklį, kad jį įjungtumėte.

-  • Norėdami keisti langų dydį, vilkite tarp programų langų esančius apskritimus (• • •).
- Palieskite apskritimus (• • •) tarp programų langų ir palieskite programų poros pridėjimo piktogramą (☆). Programos, kurias naudojate kelių langų ekrano vaizde, bus išsaugotos kaip programų pora.
- Vilkite kelių langų valdiklį (—) į kitą vietą, kad perkeltumėte programos langą.
- Palietus kelių langų valdiklį (—), bus rodomi galimi menu.

## Samsung Internet

Naršykite internete ieškodami informacijos ir pažymėkite žymomis savo mėgstamus tinklalapius, kad juos būtų patogu pasiekti.

- 1 Įjunkite programą **Internetas**.
- 2 Įveskite žiniatinklio adresą arba raktinį žodį ir palieskite **Eiti**.

Jei įrankių juosta nepasirodo, švelniai brūkštelėkite ekranu žemyn.

Norėdami perjungti skirtukus, palieskite skirtukų piktogramą (☰) arba adreso laukelyje braukite kairėn arba dešinėn.

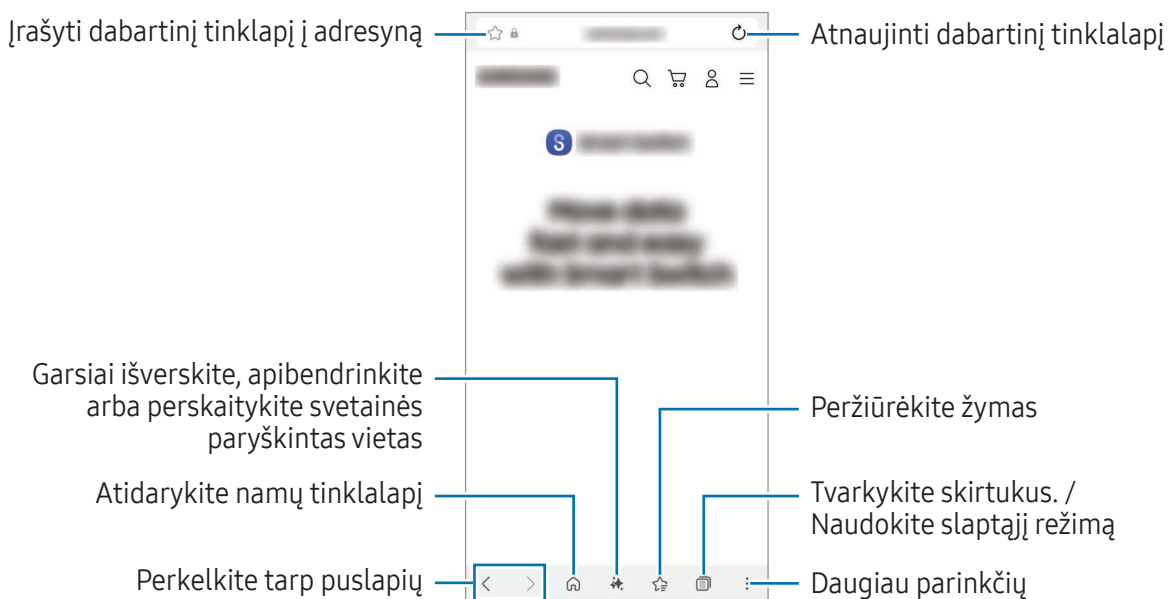

### Slaptojo režimo naudojimas

Nustatę slaptojo režimo slaptažodį, galite neleisti kitiems peržiūrėti paieškos istorijos, naršymo istorijos, žymų ir išsaugotų puslapių.

- 1 Palieskite skirtukų piktogramą (☰) → piktograma įjungti slaptąjį režimą (👁).
- 2 Palieskite jungiklį **Užrakinti slaptąjį režimą**, kad jį įjungtumėte, palieskite **Pradėti**, tada nustatykite slaptojo režimo slaptažodį.

Prietaisui veikiant slaptuoju režimu bus pakeista įrankių juostų spalva. Norėdami išjungti slaptąjį režimą, palieskite skirtukų piktogramą (☰) → Skirtukų piktograma (☰).

# Samsung Wallet

## Įvadas

Naudokite įvairias patogias „Samsung Wallet“ funkcijas. Galite atsiskaityti, patvirtinti savo tapatybę biometriniais duomenimis, pateikti bilietus ar įlaipinimo pasus ir atlikti kitus veiksmus.

Daugiau informacijos, pvz., apie korteles, kurios veikia su šia funkcija, rasite [www.samsung.com/samsung-wallet](http://www.samsung.com/samsung-wallet).

Įjunkite programą **Wallet** ir pasirinkite norimą funkciją.



- Ši programa gali būti prieinama ne visuose regionuose.
- Kai kurios funkcijos gali būti galimos ne visuose regionuose.

## „Samsung Wallet“ nustatymas

Paleidę šią programą pirmą kartą arba po duomenų nustatymo iš naujo, vykdykite ekrane pateikiamas instrukcijas, kad baigtumėte pirminį nustatymą.

- 1 Įjunkite programą **Wallet**.
- 2 Prisijunkite prie „Samsung“ paskyros, perskaitykite ir sutikite su sąlygomis.
- 3 Užregistruokite piršto atspaudą arba PIN kodą, kad galėtumėte juos naudoti atlikdami mokėjimus. Šis PIN kodas bus naudojamas siekiant patvirtinti „Samsung Wallet“ atliekamus veiksmus, tokius kaip mokėjimų atlikimas ir programos atrakinimas.

## „Samsung Pay“ naudojimas

Užregistruokite korteles „Samsung Pay“, kad galėtumėte atlikti mokėjimus internetu ir be jo.



- Norint mokėti per „Samsung Pay“, gali reikėti prijungti prietaisą prie „Wi-Fi“ arba mobiliojo tinko, priklausomai nuo regiono.
- Ši funkcija gali veikti ne visuose modeliuose ir ne su visais paslaugų teikėjais.
- Pirminio nustatymo ir kortelės registravimo procedūros gali skirtis priklausomai nuo paslaugos teikėjo ar modelio.

## Kortelių registravimas

Ijunkite programą **Wallet** ir laikykitės ekrane teikiamų instrukcijų, kad pabaigtumėte kortelės registraciją.

## Mokėjimų atlikimas

- 1 Vilkite ekrano apačioje esantį kortelės paveikslėlį į viršų. Arba įjunkite programą **Wallet**. Tuomet kortelių sąrašė braukite kairėn arba dešinėn ir pasirinkite norimą naudoti kortelę.
- 2 Nuskaitykite piršto atspaudą arba įveskite nustatytą mokėjimo PIN kodą.
- 3 Prilieskite prietaiso nugarėlę prie kortelių skaitytuvo.  
Kai kortelių skaitytuvas atpažins kortelės informaciją, mokėjimas bus apdorotas.



- Mokėjimai gali būti neapdoroti priklausomai nuo tinklo ryšio.
- Apmokėjimų patvirtinimo metodai gali skirtis priklausomai nuo kortelių skaitytuvų.

## Mokėjimų atšaukimas

Galite atšaukti mokėjimus apsilankę toje vietoje, kurioje juos atlikote.

Kortelių sąrašė braukite kairėn arba dešinėn ir pasirinkite naudotą kortelę. Vadovaukitės ekrane pateikiamomis instrukcijomis, kad užbaigtumėte mokėjimo atšaukimą.

## „Samsung Pass“ naudojimas

Užregistruokite savo biometrinius duomenis „Samsung Pass“ ir patvirtinkite savo tapatybę naudodami paslaugas, kuriose reikia prisijungti ar pateikti asmens informaciją. Daugiau informacijos žr. [Samsung Pass](#).

## Bilietai panaudojimas

Pridėkite įlaipinimo pasus ir filmų, sporto varžybų ar kitų renginių bilietus, kad galėtumėte juos peržiūrėti vienoje vietoje ir panaudoti.

## Samsung Health

„Samsung Health“ padeda rūpintis savijauta ir sveikata. Nustatykite fitneso tikslus, patikrinkite savo pažangą ir stebėkite savo bendrą savijautą ir fizinę būklę. Taip pat galite lyginti žingsnių skaičiavimo įrašus su kitais „Samsung Health“ naudotojais ir peržiūrėti sveikatos patarimus.

Įjunkite programą **Health**. Daugiau informacijos rasite [www.samsung.com/samsung-health](http://www.samsung.com/samsung-health).

## Samsung Notes

### Įvadas

Kurkite užrašus įvesdami tekstą klaviatūra arba rašydami ranka ar piešdami ekrane. Į savo užrašus taip pat galite įterpti vaizdus ar balsų įrašus.

 Kai kurios funkcijos gali veikti ne visuose modeliuose.

### Užrašų kūrimas

1 Įjunkite programą **Notes**, palieskite kūrimo piktogramą () ir sukurkite užrašą.

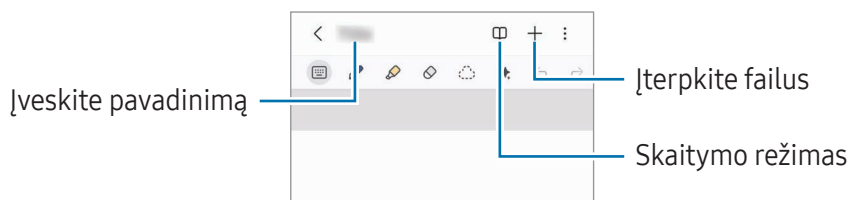

2 Baigę kurti užrašą, palieskite grįžimo mygtuką (<), kad išsaugotumėte.

Jei užrašą norite išsaugoti kitu formatu, palieskite daugiau parinkčių piktogramą () → **Išsaugoti kaip**.

### Užrašų šalinimas

Palieskite ir laikykite palietę norimą ištrinti užrašą, tada palieskite **Trinti**.

## Užrašų sinchronizavimas

Galite tikrinti ir redaguoti visuose savo prietaisuose turimus užrašus, būdami prisijungę prie tos pačios „Samsung“ paskyros.

Ijunkite programą **Notes** ir palieskite naršymo piktogramą (☰) → nustatymo piktogramą (⚙️), tada palieskite **Sinchronizuoti su „Samsung Cloud“** jungiklį, kad jį įjungtumėte.

## Ranka rašytų užrašų kūrimas

Užrašų kūrimo ekrane pieškite arba rašykite ranka.

Jei padidinsite ekraną patraukdami vieną pirštą nuo kito, galėsite įvesti didesnio dydžio rankraštį.

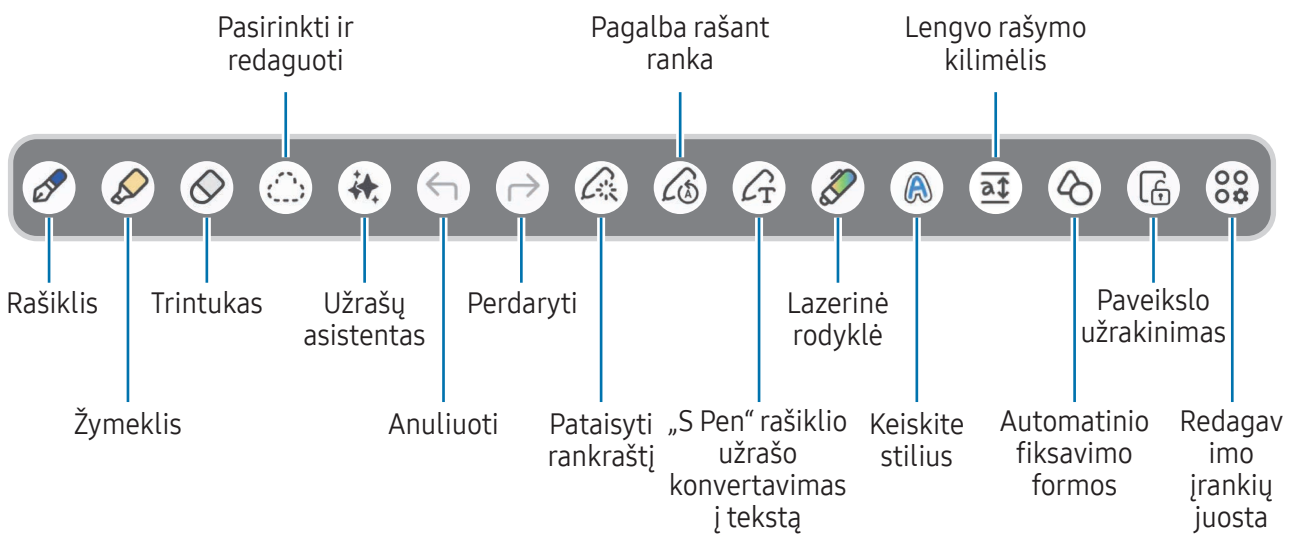

☑️ Jei įvestis pirštu neveikia modelyje, veikiančiame su „S Pen“ rašikliu, palieskite daugiau parinkčių piktogramą (⋮) → **Ijungti piešimą pirštu**.

## Trintuko naudojimas

Norėdami ištrinti rankraštį užrašė, palieskite trintuko režimo piktogramą (🧼) ir pasirinkite norimą trinti vietą. Arba pasirinkite vietą laikydami paspaudę „S Pen“ rašiklio mygtuką.

Norėdami pakeisti trintuko tipą, dar kartą palieskite trintuko režimo piktogramą (🧼).

- **Brūkštelėti trintuku:** trinkite pasirinktą liniją.
- **Srities trintukas:** trinkite tik pasirinktą vietą. Vilkdami dydžio reguliavimo juostą galite keisti trintuko dydį.

☑️ Tačiau net ir su mažesniu trintuku gali būti neįmanoma tiksliai ištrinti visų planuotų dalių.

## Ranka rašytų užrašų taisymas

Ranka rašytus užrašus galima taisyti įvairiausiais būdais, pavyzdžiui, iškirpti, perkelti arba keisti dydį.

- 1 Jeigu užrašė yra ranka rašytas tekstas, palieskite pasirinkimo režimo piktogramą (☰).  
Norėdami pakeisti pasirinkto užrašo formą, dar kartą palieskite pasirinkimo režimo piktogramą (☰).
- 2 Palieskite arba linija apveskite užrašą, kad pasirinktumėte.
  - Norėdami užrašą perkelti į kitą vietą, pasirinkite jį ir nutempkite į naują vietą.
  - Norėdami pakeisti pasirinkto užrašo dydį, palieskite užrašą ir tempkite atsiradusio rėmelio kampą.
- 3 Redaguokite užrašą naudodami galimas parinktis.

## Rankraščio patiesinimas arba konvertavimas į tekstą

Norėdami horizontaliai patiesinti ranka rašytą tekstą ar brėžinius, palieskite rankraščio išvalymo piktogramą (☰) → **Sulygiuoti rankraštį**.

Norėdami pakeisti rankraštį konvertuotu tekstu, palieskite rankraščio išvalymo piktogramą (☰) → **Konvertuoti į tekstą**. Kai pasirodys peržiūros ekranas, palieskite **Pridėti prie** ir pasirinkite norimą parinktį.

Jei norite iškart ranka rašytą tekstą pakeisti tekstu, palieskite „S Pen“ rašiklio užrašo konvertavimo į tekstą piktogramą (☰) ir rašykite ekrane „S Pen“ rašikliu.

## Stilių keitimas

Galite keisti rankraščio ir piešinių stilių.

Kai užrašysite ar nupiešite ekrane, dukart palieskite stiliaus keitimo piktogramą (A) ir pasirinkite norimą spalvą arba linijos storį. Tada palieskite tą vietą, kurioje norite keisti stilių.

## Lengvo rašymo kilimėlio naudojimas

Užrašų kūrimo ekrane palieskite lengvo rašymo kilimėlio piktogramą (a†). Įvesties laukelis bus padidintas ir parodytas kaip lengvo rašymo kilimėlis.

## Automatinio fiksavimo formos

Palieskite automatinio fiksavimo formų piktogramą (☰) ir nupieškite formą. Forma bus fiksuojama.

## Balso įrašymas užrašuose

Įrašykite savo balso įrašą kurdami užrašą, tada turinys bus sinchronizuojamas su įrašu.

Užrašų kūrimo ekrane palieskite įterpimo piktogramą (+) → **Balso įrašymas**, kad galėtumėte sukurti užrašą.

Sąraše pasirinkite užrašą ir palieskite diktofono įjungimo piktogramą (•|•) → paleidimo piktogramą (▶), kad paleistumėte įrašą. Tada įrašant sukurtas turinys bus rodomas ekrane kartu su įrašu.

## Užrašų prisegimas prie pradžios ekrano

Prisekite užrašą pradžios ekrane, kad galėtumėte jį peržiūrėti arba įjungti ir redaguoti.

- 1 Įjunkite programą **Notes**.
- 2 Pasirinkite užrašą ir palieskite daugiau parinkčių piktogramą (⋮) → **Pridėti prie** → **Pradžios ekranas** → **Pridėti**.  
Užrašas bus pridėtas pradžios ekrane.

## Turinio iškirpimas

Galite užrašė pridėti turinio, pvz., svetainės nuorodą ar paveikslėlį.

- 1 Jei norite iškirpti turinį naudodamiesi programomis **Samsung Internet** arba **Galerija**, kelių langų ekrano vaizde arba iškylančiajame vaizde įjunkite programą **Notes**. Daugiau informacijos apie kelių langų ekrano vaizdą arba iškylantįjį vaizdą rasite [Keli langai](#).  
Arba dukart palieskite ekraną laikydami paspaudę „S Pen“ rašiklio mygtuką, arba įjunkite komandų ore skydelį ir palieskite **Sukurti pastabą**.  
Galimos naudoti parinktys bus parodytos užrašų kūrimo ekrano apačioje.
- 2 Pasirinkite norimą parinktį.

## Samsung Members

„Samsung Members“ teikia klientams palaikymo paslaugas, tokias kaip prietaiso trikčių diagnostika, ir suteikia galimybę naudotojams pateikti klausimus ir klaidų pranešimus. Taip pat galite dalytis informacija su kitais „Galaxy“ naudotojų bendruomenėje arba skaityti naujausias žinias ir patarimus. Samsung Members gali padėti jums išspręsti visas problemas, kurių gali kilti naudojantis prietaisu.

Ijunkite programą **Members**.

Jei naudojant kitas „Samsung“ programas kyla klausimų, atidarykite programos nustatymų meniu ir pasirinkite susisiekimo su mumis parinktį.

- **Ieškoti:** galite gauti oficialią informaciją iš „Samsung“, pvz., apie „Galaxy“ produktų pristatymus ir naujienlaiškius.
- **Bendruomenė:** galite bendrauti su kitais „Galaxy“ naudotojais įvairiomis temomis ir dalytis su jais informacija.
- **Palaikymas:** galite naudotis klientų aptarnavimo paslaugomis, pvz., atsiliepimais ar diagnostika telefonu, kurios padės patikrinti, ar jūsų prietaisas veikia tinkamai.



Galimos funkcijos gali skirtis priklausomai nuo prietaiso programinės įrangos versijos, programos versijos ar modelio.

## Samsung Kids

Galite riboti vaikų prieigą prie tam tikrų programų, nustatyti jų naudojimosi trukmę ir konfigūruoti nustatymus taip, kad vaikams suteiktumėte linksmą ir saugią aplinką, kai jie naudojami prietaisu.

Ijunkite **Nustatymai** ir palieskite **Programos** → **Samsung Kids** → **Atidaryti**. Paleidę „Samsung Kids“ pirmą kartą ar po duomenų nustatymo iš naujo, vykdykite ekrane teikiamas instrukcijas, kad baigtumėte nustatymą.

„Samsung Kids“ ekrane pasirinkite norimą naudoti programą.



Jūsų iš anksto nustatytas ekrano užrakimo būdas arba sukurtas PIN kodas bus naudojamas įjungiant funkciją **Tėvų kontrolės** arba išjungiant „Samsung Kids“.

## Tėvų valdiklių funkcijų naudojimas

Konfigūruokite „Samsung Kids“ nustatymus ir peržiūrėti naudojimo istoriją.

„Samsung Kids“ ekrane palieskite daugiau parinkčių piktogramą (⋮) → **Tėvų kontrolės** ir įveskite atrakinimo kodą.

## „Samsung Kids“ išjungimas

Norėdami išjungti „Samsung Kids“, palieskite grįžimo mygtuką (<) arba palieskite daugiau parinkčių piktogramą (⋮) → **Uždaryti „Samsung Kids“**, tada įveskite atrakinimo kodą.

## Samsung Global Goals

Pasauliniai tikslai buvo nustatyti Jungtinių Tautų Generalinėje Asamblėjoje 2015 m. ir juos sudaro tvariai visuomenei kurti skirti tikslai. Šie tikslai turi įtakos naikinant skurdą, kovojant su nelygybe ir stabdant klimato kaitą.

Su „Samsung Global Goals“ daugiau sužinokite apie pasaulinius tikslus ir prisijunkite prie judėjimo už geresnę ateitį.

## Samsung TV Plus

Pasirinkite kanalus taip, tarsi naudotumėte televizorių, ir mėgautitės įvairiu vaizdo turiniu nemokamai. Įjunkite programą **TV**.



Ši programa gali veikti ne visuose modeliuose ir ne su visais paslaugų teikėjais.

## Samsung Find

Galite nustatyti prietaiso buvimo vietą net, kai jis neprijungtas prie tinklo. Taip pat galite dalytis savo buvimo vieta su kitais iš anksto nustatytais žmonėmis.

Įjunkite programą **Rasti**.

## Samsung Shop

**Samsung Shop** yra mobilioji apsipirkimo paslauga, kurią teikia „Samsung“. Gaukite pasiūlymus arba informacijos apie „Samsung“ ir jos partnerių gaminius bei paslaugas.

Ijunkite programą **Samsung Shop**.



Ši programa gali veikti ne visuose modeliuose ir ne su visais paslaugų teikėjais.

## Samsung News

Gaukite naujienų antraštes ir naujausias naujienas iš įvairių šaltinių. Galite pasirinkti ir sekti įvairias jus dominančias temas ir šaltinius.

Paleiskite „Samsung“ naujienas naudodami vieną iš šių būdų.

- Ijunkite programą **Žinios**.
- Paslinkite į dešinę pradžios ekrane. Jei „Samsung“ naujienų ekranas neatsiranda, įjunkite **Nustatymai** ir palieskite **Pradžios ekranas** → **Prid. medij. psl. pradž. ekrane** → **Samsung News**. Arba palieskite ir palaikykite tuščią vietą pradžios ekrane, braukite į dešinę ir tada palieskite **Samsung News**.
- Paspauskite naujienų valdiklį pradžios ekrane. Jei valdiklio nėra pradžios ekrane, „Samsung“ naujienų ekrane palieskite daugiau parinkčių piktogramą (⋮) → **Nustatymai** → **Prid. valdiklį prie pradž. ekr.** → **Pridėti**. Arba palieskite ir palaikykite tuščią vietą pradžios ekrane, palieskite **Valdikliai** → **Žinios**, pasirinkite valdiklį ir palieskite **Pridėti**.



Galimos funkcijos gali skirtis priklausomai nuo prietaiso programinės įrangos versijos, programos versijos ar modelio.

## Galaxy Store

Galite įsigyti arba atsisiųsti įvairias programas, žaidimus, temas ar mokamas paslaugas.

Įjunkite programą **Store**.



Galimos funkcijos gali skirtis priklausomai nuo prietaiso programinės įrangos versijos, programos versijos ar modelio.

### Turinio pirkimas arba atsisiuntimas

Jei norite ieškoti raktažodžio, naršykite turinį pagal kategorijas arba palieskite paieškos piktogramą (Q). Tada įsigykite arba atsisiųskite norimą turinį.

### Programų ir turinio tvarkymas

„Galaxy“ parduotuvės ekrane palieskite **Meniu** → **Mano programos**. Galite patikrinti įsigytą arba atsisiųstą turinį ir iš naujo įdiegti turinį, kuris buvo ištrintas iš jūsų prietaiso.

Norėdami patikrinti, ar yra naujų programų atnaujinimų, palieskite **Meniu** → **Naujiniai**. Jei norite atnaujinti, palieskite atnaujinimo piktogramą (🔄) šalia norimų programų arba palieskite **Atnaujinti viską**, kad atnaujintumėte visas programas iš karto.



Pagal numatytuosius nustatymus automatiniai programų atnaujinimai vykdomi tik prisijungus prie „Wi-Fi“ tinklo. Norėdami pakeisti automatinio naujinimo nustatymus, palieskite **Meniu** → nustatymų piktogramą (⚙️) → **Automatiškai naujinti programas**, tada pasirinkite parinktį.

### Mokėjimo būdų pridėjimas arba pirkimų istorijos tikrinimas

„Galaxy“ parduotuvės ekrane palieskite **Meniu** → **Mokėjimo būdai** ir pridėkite mokėjimo būdą, pvz., kredito kortelę. Galite naudoti registruotą mokėjimo būdą, kad įsigytumėte mokamą turinį **Galaxy Store**.

Jei norite patikrinti savo pirkimų istoriją, palieskite **Meniu** → **Kvitai**.

## Galaxy Wearable

Naudodami programą „Galaxy Wearable“ galite tvarkyti nešiojamuosius prietaisus. Kai prijungiate telefoną prie nešiojamojo prietaiso, galite individualiai pritaikyti nešiojamojo prietaiso nustatymus ir programas.

Ijunkite programą **Wearable**.

Palieskite **Paleisti**, norėdami prijungti telefoną prie nešiojamojo prietaiso. Vadovaukitės ekrane teikiamomis instrukcijomis, kad užbaigtumėte nustatymą. Daugiau informacijos apie nešiojamojo prietaiso prijungimą prie prietaiso ir naudojimą rasite nešiojamojo prietaiso naudotojo vadove.

## PENUP (Galaxy S26 Ultra)

PENUP yra socialinio tinklo paslauga, skirta dalytis darbais, nupieštais „S Pen“ rašikliu. Skelbkite savo darbus, peržiūrėkite kitų darbus ir gaukite naudingų piešimo patarimų.

Ijunkite programą **PENUP**.

## Kalendorius

Tvarkykite savo tvarkaraštį įvesdami artėjančius renginius savo planavimo priemonėje.

Įjunkite programą **Kalendorius** ir palieskite įvykio pridėjimo piktogramą (+) arba dukart palieskite datą. Jei yra tą datą išsaugotų įvykių arba užduočių, palieskite datą ir palieskite įvykio pridėjimo piktogramą (+).

### Įvykių sinchronizavimas su savo paskyromis

- 1 Įjunkite **Nustatymai**, palieskite **Paskyros ir atsarginis kopijavimas** → **Tvarkyti paskyras**, tada pasirinkite paskyrą, su kuria bus sinchronizuojama.
- 2 Palieskite **Sinchronizuoti paskyrą** ir palieskite **Kalendorius** jungiklį, kad jį įjungtumėte.

Norėdami pridėti sinchronizuotinių paskyrų, įjunkite programą **Kalendorius** ir palieskite naršymo piktogramą (≡) → **Tvarkyti kalendorius** → daugiau parinkčių piktogramą (⋮) → **Pridėti paskyrą**. Tada pasirinkite norimą sinchronizuoti paskyrą ir prisijunkite.

## Reminder

Registruokite užduočių elementus kaip priminimus ir gaukite pranešimus pagal nustatytą sąlygą.

Įjunkite **Nustatymai** ir palieskite **Programos** → **Reminder** → **Atidaryti**. Pasirodys ekranas „Reminder“ ir programos „Reminder“ piktograma (✓) bus pridėta programų ekrane.



- Norėdami gauti tikslesnių pranešimų, prisijunkite prie „Wi-Fi“ ar mobiliojo ryšio tinklo.
- Norint naudoti vietos priminimus, reikia įjungti GPS funkciją. Vietos priminimai gali veikti ne visuose modeliuose.





### „Reminder“ naudojimas

Įjunkite programą **Reminder**.



- Norėdami kurti priminimus, palieskite **Pridėti priminimą**.
- Norėdami baigti priminimus, palieskite žymimojo langelio piktogramą (○) arba pasirinkite priminimą ir palieskite **Užbaigti**.
- Norėdami atkurti priminimus, palieskite **Baigta**, pasirinkite norimą atkurti priminimą ir palieskite **Atkurti**.
- Norėdami ištrinti priminimą, pasirinkite priminimą ir palieskite **Trinti**.

## Diktofonas

Įrašykite arba paleiskite balso įrašus.

- 1 Įjunkite programą **Diktofonas**.
- 2 Palieskite įrašymo piktogramą () , kad pradėtumėte įrašinėti. Kalbėkite į mikrofoną.
  - Palieskite pauzės piktogramą () , kad pristabdytumėte įrašymą.
  - Įrašinėdami balso įrašą, palieskite žymos pridėjimo piktogramą () , kad pridėtumėte žymą.
- 3 Palieskite sustabdymo piktogramą () , kad sustabdytumėte įrašą.
- 4 Įveskite failo pavadinimą ir palieskite **Išsaugoti**.

### Įrašymo režimo keitimas

Palieskite naršymo piktogramą () → nustatymų piktogramą () → **Įrašymo režimas** ir pasirinkite režimą.

- **Standartinis**: tai įyra standartinis įrašymo režimas.
- **Interviu**: prietaisas dideliu garsumu įrašo garsą, kuris sklinda iš viršaus ir apačios, ir mažesniu garsu įrašo garsą iš šonų.

### Pasirinktų balso įrašų leidimas

Kai perklausote interviu įrašus, galite juose nutildyti arba vėl įjungti tam tikrus garso šaltinius.

- 1 Pasirinkite balso įrašymą interviu režimu.
- 2 Norėdami nutildyti tam tikrus garso šaltinius, palieskite **ĮJUNGTA** atitinkama kryptimi, kuria garsas turi būti išjungtas.  
Tai pasikeis į **IŠJUNGTA** ir garsas bus nutildytas.

## Mano failai

### (Failų peržiūra ir tvarkymas)

Pasiekite ir tvarkykite įvairius failus, išsaugotus prietaise.

Įjunkite programą **Mano failai**.

Norėdami patikrinti, ar nėra nereikalingų duomenų, bei atlaisvinti vietos prietaiso saugykloje, palieskite **Tvarkyti saugyklą**.

Norėdami ieškoti failų arba aplankų, palieskite **Paieška**.

## Laikrodis

Nustatykite signalus, patikrinkite esamą laiką daugelyje pasaulio miestų, matuokite renginio trukmę arba nustatykite konkretų laikotarpį.

Įjunkite programą **Laikrodis**.

## Skaičiuotuvai

Atlikite pagrindinius ar mokslinius skaičiavimus.

Įjunkite programą **Skaičiuotuvai**.

- 🕒 : peržiūrėkite skaičiavimo istoriją. Norėdami išvalyti istoriją, palieskite **Valyti istoriją**. Norėdami išjungti skaičiavimų istorijos skydelį, palieskite klaviatūros piktogramą (🗑️).
- 📏 : naudokite vienetų konvertavimo įrankį. Galite konvertuoti įvairias vertes, tokias kaip plotas, ilgis arba temperatūra, į kitus vienetus.
- ☑️ : pamatykite mokslinį skaičiuotuvą.

## Oras

Galite patikrinti orų informaciją apie savo dabartinę buvimo vietą arba konkrečias vietas, kurias nustatėte.

-  • Norėdami gauti orų informaciją apie savo dabartinę buvimo vietą, turite įjungti GPS funkciją ir leisti programėlei „Orai“ rinkti ir naudoti jūsų dabartinę buvimo vietą.
- Norėdami gauti tikslią orų informaciją, turite leisti programėlei „Orai“ naudotis jūsų buvimo vietos duomenimis.
- Galimos funkcijos gali skirtis priklausomai nuo prietaiso programinės įrangos versijos, programos versijos ar modelio.

### „Orai“ paleidimas

Paleiskite „Orai“ naudodami vieną iš šių būdų.

- Pradžios ekrane palieskite orų piktogramą. Jei valdiklio nėra ekrane, palieskite ir palaikykite tuščią vietą pradžios ekrane, palieskite **Valdikliai** → **Oras**, pasirinkite valdiklį ir palieskite **Pridėti**.
- Įjunkite programą **Oras**. Jei programos piktogramos nėra ekrane, palieskite **Paieška** programų ekrane, ieškokite **Oras** ir paleiskite programą. Jei norite pridėti programos piktogramą į programų ekraną, „Orai“ ekrane palieskite meniu „Orai“ ir miestų sąrašo piktogramą (☰) → piktogramą „Daugiau parinkčių“ (⋮) → **Nustatymai** ir palieskite jungiklį **Rodyti Oras programų ekrane**, kad jį įjungtumėte.

### Pagrindinių funkcijų naudojimas

- Norėdami pridėti vietas, kurių orus norite patikrinti, ekrane „Orai“ palieskite paieškos piktogramą (Q).
- Norėdami nustatyti pagrindinę vietovę, kuri bus rodoma valdiklyje, palieskite ir palaikykite valdiklį, tada palieskite **Nustat**. Tada palieskite **Keisti**, pasirinkite vietovę ir palieskite **Išsaugoti**.
- Norėdami gauti asmeniškai pritaikytas prognozes pagal savo miego įpročius, veiklą ir kt., ekrane „Orai“ palieskite meniu „Orai“ ir miesto sąrašo piktogramą (☰) → piktogramą „Daugiau parinkčių“ (⋮) → **Nustatymai** ir palieskite **Pritaikymo paslauga** jungiklį, kad jį įjungtumėte.

## Gaming Hub

„Gaming Hub“ surenka jūsų atsisiųstus žaidimus į vieną vietą. Galite naršyti populiarius įvairių žanrų žaidimus ir patikrinti naujausias tendencijas. Taip pat galite žaisti žaidimus be jų įdiegimo į savo prietaisą naudodami „Instant Plays“ funkciją.

Atidarykite **Gaming Hub** programą.



Galimos funkcijos gali skirtis priklausomai nuo prietaiso programinės įrangos versijos, programos versijos ar modelio.

### Atsisiųstų žaidimų žaidimas

Žaidimai, parsisiųsti iš „**Play**“ parduotuvė ir **Galaxy Store** bus automatiškai rodomi „Gaming Hub“ ekrane. Taip pat galite atsisiųsti žaidimus iš „Gaming Hub“, paleisdami žaidimus su atsisiuntimo piktograma (↓).

„Gaming Hub“ ekrane pasirinkite norimą žaidimą.

Jei jūsų žaidimų nėra, palieskite **Mano žaidimai** → „Daugiau parinkčių“ piktogramą (⋮) → **Pridėti žaidimų**.

Norėdami „Gaming Hub“ ekrane pažymėti dažnai naudojamą turinį, pvz., nuotraukas ar programas, palieskite piktogramą „Daugiau parinkčių“ (⋮) → **Adresyno įrašai** → pridėti žymę piktogramą (+).

### Žaidimas naudojant „Instant Plays“

„Gaming Hub“ ekrane pasirinkite žaidimą su „Instant Plays“ piktograma (⚡).

### Įvykių tikrinimas

„Gaming Hub“ ekrane palieskite įvykių piktogramą (📧). Galite peržiūrėti pranešimus apie įvairius su žaidimais susijusius įvykius ir išskirtines privilegijas „Galaxy“ parduotuvės naudotojams.

# Žaidimų spartintuvas

## (Žaidimo aplinkos konfigūravimas)



Naudodami „Game Booster“, galite žaisti žaidimus geresnėje aplinkoje. „Game Booster“ galite naudoti žaisdami.

Norėdami įjungti „Game Booster“ skydelį žaisdami žaidimus, palieskite „Game Booster“ piktogramą (🔋) ekrano apačioje. Jei piktograma paslėpta, nuo ekrano apačios tempkite aukštyn, kad ji pasirodytų.

### „Game Booster“ parinkčių naudojimas

Atidarykite „Game Booster“ skydelį ir naudokite šias parinktis. Taip pat galite patikrinti prietaiso sistemos būseną „Game Booster“ skydelio viršuje.

- **Našumas:** žaidžiant žaidimus akcentuojamas geriausias veikimas. Jei naudojate šį režimą, prietaisas gali įkaisti dėl padidėjusio akumulatoriaus energijos suvartojimo.
- **Subalansuotas:** subalansuoja veikimą ir akumulatoriaus naudojimo trukmę.
- **Akumulatoriaus taupymas:** taupo akumulatoriaus energiją žaidžiant žaidimus.
- **Žaidimų režimas:** įjunkite arba išjunkite nustatytą žaidimo režimą.
- **Sistemos stebėjimas:** ekrane rodomas sistemos vaizduoklis.
- **Slankusis meniu:** ekrane rodomas plaukiojantis meniu su dažnai naudojamų parinkčių nuorodomis. Plaukiojantis meniu pasirodys, kai uždarysite „Game Booster“ skydelį. Norėdami redaguoti meniu nuorodas, palieskite ir palaikykite plaukiojantį meniu.
- **Jutiklinis stiprintuvas:** padidinkite ekrano jautrumą lietimui, kad žaidžiant būtų geriau atpažįstami lietimai.
- **Lietimo apsauga:** užrakinkite jutiklinį ekraną, kai žaidžiamas žaidimas. Norėdami atrakinti ekraną, bet kuria kryptimi tempkite užrakinimo piktogramą.
- **Ekranu nuotrauka:** fiksukite ekrano kopijas.
- **Įrašyti:** įrašykite žaidimo sesijas. Norėdami sustabdyti įrašymą, palieskite sustabdymo piktogramą (■).
- **Blokuoti naršymo mygtukus:** paslėpkite naršymo juostos mygtukus. Norėdami matyti mygtukus, palieskite naršymo mygtuko užrakto piktogramą (🔒) naršymo juostoje.

- **Blokuoti kraštinį skydelį:** žaisdami paslėpkite briaunos skydelio valdiklį.
  - **Blokuoti automatinį ryškumą:** išjunkite automatinį ekrano ryškumo reguliavimą žaisdami žaidimus.
  - **Blokuoti „Bixby“:** išjunkite „Bixby“ žaisdami žaidimus.
  -  : redaguokite parinktis ir programų, kurios bus paleistos iškylančiuose languose, sąrašą.
  -  : konfigūruokite „Game Booster“ nustatymus.
-  • Prieinamos parinktys gali skirtis priklausomai nuo žaidimo.
- Žaidimai gali būti ribojami siekiant kontroliuoti prietaiso temperatūrą, jei temperatūra pakyla aukščiau nustatytos ribos.
  - Akumulatoriaus energijos efektyvumas gali kisti priklausomai nuo žaidimo.

## Programų jungimas iškylančiuose languose žaidžiant žaidimus

Galite įjungti programas iškylančiuose languose žaisdami žaidimą.

Įjunkite „Game Booster“ skydelį ir pasirinkite programą iš programų sąrašo.

## SmartThings

Valdykite ir tvarkykite išmaniuosius prietaisus bei daiktų interneto (DI) gaminiu.

Ijunkite programą **SmartThings**. Daugiau informacijos sužinosite palietę **Meniu** → **Kaip naudotis**.



- **Pradž. ek.:** pridėkite ir tvarkykite dažnai naudojamus prietaisus, įpročius ar paslaugas.
- **Įrenginiai:** pridėkite prietaisų arba juos tvarkykite.
- **Gyvenimas:** naudokite įvairias paslaugas, pvz., tikrinkite prietaiso būseną arba energijos suvartojimą, ir taupykite energiją naudodami DI energijos taupymo režimą.
- **Programos:** pridėkite įpročių arba juos tvarkykite.
- **Meniu:** peržiūrėkite naudingą informaciją, palaikomus prietaisus, tam tikrų funkcijų naudojimo instrukcijas ir kt.



- Prietaisai, kuriuos galite prijungti, gali skirtis priklausomai nuo regiono. Galimos funkcijos gali skirtis priklausomai nuo prijungto prietaiso.
- „Samsung“ garantija nedengia prijungtų prietaisų problemų arba defektų. Jei iškyla prijungtų prietaisų problemų arba atsiranda jų defektų, susisiekite su prietaisų gamintojais.

## Turinio bendrinimas

Dalinkitės turiniu naudodamiesi įvairiomis dalijimosi parinktimis. Šie veiksmai yra dalijimosi paveikslėliais pavyzdys.

1 Įjunkite programą **Galerija** ir pasirinkite vaizdą.

2 Palieskite dalijimosi piktogramą (🔗) ir pasirinkite norimą dalijimosi būdą.



Dalijantis failais mobiliuoju tinklu gali būti taikomi papildomi mokesčiai.

## Spartusis bendrinimas

Dalykitės turiniu su netoliese esančiais prietaisais ar į adresatus įtrauktais žmonėmis.

1 Įjunkite programą **Galerija** ir pasirinkite vaizdą.

2 Kitame prietaise atidarykite **Nustatymai** ir palieskite **Prijungti įrenginiai** → **Spartusis bendrinimas** → **Kas su jumis gali bendrinti** → **Jūsų įrenginiai, Adresatai** arba **Visi** → **Atlikta**.

3 Palieskite dalijimosi piktogramą (🔗) → **Spartusis bendrinimas** ir pasirinkite prietaisą, į kurį norite siųsti vaizdą.

- Norėdami dalytis nuoroda naudodami QR kodą, palieskite **QR kodas ar nuoroda** ir nuskaitykite QR kodą.
- Norėdami dalytis su adresatais, palieskite **Bendrinti su adresatais**.
- Norėdami dalytis šifruotu turiniu, palieskite daugiau parinkčių piktogramą (⋮) → **Įjungti privatumo bendrinimą**. Gavėjas negali išsaugoti, kopijuoti ar persiųsti su juo pasidalyto turinio.

4 Priimkite failo persiuntimo prašymą kitame prietaise.

## Nustatymas, kas gali rasti telefoną

Nustatykite, kas gali rasti telefoną ir į jį siųsti turinį.

1 Įjunkite **Nustatymai** ir palieskite **Prijungti įrenginiai** → **Spartusis bendrinimas** → **Kas su jumis gali bendrinti**.

2 Pasirinkite parinktį.

- **Niekas**: neleiskite kitiems rasti savo telefono.
- **Jūsų įrenginiai**: jūsų telefoną gali rasti kiti prietaisai, prisijungę prie tos pačios „Samsung“ arba „Google“ paskyros.
- **Adresatai**: dalykitės su žmonėmis, kurie yra išsaugoti kaip adresatai.
- **Visi**: leiskite bet kuriam netoliese esančiam prietaisui dalytis informacija su savo telefonu.

## „Music Share“

Naudodami dalijimosi muzika funkciją, galite su kitais dalytis „Bluetooth“ garsiakalbiu, kuris jau yra prijungtas prie jūsų telefono. Taip pat galite klausytis tos pačios muzikos per savo „Galaxy Buds“ ir kito asmens „Galaxy Buds“.

Ši funkcija galima tik prietaisuose, kurie palaiko dalijimosi muzika funkciją.

### Dalijimasis „Bluetooth“ garsiakalbiu

Telefone įjunkite **Nustatymai**, palieskite **Prijungti įrenginiai** → „**Music Share**“, tada palieskite jungiklį, kad jį įjungtumėte.

Laikykitės ekrane teikiamų instrukcijų, norėdami dalytis „Bluetooth“ ryšiu veikiančiu garsiakalbiu.

### Muzikos klausymasis kartu su „Galaxy Buds“

Galite klausytis telefone esančios muzikos per savo ir draugo ausines.

Ši funkcija veikia tik „Galaxy Buds“ serijoje.

- 1 Įsitikinkite, kad telefonai ir ausinės yra susieti.  
Kaip prijungti, žr. [Suporavimas su kitais „Bluetooth“ prietaisais](#).
- 2 Draugo telefone įjunkite **Nustatymai**, palieskite **Prijungti įrenginiai**, tada palieskite „**Music Share**“ jungiklį, kad jį įjungtumėte.  
Papildomomis funkcijomis, tokiomis kaip nustatymas, su kuo dalytis prietaisu, galite naudotis palietę „**Music Share**“.
- 3 Telefone įjunkite greityjų nustatymų skydelį ir palieskite **Medijos išvestis**.
- 4 Pasirinkite draugo ausines nustatytų prietaisų sąrašė.
- 5 Draugo telefone patvirtinkite susiejimo užklausą.  
Paleidę muziką telefone, ją galėsite klausytis dviese per abejas ausines.

## Smart View

### (Televizoriaus ekrano dubliavimas)

Matykite telefone rodomą turinį dideliame ekrane, prijungdami telefoną prie televizoriaus arba monitoriaus, kuriame veikia ekrano dubliavimo funkcija.

- 1 Įjunkite greitųjų nustatymų skydelį ir palieskite **Smart View**.
- 2 Pasirinkite prietaisą, kuriame bus dubliuojamas telefono ekranas.



Leidžiant vaizdo įrašą per „Smart View“, raiška gali skirtis priklausomai nuo televizoriaus modelio.

### Programų transliavimas į ekraną

Vaizdo įrašą rodykite tik prijungtame ekrane, kai tuo pačiu metu tikrinatė asmenines žinutes arba naudojate kitas telefono funkcijas.

Įjunkite programą, kad galėtumėte transliuoti vaizdo įrašą prijungtame ekrane, ir palieskite „Smart View“ piktogramą (🎥) → programos transliavimo piktogramą (📺).



Kai kurios programos gali nepalaikyti šios funkcijos.

## „Samsung DeX“

Naudodami „Samsung DeX“, galite naudoti mobilųjį prietaisą kaip kompiuterį prijungdami mobilųjį prietaisą prie išorinio ekrano, pvz., televizoriaus arba monitoriaus. Naudodami „Samsung DeX“, tuo pačiu metu galite naudoti mobilųjį prietaisą.

Daugiau informacijos rasite [www.samsung.com/samsung-dex](http://www.samsung.com/samsung-dex).



- Paleidžiant arba išjungiant „Samsung DeX“ veikiančios programos gali išsijungti.
- Kai kurios programos arba funkcijos gali neveikti naudojant „Samsung DeX“.

### Belaidis prijungimas prie išorinių ekranų

Mobiliajame prietaise įjunkite **Nustatymai** ir palieskite **Prijungti įrenginiai** → **Samsung DeX** → **Prisijungti belaidžiu ryšiu**. Vadovaukitės ekrane teikiamomis instrukcijomis, kad pabaigtumėte prijungti. Kai kurie televizoriai ar monitoriai bus nustatyti tik tuomet, kai juose bus įjungtas ekrano dubliavimo režimas.

### Prijungimas laidu prie išorinių ekranų

Galite prijungti mobilųjį prietaisą prie išorinio ekrano naudodami HDMI adapterį (USB C tipo jungtis prie HDMI).



- Naudokite tik oficialius, „Samsung DeX“ palaikančius priedus, kuriuos tiekia „Samsung“. Veikimo problemos ir sutrikimai, atsiradę dėl priedų, kurie nėra oficialiai palaikomi, naudojimo nėra įtraukiami į garantiją.

### „Samsung DeX“ ekrano valdymas

Naudokite toliau nurodytus būdus „Samsung DeX“ ekranui valdyti išoriniame ekrane.

- Valdymas naudojant išorinę klaviatūrą ir pelę

Galite naudoti belaidę klaviatūrą / pelę.



- Galite nustatyti pelės žymeklį pereiti iš išorinio ekrano į mobiliojo prietaiso ekraną. Įjunkite **Nustatymai**, pasirinkite **Prijungti įrenginiai** → **Samsung DeX** → **Prijungtas ekranas**, tada pasirinkite **Perkelti žymeklį į telefoną** jungiklį, kad jį įjungtumėte.

- Mobiliojo prietaiso kaip jutiklinio kilimėlio naudojimas

Mobiliojo prietaiso naršymo juostoje palieskite jutiklinio kilimėlio piktogramą (). Jei nustatėte naršymo juostoje naudoti **Braukimo gestai**, įjunkite pranešimų skydelį ir palieskite **Naudoti telef. kaip jut. kilim.**

- Ekranu klaviatūros naudojimas

Įvedant tekstą žinutėms siųsti, kuriant užrašus ar atliekant kitas užduotis, mobiliojo prietaiso ekrane automatiškai bus parodyta ekranu klaviatūra neprijungus išorinės klaviatūros.

## „Google“ programos

„Google“ teikia pramogas, socialinio tinklo paslaugas ir programas verslui. Norint naudoti kai kurias programas būtina turėti „Google“ paskyrą.

Norėdami peržiūrėti daugiau informacijos apie programą, įjunkite kiekvienos programos pagalbos meniu.

- **Chrome:** ieškokite informacijos ir naršykite internete.
- **Gmail:** naudodami „Google Mail“ paslaugą, siųskite ir gaukite el. laiškus.
- **Žemėlapiai:** raskite savo buvimo vietą žemėlapyje, tyrinėkite pasaulio žemėlapij ir peržiūrėkite vietos informaciją apie įvairias aplink esančias vietas.
- **YT Music:** mėgaukitės įvairia muzika ir vaizdo įrašais, teikiamais „YouTube Music“. Taip pat galite peržiūrėti prietaise saugomas muzikos kolekcijas ir jų paklaudyti.
- **Google TV:** įsigykite arba išsinuomokite vaizdo įrašus, tokius kaip filmai ir televizijos laidos, iš „Play“ parduotuvė.
- **Diskas:** saugokite turinį debesyje, pasiekite jį iš bet kur ir dalykitės su kitais.
- **YouTube:** žiūrėkite ir kurkite vaizdo įrašus ir dalykitės jais su kitais.
- **Google:** ieškokite norimos informacijos internete ar savo prietaise.
- **Meet:** skambinkite naudodami vaizdo skambučių funkciją arba kurkite vaizdo susitikimus, arba prisijunkite prie vaizdo susitikimų.
- **Messages:** siųskite ir gaukite žinutes naudodami prietaisą ar kompiuterį, ir dalykitės įvairiu turiniu, pvz., vaizdais ir vaizdo įrašais.
- **Gemini:** bendraukite naudodami „Gemini“ ir naudokite įvairias funkcijas, pvz., informacijos paiešką, individualių paveikslėlių kūrimą ar turinio rašymą.



Kai kurios programos gali veikti ne visuose modeliuose ir ne su visais paslaugų teikėjais.

# Nustatymai

## Įvadas

Tinkinkite prietaiso nustatymus.

Programų ekrane palieskite **Nustatymai**. Arba atidarykite greitųjų nustatymų skydelį ir palieskite nustatymų piktogramą (⚙️).

Norėdami ieškoti nustatymų pagal raktažodžius, palieskite **Ieškoti**. Taip pat galite ieškoti nustatymų pasirinkdami temą.

## Prisijunkite prie savo „Galaxy“

Prisijunkite prie „Samsung“ paskyros ir ją tvarkykite.

Nustatymų ekrane palieskite **Prisijunkite prie savo „Galaxy“**.

## Ryšiai

### Parinktys

Keiskite įvairių ryšių nustatymus, tokius kaip „Wi-Fi“ funkcija ir „Bluetooth“.

Nustatymų ekrane palieskite **Ryšiai**.

- **Wi-Fi**: norėdami prisijungti prie „Wi-Fi“ tinklo, interneto bei kitų tinkle esančių prietaisų, įjunkite „Wi-Fi“ funkciją. Daugiau informacijos žr. [Wi-Fi](#).
- **Bluetooth**: naudokitės „Bluetooth“, jei norite keistis duomenimis ar medijos failais su kitais „Bluetooth“ turinčiais prietaisais. Daugiau informacijos žr. [Bluetooth](#).
- **NFC ir bekontakčiai mokėjimai**: nuskaitykite artimojo lauko ryšio (NFC) žymes, kuriose yra informacijos apie gaminius. Be to, atsisiuntę reikiamas programas, šią funkciją galite naudoti atsiskaitydami ir įsigydami transporto ar renginių bilietus. Daugiau informacijos žr. [NFC ir bekontakčiai mokėjimai](#).

- **Ultra plačiajuostis ryšys (UWB):** įjunkite UWB funkciją.
- **Lėktuvo režimas:** nustatykite prietaisą išjungti visas prietaiso belaides funkcijas. Galite naudoti tik ne tinklo paslaugas.
  - ⚠️ Laikykitės oro linijų teikiamų taisyklių ir orlaivio personalo teikiamų instrukcijų. Tais atvejais, kai leidžiama naudoti prietaisą, visada jį naudokite įjungę skrydžio režimą.
- **SIM tvarkyklė:** aktyvinkite SIM kortelės ir individualiai pritaikykite SIM kortelės nustatymus. Daugiau informacijos žr. [SIM tvarkyklė](#).
- **Mobilieji tinklai:** konfigūruokite savo mobiliojo ryšio tinklo nustatymus.
- **Duomenų naudojimas:** nuolatos stebėkite, kiek yra nepanaudotos prietaiso atminties, ir tinkinkite nustatymus, kad užimtų kuo mažiau atminties. Nustatykite prietaisą automatiškai išjungti mobilųjų duomenų ryšį, kai panaudotų mobiliųjų duomenų kiekis pasiekia nustatytą ribą.

Galite įjungti duomenų taupymo funkciją, norėdami, kad kai kurios foniniu režimu veikiančios programos nesiųstų arba nepriimtų duomenų. Daugiau informacijos žr. [Duomenų taupymas](#).

Taip pat galite nustatyti programas naudoti tik „Wi-Fi“ arba tik mobiliuosius duomenis, arba abi funkcijas. Daugiau informacijos žr. [Leidžiami tinklai programoms](#).
- **Mob. saitvietė ir siejimas:** naudokite telefoną kaip mobiliąją saitvietę, skirtą dalytis telefono mobiliuoju duomenų ryšiu su kitais prietaisais. Daugiau informacijos apie mobiliąją saitvietę žr. [Mobilioji saitvietė](#).
  - 📝 Naudojantis šia funkcija gali būti taikomi papildomi mokesčiai.
- **Daugiau ryšio nustatymų:** tinkinkite nustatymus norėdami valdyti kitas funkcijas. Daugiau informacijos žr. [Daugiau ryšio nustatymų](#).
  - 📝 Kai kurios funkcijos gali veikti ne visuose modeliuose.

## Wi-Fi

Norėdami prisijungti prie „Wi-Fi“ tinklo, interneto ir kitų tinkle esančių prietaisų, įjunkite „Wi-Fi“ funkciją.

### Prisijungimas prie „Wi-Fi“ tinklo

1 Nustatymų ekrane palieskite **Ryšiai** → **Wi-Fi** ir palieskite jungiklį, kad jį įjungtumėte.

2 „Wi-Fi“ tinklų sąrašė pasirinkite tinklą.

Tinklams su užrakavimo piktograma reikalingas slaptažodis.



- Prietaisui prisijungus prie „Wi-Fi“ tinklo, prietaisas kaskart jungsis prie šio tinklo nereikalaujantis slaptažodžio. Nenorėdami, kad prietaisas automatiškai prisijungtų prie tinklo, palieskite nustatymų piktogramą (⚙️) šalia tinklo ir palieskite **Automatinis pakartotinis prisijungimas** jungiklį, kad jį išjungtumėte.
- Jei negalite tinkamai prisijungti prie „Wi-Fi“ tinklo, pakartotinai paleiskite prietaiso „Wi-Fi“ funkciją arba belaidį maršruto parinktuvą.

### „Wi-Fi“ tinklo slaptažodžių dalijimasis

Jei paprašysite prie apsaugoto „Wi-Fi“ tinklo prisijungusio asmens pasidalyti savo slaptažodžiu, galėsite prisijungti prie tinklo neįvesdami slaptažodžio. Ši funkcija veikia prietaisuose, kurie yra vienas kito adresatais, ir kito prietaiso ekranas privalo būti įjungtas.

1 Nustatymų ekrane palieskite **Ryšiai** → **Wi-Fi** ir palieskite jungiklį, kad jį įjungtumėte.

2 „Wi-Fi“ tinklų sąrašė pasirinkite tinklą.

3 Palieskite **Prašyti slaptažodžio**.

4 Priimkite dalijimosi prašymą kitame prietaise.

„Wi-Fi“ slaptažodis įvestas jūsų prietaise ir jis prijungtas prie tinklo.

## „Wi-Fi Direct“

„Wi-Fi Direct“ sujungia prietaisus tiesiogiai per „Wi-Fi“ tinklą be jokio prieigos taško.

- 1 Nustatymų ekrane palieskite **Ryšiai** → **Wi-Fi** ir palieskite jungiklį, kad jį įjungtumėte.
- 2 Palieskite daugiau parinkčių piktogramą  → „Wi-Fi Direct“.  
Aptikti prietaisai rodomi sąraše.  
Jeigu prietaiso, prie kurio norite prijungti savo prietaisą, nėra sąraše, jame reikia įjungti „Wi-Fi Direct“ parinktį.
- 3 Pasirinkite prietaisą, prie kurio norite prisijungti.  
Prietaisai bus sujungti, kai kitas prietaisas patvirtins „Wi-Fi Direct“ ryšio prašymą.  
Norėdami nutraukti ryšį su prietaisu, pasirinkite prietaisą iš sąrašo.

## Bluetooth

Naudokitės „Bluetooth“, jei norite keistis duomenimis ar medijos failais su kitais „Bluetooth“ turinčiais prietaisais.

### Atsargumo priemonės naudojant „Bluetooth“

- „Samsung“ neatsako už duomenų, siųstų ar gautų per „Bluetooth“, praradimą, perėmimą ar netinkamą jų panaudojimą.
- Visada patikrinkite, ar bendrinate arba priimate duomenis iš patikimų ir saugių prietaisų. Jei tarp prietaisų yra kliūčių, veikimo atstumas gali būti mažesnis.
- Kai kurie įrenginiai, ypač nepatikrinti arba nepatvirtinti „Bluetooth SIG“, gali būti nesuderinami su prietaisu.
- Nenaudokite „Bluetooth“ funkcijos neteisėtiems tikslams (pavyzdžiui, failų piratinių kopijų siuntimui ar neteisėtam prisijungimui prie ryšio priemonių komerciniais tikslais). „Samsung“ neatsako už neteisėto „Bluetooth“ funkcijos naudojimo pasekmes.

## Suporavimas su kitais „Bluetooth“ prietaisais

- 1 Nustatymų ekrane palieskite **Ryšiai** → **Bluetooth** ir palieskite jungiklį, kad jį įjungtumėte. Aptikti prietaisai bus rodomi sąrašė.
- 2 Pasirinkite prietaisą suporuoti. Jeigu prietaiso, su kuriuo norite suporuoti, nėra sąrašė, nustatykite prietaisą įjungti „Bluetooth“ poravimo režimą. Žr. kito prietaiso naudotojo vadovuose.  
 Kol atidarytas „Bluetooth“ nustatymų ekranas, jūsų telefoną galima matyti kituose prietaisuose.
- 3 Norėdami patvirtinti, telefone priimkite prašymą sukurti „Bluetooth“ ryšį. Prietaisai bus sujungti, kai kitas prietaisas patvirtins „Bluetooth“ ryšio prašymą. Norėdami atjungti prietaisus, palieskite nustatymų piktogramą (⚙️) šalia prietaiso pavadinimo ir palieskite **Atsieti**.

## Duomenų siuntimas ir gavimas

Daugybėje programų veikia duomenų siuntimo „Bluetooth“ ryšiu funkcija. Galite dalytis duomenimis, tokiais kaip adresatai arba medijos failai, su kitais „Bluetooth“ prietaisais. Toliau pateikiama veiksmų seka, skirta vaizdams siųsti į kitą prietaisą.

- 1 Įjunkite programą **Galerija** ir pasirinkite vaizdą.
- 2 Palieskite dalijimosi piktogramą (➦) → **Bluetooth** ir pasirinkite prietaisą, į kurį norite siųsti vaizdą. Jeigu prietaiso, su kuriuo norite suporuoti savo prietaisą, nėra sąrašė, jame reikia įjungti matomumo parinktį.
- 3 Priimkite „Bluetooth“ ryšio prašymą iš kito prietaiso.

## NFC ir bekontakčiai mokėjimai

Telefonu galima nuskaityti artimojo lauko ryšio (NFC) žymes, kuriose yra informacijos apie gaminius. Be to, atsisiuntę reikiamas programas, šią funkciją galite naudoti atsiskaitydami ir įsigydami transporto ar renginių bilietus.

 Prietaise yra įmontuota NFC antena. Elkitės su prietaisu atsargiai, kad nepažeistumėte NFC antenos.

### Informacijos nuskaitymas iš NFC žymų

Naudokite NFC funkciją gaminio informacijai NFC žymose skaityti.

- 1 Nustatymų ekrane palieskite **Ryšiai** ir palieskite **NFC ir bekontakčiai mokėjimai** jungiklį, kad jį įjungtumėte.
- 2 NFC antenos sritį, esančią prietaiso užpakalinėje dalyje, laikykite ties NFC žyme. Pasirodys žymos informacija.

 Įsitinkinkite, kad prietaiso ekranas įjungtas ir atrakintas. Jei taip nėra, prietaisas neperskaitys NFC žymų arba negaus duomenų.

### Mokėjimai naudojant NFC funkciją

Prieš tai, kai galėsite naudoti NFC funkciją atsiskaitymams, reikės užsiregistruoti, kad jums būtų suteikta mobiliųjų atsiskaitymų paslauga. Norėdami užsiregistruoti arba gauti išsamią informaciją apie paslaugą, kreipkitės į savo paslaugos teikėją.

- 1 Nustatymų ekrane palieskite **Ryšiai** ir palieskite **NFC ir bekontakčiai mokėjimai** jungiklį, kad jį įjungtumėte.
- 2 Palieskite NFC antenos sritį galinėje prietaiso dalyje, šalia NFC kortelių skaitytuvo.

Norėdami nustatyti numatytąją mokėjimo programą, nustatymų ekrane palieskite **Ryšiai** → **NFC ir bekontakčiai mokėjimai** → **Numatytoji piniginės programa** ir pasirinkite programą.

 • Mokėjimo paslaugų sąrašas gali rodyti ne visas mokėjimo programas.  
• Jei atnaujinsite mokėjimo programą arba įdiegsite naują, anksčiau naudotos mokėjimo paslaugos gali tinkamai neveikti. Jei taip nutiktų, nustatymų ekrane palieskite **Ryšiai** → **NFC ir bekontakčiai mokėjimai** → **Numatytoji piniginės programa** arba **Kitos NFC paslaugos**, tada pasirinkite kitą programą vietoj atnaujintos ar naujai įdiegtos programos. Arba panaikinkite pasirinktos programos pasirinkimą.

## Duomenų taupymas

Sumažinkite duomenų naudojimą neleisdami kai kurioms fone veikiančioms programoms siųsti arba priimti duomenų.

Nustatymų ekrane palieskite **Ryšiai** → **Duomenų naudojimas** → **Duomenų taupymas** ir palieskite jungiklį, kad jį įjungtumėte.

Įjungus duomenų taupymo funkciją, būsenos juostoje atsiras duomenų taupymo piktograma (🔋).

 Norėdami pasirinkti programas, kurių duomenys bus naudojami netaikant ribojimų, palieskite **Duom. visad gali naud. šios pr.** ir pasirinkite programas.

## Leidžiami tinklai programoms

Nustatykite programas naudoti tik „Wi-Fi“ arba tik mobiliuosius duomenis, arba abi funkcijas.

Pvz., galite nustatyti prietaisą naudoti tik mobiliuosius duomenis programose, kurias norite apsaugoti, ar siuntimo programose, kurios gali atsijungti. Net jei neišjungsite „Wi-Fi“ funkcijos, programos bus įjungiamos naudojant mobiliuosius duomenis.

Nustatymų ekrane palieskite **Ryšiai** → **Duomenų naudojimas** → **Leidžiami tinklai programoms**. Programų sąrašė palieskite norimą programą ir pasirinkite tinklo parinktį.

 Naudojantis mobiliaisiais duomenimis, gali būti taikomi papildomi mokesčiai.

## Mobilioji saitvietė

Naudokite telefoną kaip mobiliąją saitvietę, skirtą dalytis telefono mobiliųjų duomenų ryšiu su kitais prietaisais.

- 1 Nustatymų ekrane palieskite **Ryšiai** → **Mob. saitvietė ir siejimas** → **Mobilioji saitvietė**.
- 2 Palieskite jungiklį, kad jį įjungtumėte.  
Galite pakeisti tinklo pavadinimą, slaptažodį ir kitą informaciją.  
Būsenos juostoje atsiranda saitvietės piktograma (📶).

- 3 Kito prietaiso ekrane ieškokite ir pasirinkite savo telefoną iš „Wi-Fi“ tinklų sąrašo.  
Arba mobiliosios saitvietės ekrane palieskite **QR kodas** ir nuskaitykite QR kodą su kitu prietaisu.



- Jei mobiliosios saitvietės neranda, telefone nustatykite **Dažnių juosta** į **2.4 GHz**, palieskite **Išsamiau**, tada palieskite **Paslėptas tinklas** jungiklį, kad jį išjungtumėte.
- Įjungę funkciją **Automatinė saitvietė**, galite dalytis telefono mobiliuoju duomenų ryšiu su kitais prietaisais, prijungtais prie jūsų „Samsung“ paskyros.

## Daugiau ryšio nustatymų

Norėdami valdyti kitas ryšio funkcijas, tinkinkite nustatymus.

Nustatymų ekrane palieskite **Ryšiai** → **Daugiau ryšio nustatymų**.

- **Įrenginių netoliese ieška**: nustatykite telefoną nuskaityti netoliese esančius prietaisus, prie kurių galima prisijungti.
- **Spausdinimas**: nustatykite prietaise įdiegtų spausdintuvo papildinių nustatymus. Galite ieškoti esančių spausdintuvų arba juos pridėti rankomis ir spausdinti failus. Daugiau informacijos žr. [Spausdinimas](#).
- **VPN**: nustatykite virtualius privačius tinklus (VPN) prietaise, norėdami prisijungti prie mokyklos arba įmonės privataus tinklo.
- **Asmeninis DNS**: nustatykite prietaisą naudoti didesnio saugumo privatų DNS.
- **Ethernet**: prijungę ethernet adapterį galėsite naudoti laidinį tinklą ir konfigūruoti tinklo nustatymus.
- **Automatiškai atnaujinti sistemos konfigūraciją**: leiskite vykdyti automatinius konfigūracijos pakeitimus, kad būtų užtikrinta, jog tinklo ryšio funkcijos veiks, kaip tikimasi.

## Spausdinimas

Nustatykite prietaise įdiegtų spausdintuvo papildinių nustatymus. Prietaisą prie spausdintuvo galima prijungti „Wi-Fi“ ar „Wi-Fi Direct“ ryšiu ir spausdinti nuotraukas ar dokumentus.

 Kai kurie spausdintuvai gali būti nesuderinami su prietaisu.

### Spausdintuvo papildinių pridėjimas

Pridėkite papildinius spausdintuvui, kurį norite prijungti prie prietaiso.

- 1 Nustatymų ekrane palieskite **Ryšiai** → **Daugiau ryšio nustatymų** → **Spausdinimas** → **Atsisiųsti papildinį**.
- 2 Pasirinkite spausdintuvo papildinį ir jį įdiekite.
- 3 Pasirinkite įdiegto spausdintuvo papildinį.  
Prietaisas automatiškai ieškos spausdintuvų, kurie kaip ir jūsų prietaisas prijungti prie to paties „Wi-Fi“ tinklo.
- 4 Pasirinkite spausdintuvą, kurį norite pridėti.

 Norėdami rankiniu būdu pridėti spausdintuvų, palieskite daugiau parinkčių piktogramą (⋮) → **Pridėti spausdintuvą**.

### Spausdinamas turinys

Peržiūrėdami turinį, pvz., vaizdus arba dokumentus, įjunkite parinkčių sąrašą, palieskite **Spausdinti** → išskleidžiamojo meniu piktogramą (▼) → **Visi spausdintuvai...**, tada pasirinkite spausdintuvą.

 Spausdinimo būdai gali skirtis priklausomai nuo turinio tipo.

## Prijungti įrenginiai

Pakeiskite prietaiso ryšių nustatymus.

Nustatymų ekrane palieskite **Prijungti įrenginiai**.

- **Spartusis bendrinimas:** pakeiskite greitojo dalijimosi nustatymus. Daugiau informacijos žr. [Spartusis bendrinimas](#).
- **„Music Share“:** pakeiskite dalijimosi muzika nustatymus. Daugiau informacijos žr. [„Music Share“](#).
- **Garso transliacija:** transliuokite muziką, balsą ar kitą garso turinį iš savo prietaiso naudodami „Auracast“ standartą. Prijungę „Bluetooth LE Audio“ suderinamus prietaisus, pvz., garsiakalbius, ausines ar klausos aparatus, galite klausytis kitų garso transliacijų.
- **Automatiškai perjungti ausines:** nustatykite „Galaxy Buds“, kad prisijungtų ne prie kito prietaiso, o prie telefono, kai skambinate ar atsiliepiate į skambutį, leidžiate mediją ir pan. Šią funkciją galite naudoti tik prisijungę prie tos pačios „Samsung“ paskyros kitame prietaise ir dėvėdami „Galaxy Buds“.
- **„Skambučiai ir žinutės kituose įrenginiuose“:** prijunkite kitus prietaisus, pvz., planšetinius kompiuterius, prie telefono, kad galėtumėte naudoti skambinimo ir žinučių siuntimo funkcijas tuose prietaisuose su telefono numeriu. Turite prisijungti prie tos pačios „Samsung“ paskyros prijungtuose prietaisuose ir telefone. Kai kurios skambinimo ir žinučių siuntimo funkcijos gali neveikti.
- **Tęsti kituose įrenginiuose:** naudokite telefono programas ir funkcijas kituose prietaisuose, prijungtuose prie „Samsung“ paskyros.
- **Fotoaparato bendrinimas:** naudokite savo telefono fotoaparata kaip netoliese esančio planšetinio kompiuterio arba „Galaxy Book“ internetinę kamerą. Norint naudoti šią funkciją, abu prietaisai turi būti prijungti prie tos pačios „Samsung“ paskyros ir juose turi būti įjungtas „Wi-Fi“, „Bluetooth“ ryšys bei fotoaparato dalijimosi funkcija.
- **Saugyklos bendrinimas:** dalykitės telefone esančiais failais per „Samsung“ telefoną, „SAMSUNG TV“, „Galaxy Book“, ir pan. Norint naudoti šią funkciją, abu prietaisai turi būti prijungti prie tos pačios „Samsung“ paskyros ir juose turi būti įjungtas „Wi-Fi“, „Bluetooth“ ryšys bei saugyklos dalijimosi funkcija.
- **Susieti su „Windows“:** naudokite mobiliojo prietaiso programas ir peržiūrėkite pranešimus „Windows“ kompiuteryje. Norint naudoti šią funkciją reikalinga „Microsoft“ paskyra. Daugiau informacijos rasite apsilankę <https://aka.ms/setuptw>.
- **Kelių įrengin. vald.:** naudokite prie „Samsung“ kompiuterio, kuris palaiko šią funkciją telefone, prijungtą pelę ir klaviatūrą.

- **Samsung DeX:** naudokite mobiliojo prietaiso funkcijas sąsajos aplinkoje panašiai kaip kompiuteryje. Daugiau informacijos žr. „[Samsung DeX](#)“.
- **Smart View:** peržiūrėkite telefone rodomą turinį dideliame ekrane, prijungdami telefoną prie televizoriaus arba monitoriaus, kuriame veikia ekrano dubliavimo funkcija. Daugiau informacijos žr. [Smart View](#).
- **Galaxy Wearable:** kai prijungiate telefoną prie nešiojamojo prietaiso, galite individualiai pritaikyti nešiojamojo prietaiso nustatymus ir programas. Daugiau informacijos žr. [Galaxy Wearable](#).
- **SmartThings:** valdykite ir tvarkykite išmaniuosius prietaisus bei daiktų interneto (DI) gaminiu. Daugiau informacijos žr. [SmartThings](#).
- **Android Auto:** prijunkite prietaisą prie transporto priemonės ir valdykite kai kurias prietaiso funkcijas transporto priemonės ekrane.



Kai kurios funkcijos gali veikti ne visuose modeliuose.

## Galaxy AI

Naudokite pažangiojo intelekto funkcijas, kad būtų lengviau naudoti prietaisą.

Nustatymų ekrane palieskite **Galaxy AI**. Daugiau informacijos žr. [Galaxy AI](#).

## Režimai ir programos

### Režimų naudojimas

Pridėkite režimą, atitinkantį jūsų esamą veiklą ar vietovę. Jūsų prietaiso nustatymai pasikeis taip, kad atitiktų jūsų veiklą ar situaciją. Galite įjungti arba išjungti režimą greitųjų nustatymų skydelyje.

### Režimų pridėjimas

- 1 Nustatymų ekrane palieskite **Režimai ir programos** → **Režimai**.
- 2 Pasirinkite norimą režimą arba palieskite **Pridėti režimą**, norėdami pridėti savo režimų.

## Režimų paleidimas

Režimai veiks automatiškai, kai bus nustatytos jų veikimo sąlygos. Be to, panorėję juos galite paleisti rankiniu būdu paliesdami mygtuką.

Norėdami paleisti režimus rankiniu būdu, pasirinkite norimą režimą ir palieskite **Ijungti**.

Norėdami išjungti veikimo režimą, palieskite režimą ir palieskite **Išjungti**.

Arba atidarykite greitųjų nustatymų skydelį, palieskite **Režimai**, tada pasirinkite režimą, kad jį įjungtumėte. Norėdami išjungti režimą, palieskite režimo mygtuką greitųjų nustatymų skydelyje.

## Įpročių naudojimas

Automatizuokite kasdien pasikartojančias užduotis. Pvz., galite automatiškai pakeisti garso nustatymus pagal savo buvimo vietą, optimizuoti prietaiso nustatymus žaidimams ir pan.

## Įpročių pridėjimas

- 1 Nustatymų ekrane palieskite **Režimai ir programos** → **Programos**.
- 2 Palieskite kūrimo piktogramą (+) ir pridėkite savo įpročių arba palieskite **Ieškoti** ir pasirinkite norimą įprotį.  
Jei norite nustatyti įpročio veikimo sąlygą į rankinį veikimą, palieskite **Paleisti rankiniu būdu**. Ši parinktis pasirodo tik tuomet, kai nėra nustatytų veikimo sąlygų.

## Įpročių paleidimas

Automatiniai įpročiai veikia automatiškai, kai aptinkamos jų veikimo sąlygos. Įpročius, kurių veikimo sąlygą nustatėte į **Paleisti rankiniu būdu**, galite paleisti rankiniu būdu, kai tik norite, paliesdami mygtuką.

Norėdami paleisti įpročius rankiniu būdu, palieskite paleidimo piktogramą (▶) šalia norimo paleisti įpročio. Jei norite naudoti valdiklį, palieskite įprotį skirtuke **Rankinės programos** ir palieskite **Daug** → **Pridėti prie pradžios ekrano** → **Pridėti**. Įprotis bus pridėtas kaip valdiklis pradžios ekrane ir galėsite paleisti įprotį paliesdami valdiklį.

Norėdami sustabdyti veikiančius įpročius, palieskite įpročių sąrašo piktogramą (⏏), palieskite įprotį skirtuke **Veikia** ir palieskite **Stabdyti** arba palieskite įpročio valdiklį pradžios ekrane.

# Garsai ir vibracija

## Parinktys

Pakeiskite įvairių prietaiso garsų nustatymus.

Nustatymų ekrane palieskite **Garsai ir vibracija**.

- **Garsas / Vibruoti / Nutildyti:** nustatykite prietaisą naudoti garso režimą, vibravimą arba tylųjį režimą.
- **Vibruoti skambant:** nustatykite, kad, pranešdamas apie įeinančius skambučius, prietaisas vibruotų ir grotų skambučio toną.
- **Laikina nutildyti:** nustatykite prietaisą naudoti tylųjį režimą tam tikru metu.
- **Skambėjimo tonas:** keiskite skambučio toną.
- **Pranešimų garsas:** keiskite pranešimo garsą.
- **Sistemos garsas:** pakeiskite garsą, naudojamą atliekant tam tikrus veiksmus, pvz., įkraunant prietaisą.
- **Garsumas:** reguliuokite prietaiso garsumą.
- **Skambučių vibracija:** pakeiskite skambučio vibravimo nustatymus.
- **Pranešimo vibravimas:** pakeiskite pranešimo vibravimo nustatymus.
- **Sistemos vibracija:** pasirinkite veiksmus, kad gautumėte grįžtamąjį ryšį su vibracija, ir sureguliuotumėte vibracijos intensyvumą.
- **Vibravimo intensyvumas:** keiskite vibravimo jėgą.
- **Garso kokybė ir efektai:** nustatykite prietaiso garso kokybę ir efektus. Daugiau informacijos žr. [Garso kokybė ir efektai](#).
- **Atskirti programos garsą:** nustatykite prietaisą leisti konkrečios programos medijos garsą atskirai, kitame garso prietaise. Daugiau informacijos žr. [Atskirti programos garsą](#).



Kai kurios funkcijos gali veikti ne visuose modeliuose.

## Garso kokybė ir efektai

Nustatykite prietaiso garso kokybę ir efektus.

Nustatymų ekrane palieskite **Garsai ir vibracija** → **Garso kokybė ir efektai**.

- **Dolby Atmos:** pasirinkite erdvinio garso režimą, optimizuotą įvairiems garso tipams, pavyzdžiui, filmams, muzikai ir balsui. Su „Dolby Atmos“ išgirskite judančius garsus, sklindančius aplink jus.
- **Vienodintuvas:** keiskite garso profilį ir mėgaukitės optimaliu garsu.
- **Garsumo normalizavimas:** sumažinkite skirtingo turinio garsumo skirtumą. Prietaisas automatiškai padidins mažo garsumo turinio garsumą.
- **Programos garso nustatymai:** peržiūrėkite ir tvarkykite optimizuotus garso nustatymus, kuriuos išsaugojote kiekvienai medijos programai. Norėdami reguliuoti kiekvienos programos garso nustatymus, leisdami turinį programoje, įjunkite greitųjų nustatymų skydelį, palieskite ir palaikykite garsumo reguliavimo juostą, tada pakeiskite nustatymus. Tokie patys nustatymai bus naudojami kitą kartą paleidus programą.
- **Adapt sound:** nustatykite geriausiai jums tinkantį garsą.
- **UHQ kokybės gerinimas:** pagerinkite muzikos ir vaizdo įrašų garso skiriamąją gebą naudodami laidines ausines arba „Bluetooth“ ausines, kurios veikia su UHQ.



Priklausomai nuo modelio, gali reikėti prijungti ausines, kad galėtumėte naudoti kai kurias funkcijas.

## Atskirti programos garsą

Nustatykite prietaisą leisti medijos garsą per tam tikrą programą prijungtame „Bluetooth“ garsiakalbyje arba ausinėse.

Pvz.: galite klausytis navigacijos programos per prietaiso garsiakalbį tuomet, kaip klausote muzikos per muzikos programą per transporto priemonės „Bluetooth“ garsiakalbį.

- 1 Nustatymų ekrane palieskite **Garsai ir vibracija** → **Atskirti programos garsą** ir palieskite jungiklį, kad jį įjungtumėte.
- 2 Pasirinkite programą, kuri leistų medijos garsus atskirai, ir palieskite grįžimo mygtuką (<).
- 3 Pasirinkite prietaisą pasirinktos programos medijos garsui leisti.

## Pranešimai

Keiskite pranešimų nustatymus.

Nustatymų ekrane palieskite **Pranešimai**.

- **Programos pranešimai:** pasirinkite programas, kurių pranešimus norite gauti.
- **Pranešimų iškylančiųjų langų stilius:** pasirinkite iškylančiųjų pranešimų stilių ir pakeiskite nustatymus.
- **Slėpti turinį, kai užrakinta:** nustatykite, ar slėpti pranešimų turinį užrakintame ekrane.
- **Rūšiuoti / filtruoti pranešimus:** pasirinkite pranešimų rūšiavimo ir filtravimo būdą.
- **Svarbiausia pranešimų informac.:** naudokite svarbių pranešimų prioritetizavimo arba pranešimų santraukos funkciją.
- **Būsenos juosta:** nustatykite, kaip rodyti piktogramas būsenos juostoje.
- **Užrakinimo ekranas:** nustatykite, kaip rodyti pranešimus užrakintame ekrane.
- **Netrukdyti:** nustatykite prietaisą išjungti visus garsus, išskyrus leidžiamas išimtis.
- **Papildomi nustatymai:** konfigūruokite pranešimų išplėstinius nustatymus.

## Ekranas

### Parinktys

Keiskite ekrano ir pradžios ekrano nustatymus.

Nustatymų ekrane palieskite **Ekranas**.

- **Šviesus / Tamsus:** įjunkite arba išjunkite tamsųjį režimą.
- **Tamsiojo režimo nustatymai:** sumažinkite akių įtampą pritaikydami tamsią temą, kai prietaisu naudojate naktį ar tamsioje vietoje. Taip pat tvarkaraštyje galite nustatyti tamsos režimą.  
 Kai kuriose programose tamsios temos pritaikyti negalima.
- **Ryškumas:** reguliuokite ekrano ryškumą.
- **Prisitaikantis ryškumas:** nustatykite prietaisą stebėti ryškumo nustatymus ir automatiškai juos taikyti panašiose apšvietimo sąlygose.

- **Didesnis ryškumas:** nustatykite didesnį nei didžiausią ekrano ryškumą. Ši funkcija veikia, kai išjungiate funkciją **Prisitaikantis ryškumas**.
- **Privacy display:** riboja ekrano matomumą iš šoninių kampų, kad apsaugotų jūsų privatumą.
- **Judesių sklandumas:** pakeiskite ekrano atnaujinimo dažnį. Nustačius didelį atnaujinimo dažnį, ekranas slinks sklandžiau. Daugiau informacijos žr. [Judesių sklandumas](#).
- **Akių komforto skydas:** sumažinkite akių nuovargį ribodami ekrano skleidžiamos mėlynos šviesos kiekį. Tvarkaraštyje galite nustatyti šios funkcijos taikymą.
- **Adaptyvusis atspalvis:** reguliuokite spalvų ir baltos spalvos balansą pagal aplinkos apšvietimą, kad spalvos skirtingose aplinkose atrodytų natūraliau.
- **Ekranų režimas:** pakeiskite ekrano režimą, kad sureguliuotumėte ekrano spalvas ir kontrastą. Daugiau informacijos žr. [Ekranų režimo keitimas arba ekrano spalvos reguliavimas](#).
- **Šrifto dydis ir stilius:** keiskite šrifto dydį ir stilių.
- **Ekranų mastelis:** padidinkite arba sumažinkite elementų dydį ekrane.
- **Ekranų raiška:** keiskite ekrano rezoliuciją. Esant aukštesnei rezoliucijai, ekranas ryškesnis, tačiau sunaudojama daugiau akumuliatoriaus energijos. Pakeitus rezoliuciją kai kurios tuo metu veikiančios programos gali išsijungti.
- **Fotoaparato iškarpa:** nustatykite prietaisą ekrane paslėpti priekinį fotoaparata.
- **Baigėsi ekrano laikas:** nustatykite trukmę, kurią prietaisui laukti prieš išjungiant ekrano apšvietimą.
- **Paprastasis režimas:** perjunkite į paprastąjį režimą, kad būtų rodomos didesnės piktogramos, ir pritaikykite paprastesnį pradžios ekrano išdėstymą.
- **Kraštiniai skydeliai:** keiskite briaunos skydelio nustatymus.
- **Naršymo juosta:** keiskite navigacijos juostos nustatymus. Daugiau informacijos žr. [Naršymo juosta \(programiniai mygtukai\)](#).
- **Apsauga nuo atsitiktinio lietimo:** nustatykite prietaisą nereaguoti į lietimą tuomet, kai jis yra tamsioje vietoje, tokioje kaip kišenė arba krepšys.
- **Lietimo jautrumas:** padidinkite ekrano jautrumą lietimui, kai naudojamos ekrano apsaugos.

- **Rodyti įkrovimo informaciją:** nustatykite prietaisą rodyti įkrovimo informaciją, tokią kaip likutinė akumulatoriaus įkrova procentais esant išjungtam ekranui.
- **Ekranu sauga:** nustatykite prietaisą įjungti ekranu užsklandą, kai prietaisas yra kraunamas.



Kai kurios funkcijos gali veikti ne visuose modeliuose.

## Judesių sklandumas

Atnaujinimo dažnis yra ekranu atnaujinimų kas sekundę skaičius. Norėdami išvengti ekranu mirgėjimo, kai perjungiate ekranus, naudokite didelį atnaujinimo dažnį. Ekranas slinks sklandžiau. Pasirinkę standartinį atnaujinimo dažnį akumuliatorių naudosite ilgiau.

- 1 Nustatymų ekranu palieskite **Ekranas** → **Judesių sklandumas**.
- 2 Pasirinkite atnaujinimo dažnį.
  - **Prisitaikantis:** matykite sklandesnes animacijas ir slinkimą automatiškai nustatydami didesnį ekranu atnaujinimo dažnį.
  - **Standartinis:** naudokite standartinį atnaujinimo dažnį įprastose situacijose, kad būtų naudojama mažiau akumulatoriaus galios.

## Ekranu režimo keitimas arba ekranu spalvos reguliavimas

Keiskite ekranu režimą arba reguliuokite ekranu spalvą pagal pageidavimą.

### Ekranu režimo keitimas

Nustatymų ekranu palieskite **Ekranas** → **Ekranu režimas** ir pasirinkite norimą režimą.

- **Ryšku:** ši funkcija optimizuoja ekranu spalvų gamą, sodrumą ir ryškumą. Taip pat galite reguliuoti ekranu spalvų balansą pagal spalvos vertę.
- **Natūralus:** ši funkcija sureguliuoja ekraną taip, kad matytumėte natūralų atspalvį.



- Ekranu spalvą galite reguliuoti tik įjungę režimą **Ryšku**.
- Režimas **Ryšku** gali būti nesuderinamas su trečiųjų šalių programomis.

## Viso ekrano spalvų balanso optimizavimas

Optimizuokite ekrano spalvą pagal pageidavimą reguliuodami spalvų atspalvius.

Nustatymų ekrane palieskite **Ekranas** → **Ekrano režimas** → **Ryšku** ir reguliuokite skirtuke **Baltos spalvos balansas** esančią spalvų reguliavimo juostą.

Tempiant spalvų reguliavimo juostą link **Šaltas**, didės mėlynos spalvos atspalvis. Tempiant juostą link **Šiltas**, didės raudonos spalvos atspalvis.

## Ekrano atspalvio reguliavimas pagal spalvos vertę

Padidinkite arba sumažinkite tam tikrų spalvų atspalvius atskirai reguliuodami vertes „Raudona“, „Žalia“ arba „Mėlyna“.

- 1 Nustatymų ekrane palieskite **Ekranas** → **Ekrano režimas** → **Ryšku**.
- 2 Palieskite **Papildomi nustatymai**.
- 3 Reguluokite **R** (Raudonos), **G** (Žalios), arba **B** (Mėlynos) spalvų juostas pagal pageidavimą. Bus reguliuojamas ekrano atspalvis.  
Norėdami reguliuoti ryškumo lygį, vilkite reguliavimo juostą skirtuke **Ryškumas**.

## Akumulatorius

Patikrinkite akumulatoriaus įkrovos likutis ir likusį prietaiso naudojimo laiką. Jei prietaiso akumulatoriaus įkrovos lygis žemas, taupykite akumulatoriaus energiją įjungdami energijos taupymo funkcijas.

Nustatymų ekrane palieskite **Akumulatorius**.

- **Dienos naudojimas:** patikrinkite akumulatoriaus įkrovos lygį ir naudojimo istoriją.
- **Energijos taupymas:** norėdami pratęsti akumulatoriaus naudojimo laiką, įjunkite energijos taupymo režimą.
- **Naudojimo fone apribojimai:** apribokite akumulatoriaus naudojimą programoms, kuriomis naudojate retai.
- **Akumulatoriaus apsauga:** nustatykite sustabdyti įkrovimą, kai akumulatorius yra visiškai įkrautas, arba apriboti maksimalią įkrovą iš anksto nustatytu lygiu.

- **Akumuliatoriaus informacija:** pažiūrėkite prietaiso akumuliatoriaus informaciją.
  - ☞ Čia galite peržiūrėti toliau nurodytą informaciją apie akumuliatorių. Pateikta informacija gali skirtis priklausomai nuo regiono, paslaugų teikėjo ar modelio.
    - Akumuliatoriaus pagaminimo data
    - Pirmojo naudojimo data
    - Pilnų įkrovų / iškrovimo ciklų skaičius (remiantis vardine galia)
    - Nustatyta tinkamumo naudoti būseną
- **Įkrovimo nustatymai:** konfigūruokite įkrovimo nustatymus.
- **Belaidis energijos bendrinimas:** įkraukite kitą prietaisą naudodami savo telefono akumuliatorių. Daugiau informacijos žr. [Belaidis energijos bendrinimas](#).
- **Pritemdyti ekraną automatiškai:** pritemdykite ekraną, kad likusi akumuliatoriaus įkrova nukrenta žemiau tam tikro lygio.
  - ☞
    - Likęs naudojimo laikas lygus laikui, likusiam iki visiško akumuliatoriaus išsikrovimo. Naudojimo laikas gali skirtis ir priklausyti nuo prietaiso nustatymų ir naudojimo sąlygų.
    - Galite negauti pranešimų iš kai kurių programų, kuriose naudojamas energijos taupymo režimas.

## Ekranas fonas ir stilius

Keiskite pradžios ir užrakinto ekranų fono nustatymus.

Nustatymų ekrane palieskite **Ekranas fonas ir stilius**.

## Temos

Pakeiskite savo prietaiso ekraną pagal savo stilių, pritaikydami norimą temą.

Nustatymų ekrane palieskite **Temos**. Atsivers ekranas „Galaxy“ temos.

Pirkite arba atsisiųskite norimas temas, fonus, piktogramas ar kitus elementus ir pritaikykite juos savo prietaise.

### Temų, ekrano užsklandų ar piktogramų taikymas

Jei norite atkurti numatytąjį stilių arba anksčiau atsisiųstą stilių, ekrane „Galaxy“ temos palieskite **Meniu** → **Mano turinys** ir pasirinkite norimą kategoriją.

### Mokėjimo būdų pridėjimas arba pirkimų istorijos tikrinimas

„Galaxy“ temų ekrane palieskite **Meniu** → **Mokėjimo būdai** ir pridėkite mokėjimo būdą, pvz., kredito kortelę. Galite naudoti registruotą mokėjimo būdą, kad įsigytumėte mokamą turinį „Galaxy“ temose.

Jei norite patikrinti savo pirkimų istoriją, palieskite **Meniu** → **Kvitai**.



- Galimos funkcijos gali skirtis priklausomai nuo prietaiso programinės įrangos versijos, programos versijos ar modelio.
- Kai pakeisite temą, kai kurios programos bus uždarytos, o neišsaugoti duomenys gali būti prarasti.

## Pradžios ekranas

Konfigūruokite pradžios ekrano nustatymus, pvz., ekrano išdėstymą.

Nustatymų ekrane palieskite **Pradžios ekranas**.

## Užrakinimo ekranas ir AOD

### Parinktys

Keiskite užrakinimo ekrano ir „Always On Display“ nustatymus.

Nustatymų ekrane palieskite **Užrakinimo ekranas ir AOD**.

- **Ekr. užraktas ir biomet. duom.:** keiskite ekrano užrakinimo būdą.
  - **Atrakinimo pratęsimas:** nustatykite prietaisą atsirakinti, kai aptinkamos patikimo vietos arba prietaisai. Daugiau informacijos žr. [Atrakinimo pratęsimas](#).
  - **Saugos užrakto nustatymai:** keiskite pasirinkto užrakinimo būdo ekrano užrakto nustatymus.
  - **„Always On Display“:** nustatykite prietaisą rodyti informaciją, kai ekranas išjungtas. Daugiau informacijos žr. [„Always On Display“](#).
  - **Now bar:** pasirinkite elementus, kurie bus rodomi užrakintame ekrane.
  - **Redag. – paliesk. ir palaik.:** nustatykite prietaisą rodyti redagavimo parinktį, kai paliečiate ir laikote palietę užrakintą ekraną.
  - **Tarptinklinio ryšio laikrodis:** pakeiskite laikrodį taip, kad rodytų ir vietinę, ir namų laiko zonas užrakintame ekrane, kai naudojate tarptinklinį ryšį.
  - **Kontaktinė informacija:** nustatykite prietaisą rodyti kontaktinę informaciją, pvz., el. pašto adresą, užrakintame ekrane.
  - **Rodyti atrak. perėjimo efektą:** nustatykite rodyti atrakinimo perėjimo efektą, kai atrakinate ekraną naudodami biometrinius duomenis.
  - **Apie užrakinimo ekraną:** peržiūrėkite užrakinimo ekrano versiją ir teisinę informaciją.
-  • Kai kurios funkcijos gali veikti ne visuose modeliuose ir ne su visais paslaugų teikėjais.
- Galimos parinktys gali skirtis pagal pasirinktą ekrano užrakinimo būdą.

## Atrakinimo pratęsimas

Galite nustatyti prietaisą atsirakinti ir būti atrakintam, kai aptinkamos patikimo vietos arba prietaisai. Pvz., jei namus nustatėte kaip patikimą vietą, grįžus namo prietaisas aptiks vietą ir automatiškai atsirakins.

Nustatymų ekrane palieskite **Užrakinimo ekranas ir AOD** → **Atrakinimo pratęsimas** ir vykdykite ekrane teikiamas instrukcijas, kad baigtumėte nustatyti.



- Šią funkciją galėsite naudoti po to, kai nustatysite ekrano užrakinimo būdą.
- Jei nenaudosite prietaiso keturias valandas arba įjungsite prietaisą, turėsite atrakinti ekraną naudodami nustatytą derinį, PIN kodą arba slaptažodį.

## „Always On Display“

### (Informacijos rodymas esant išjungtam ekranui)

Kai įjungta, galite peržiūrėti ekrane rodomą informaciją, pvz., laikrodį.

Taip pat galite patikrinti pranešimus, tokius kaip naujos žinutės arba praleisti skambučiai.

Norėdami, kad „Always On Display“ būtų rodoma tik esant iš anksto nustatytai sąlygai, nustatymų ekrane palieskite **Užrakinimo ekranas ir AOD** → **„Always On Display“** → **Kada rodyti**, tada pasirinkite norimą parinktį.



„Always On Display“ ekrano ryškumas gali keistis automatiškai, priklausomai nuo apšvietimo sąlygų.

### Pranešimų atidarymas „Always On Display“ ekrane

Gavus žinučių, praleistų skambučių arba programų pranešimų, pranešimų piktogramos bus rodomos „Always On Display“ ekrane. Norėdami peržiūrėti pranešimą, dukart palieskite pranešimo piktogramą.

Norėdami naudoti šią funkciją, nustatymų ekrane palieskite **Pranešimai** → **Užrakinimo ekranas** ir palieskite **Kortelės** skirtuke **Pranešimų stilius**.



Jei ekranas užrakintas, turite jį atrakinti, kad peržiūrėtumėte pranešimus.

### „Always On Display“ funkcijos išjungimas

Nustatymų ekrane palieskite **Užrakinimo ekranas ir AOD** ir palieskite **„Always On Display“** jungiklį, kad jį išjungtumėte.

# Sauga ir privatumas

## Parinktys

Patikrinkite prietaiso saugumo ir privatumo būseną bei pakeiskite nustatymus.

Nustatymų ekrane palieskite **Sauga ir privatumas**.

- **Užrakinti ekraną:** pakeiskite užrakinto ekrano nustatymus.
- **Paskyros saugumas:** pakeisti savo paskyrų nustatymus.
- **Pamesto įrenginio apsauga:** įjunkite arba išjunkite funkciją „Rasti mano mobilųjį prietaisą“. Prisijunkite prie [smarthingsfind.samsung.com](http://smarthingsfind.samsung.com), norėdami stebėti ir valdyti pamestą arba pavogtą telefoną. Taip pat galite patikrinti prie šio telefono prijungtų nešiojamųjų prietaisų buvimo vietą. Kad kiti negalėtų naudotis jūsų prietaiso programomis ir duomenimis, jei įrenginys būtų pavogtas, nustatykite **Apsauga nuo vagystės** funkciją.
- **Programos sauga:** nuskaitykite programas ir apsaugokite savo prietaisą nuo kenkėjiškos programinės įrangos.
- **Naujiniai:** pažiūrėkite prietaiso programinės įrangos versiją ir patikrinkite, ar yra jos naujinių.
- **Ekr. užraktas ir biomet. duom.:** keiskite užrakinto ekrano ir biometrinių duomenų nustatymus. Daugiau informacijos žr. [Veido atpažinimas](#) ir [Pirštų atspaudų atpažinimas](#).
- **Auto Blocker:** kad prietaisas būtų saugus, užblokuokite grėsmes ir kitą įtartiną veiklą.
- **Įrenginių saugumo būseną:** patikrinkite prie „Samsung“ paskyros prijungtų prietaisų saugumo būseną.
- **Daugiau saugumo nustatymų:** sukonfigūruokite papildomus saugumo nustatymus. Daugiau informacijos žr. [Saugusis „Wi-Fi“](#), [Saugus aplankas](#) ir [Samsung Pass](#).
- **Per paskutines 24 val. naudoti leidimai:** peržiūrėkite programos ar funkcijos leidimų naudojimo istoriją.
- **Privatumo apsauga internete:** patikrinkite privatumo internete apsaugos istoriją ir pakeiskite nustatymus. Ši funkcija bus pridėta naudojant programą **Samsung Internet**.
- **Valdikliai ir įspėjimai:** valdykite prieigos funkcijas, pvz., prieigos prie mikrofono ir iškarpinės.
- **Daugiau privatumo nustatymų:** sukonfigūruokite papildomus privatumo nustatymus.



Kai kurios funkcijos gali veikti ne visuose modeliuose ir ne su visais paslaugų teikėjais.

## Veido atpažinimas

Galite nustatyti prietaisą atrakinti ekraną atpažinus jūsų veidą.



- Jeigu naudojate veidą kaip ekrano atrakinimo būdą, veido negalite naudoti ekranui atrakinti pirmą kartą po to, kai prietaisas įjungiamas. Norėdami naudotis prietaisu, turite atrakinti ekraną, naudodami derinį, PIN kodą arba slaptažodį, kurį nustatėte registruodami veidą. Nepamirškite derinio, PIN kodo arba slaptažodžio.
- Jei pakeisite ekrano atrakinimo būdą į **Braukimas** arba **Nėra**, kurie nėra saugūs, visi biometriniai duomenys bus ištrinti.

### ⚠ Atsargumo priemonės naudojant veido atpažinimą

Prieš naudodami veido atpažinimą prietaisui atrakinti, laikykitės šių atsargumo priemonių.

- Prietaisą galėtų atrakinti kas nors, kas atrodo taip, kaip jūsų atvaizdas.
- Veido atpažinimas ne toks saugus kaip derinys, PIN kodas arba slaptažodis.

### Geriam veido atpažinimui

Atsižvelkite į tai naudodami veido atpažinimą:

- atsižvelkite į registravimo sąlygas, tokias kaip akinių, skrybėlių, kaukių dėvėjimas, barzdos turėjimas arba daug makiažo
- registruodami įsitikinkite, kad esate gerai apšviestoje vietoje ir kad fotoaparato objektyvas yra švarus
- įsitikinkite, kad jūsų vaizdas neišplaukęs ir rezultatai yra geri

### Veido registravimas

Kad geriau atpažintų veidą, registruokite jį būdami patalpoje, kur nėra tiesioginės saulės šviesos.

- 1 Nustatymų ekrane palieskite **Sauga ir privatumas** → **Ekr. užraktas ir biomet. duom.** → **Veido atpažinimas**.
- 2 Nustatykite ekrano užrakinimo būdą.

- 3 Perskaitykite ekrane pateiktas instrukcijas ir palieskite **Tęsti**.
  - 4 Palieskite **Registruotis**. Veidas turi būti ekrane rodomame rėmelyje.  
Fotoaparatas nuskenuos veidą.
-  • Jei atrakinimas atpažįstant veidą neveikia tinkamai, palieskite **Šalinti veido duomenis**, kad pašalintumėte užregistruotą veidą, ir užregistruokite veidą iš naujo.
  - Norėdami pagerinti veidų atpažinimą, palieskite **Pridėkite alternatyvią išvaizdą ir pagerinkite atpažinimą** ir pridėkite alternatyvią išvaizdą.

## Ekranu atrakinimas veidu

Galite atrakinti ekraną veidu vietoj derinio, PIN kodo arba slaptažodžio.

- 1 Nustatymų ekrane palieskite **Sauga ir privatumas** → **Ekr. užraktas ir biomet. duom.**
- 2 Atrakinkite ekraną naudodami iš anksto nustatytą ekranu užrakinimo būdą.
- 3 Palieskite **Veido atpažinimas** ir palieskite **Atrakinimas veidu** jungiklį, kad jį įjungtumėte.
- 4 Pažiūrėkite į ekraną, kai jis užrakintas.  
Jei veidą atpažįsta, ekraną atrakinsite nenaudodami papildomų ekranu atrakinimo būdų. Jei veido neatpažįsta, naudokite iš anksto nustatytą ekranu atrakinimo būdą.

## Registruotų veido duomenų ištrynimasis

Galite ištrinti užregistruotus veido duomenis.

- 1 Nustatymų ekrane palieskite **Sauga ir privatumas** → **Ekr. užraktas ir biomet. duom.**
- 2 Atrakinkite ekraną naudodami iš anksto nustatytą ekranu užrakinimo būdą.
- 3 Palieskite **Veido atpažinimas** → **Šalinti veido duomenis** → **Šalinti**.  
Kai registruotas veidas bus ištrintas, bus išjungtos ir visos susijusios funkcijos.

## Pirštų atspaudų atpažinimas

Tam, kad pirštų atspaudų atpažinimo funkcija veiktų, jūsų pirštų atspaudų informacija turi būti įregistruota ir saugoma jūsų prietaise.



- Ši funkcija gali veikti ne visuose modeliuose ir ne su visais paslaugų teikėjais.
- Pirštų atspaudų atpažinimui naudojamos unikalios kiekvieno piršto atspaudų charakteristikos, kad būtų padidintas jūsų prietaiso saugumas. Tikimybė, kad pirštų atspaudų jutiklis supainios du skirtingus pirštų atspaudus yra labai maža. Tačiau retais atvejais, kai atskiri pirštų atspaudai yra labai panašūs, jutiklis gali atpažinti juos kaip identišką atspaudą.
- Stora apsauginė plėvelė gali turėti įtakos veikimui. Jei naudojate ekrano apsaugą, įsitikinkite, kad ji pažymėta kaip suderinama su ant ekrano esančiu pirštų atspaudų jutikliu. (Pvz., „Samsung“ parduodamos ekrano apsaugos.)
- Jeigu naudojate piršto atspaudą kaip ekrano atrakinimo būdą, piršto atspaudu negalite naudoti ekranui atrakinti pirmą kartą po to, kai prietaisas įjungiamas. Norėdami naudotis prietaisu, turite atrakinti ekraną, naudodami derinį, PIN kodą arba slaptažodį, kurį nustatėte registruodami piršto atspaudą. Nepamirškite derinio, PIN kodo arba slaptažodžio.
- Jei jūsų piršto atspaudu neatpažįsta, atrakinkite prietaisą naudodami derinį, PIN kodą arba slaptažodį, kurį nustatėte registruodami piršto atspaudą, tuomet perregistruokite pirštų atspaudus. Jei pamiršite derinį, PIN kodą arba slaptažodį, negalėsite naudoti prietaiso, jei neatkursite jo gamyklinių nustatymų. „Samsung“ neatsako už duomenų praradimą arba nepatogumus, kilusius dėl užmirštų atrakinimo kodų.
- Jei pakeisite ekrano atrakinimo būdą į **Braukimas** arba **Nėra**, kurie nėra saugūs, visi biometriniai duomenys bus ištrinti.

## Kad būtų lengviau atpažinti pirštų atspaudus

Prietaisu nuskaitydami pirštų atspaudus atminkite toliau nurodytas aplinkybes, kurios gali paveikti funkcijos veiksmingumą:

- Prietaisas gali neatpažinti susiraukšlėjusių arba randuotų pirštų.
- Prietaisas gali neatpažinti mažų arba plonų pirštų atspaudų.
- Norėdami pagerinti atpažinimą, užregistruokite atspaudus tų pirštų, kuriuos dažniausiai naudojate užduotims prietaise atlikti.
- Prietaise, ekrano apačioje, centre yra įmontuotas pirštų atspaudų jutiklis. Įsitikinkite, kad ekrano apsauga arba ekranas pirštų atspaudų jutiklio vietoje nėra subraižytas arba pažeistas daiktais, pavyzdžiui, monetomis, raktais, rašikliais ir pakabukais.
- Įsitikinkite, kad pirštų atspaudų jutiklio vieta ekrano apačioje, centre ir pirštai yra švarūs ir sausi.
- Prietaisas gali neatpažinti sulenкто piršto arba piršto galiuko atspaudų. Paspauskite ekraną taip, kad piršto galiukas užimtų didelį pirštų atspaudų atpažinimo vietos paviršių.

## Pirštų atspaudų registravimas

Nustatymų ekrane palieskite **Sauga ir privatumas** → **Ekr. užraktas ir biomet. duom.** → **Pirštų atspaudai** ir vykdykite ekrane pateiktas instrukcijas, kad užregistruotumėte piršto atspaudą. Užregistravę galėsite patikrinti, ar jūsų piršto atspaudas užregistruotas, taip pat galėsite peržiūrėti jo pavadinimą paliesdami **Tikrinti pridėtus pirštų atsp.**

## Ekranu atrakinimas pirštų atspaudais

Negalite atrakinti ekrano piršto atspaudu vietoj derinio, PIN kodo arba slaptažodžio.

- 1 Nustatymų ekrane palieskite **Sauga ir privatumas** → **Ekr. užraktas ir biomet. duom.**
- 2 Atrakinkite ekraną naudodami iš anksto nustatytą ekrano užrakinimo būdą.
- 3 Palieskite **Pirštų atspaudai** ir palieskite **Atrak. pirštų atspaudais** jungiklį, kad jį įjungtumėte.
- 4 Kai ekranas užrakintas, padėkite pirštą ant pirštų atspaudų jutiklio ir nuskenuokite piršto atspaudą.

## Pirštų atspaudų atpažinimas, kai ekranas išjungtas

- 1 Nustatymų ekrane palieskite **Sauga ir privatumas** → **Ekr. užraktas ir biomet. duom.**
- 2 Atrakinkite ekraną naudodami iš anksto nustatytą ekrano užrakinimo būdą.
- 3 Palieskite **Pirštų atspaudai** ir palieskite **Pirštų atspaudai visada jungti** jungiklį, kad jį įjungtumėte. Jei paliesite **Rod. piktogramą išjungus ekraną**, galėsite keisti, kada rodyti piršto atspaudų atpažinimo piktogramą, arba nustatyti nerodyti piktogramos.

## Užregistruotų pirštų atspaudų panaikinimas

Galite ištrinti registruotus pirštų atspaudus.

- 1 Nustatymų ekrane palieskite **Sauga ir privatumas** → **Ekr. užraktas ir biomet. duom.**
- 2 Atrakinkite ekraną naudodami iš anksto nustatytą ekrano užrakinimo būdą.
- 3 Palieskite **Pirštų atspaudai**, pasirinkite piršto atspaudą, kurį norite ištrinti, ir palieskite **Šalinti** → **Šalinti**.

## Saugusis „Wi-Fi“

Saugus „Wi-Fi“ ryšys yra paslauga, kuri apsaugo jūsų „Wi-Fi“ tinklo ryšį. Ji šifruoja duomenis naudodama „Wi-Fi“ tinklus ir neleidžia stebėti programų bei svetainių, kad galėtumėte saugiai naudotis „Wi-Fi“ tinklais. Pvz., naudojant nesaugų „Wi-Fi“ tinklą viešose vietose, pvz., kavinėse ar oro uostuose, saugaus „Wi-Fi“ paslauga automatiškai įjungiama, kad niekas negalėtų pavogti jūsų prisijungimo informacijos ar stebėti veiklos programose ir svetainėse.

Nustatymų ekrane palieskite **Sauga ir privatumas** → **Daugiau saugumo nustatymų** → **Saugusis „Wi-Fi“** ir vykdykite ekrane pateiktas instrukcijas, kad pabaigtumėte nustatymą. Jei paliesite **Apsaugos veikla**, galėsite peržiūrėti istoriją ir sužinoti, kaip ir kada jūsų tinklas buvo apsaugotas saugiu „Wi-Fi“ ryšiu.

Įjungus saugaus „Wi-Fi“ ryšio paslaugą, būsenos juostoje atsiras VPN piktograma (🔒).



- Naudojant šią funkciją „Wi-Fi“ tinklas gali veikti lėčiau.
- Priklausomai nuo „Wi-Fi“ tinklo, paslaugų teikėjo ar modelio, ši funkcija gali neveikti.

## Programų, kurias norite apsaugoti naudodami saugų „Wi-Fi“ ryšį, pasirinkimas

Pasirinkite programas, kurias norite apsaugoti naudodami saugų „Wi-Fi“ ryšį, kad galėtumėte apsaugoti duomenis, pvz., slaptažodį ar veiklą programose, ir jų nepasiektų kiti asmenys.

Nustatymų ekrane palieskite **Sauga ir privatumas** → **Daugiau saugumo nustatymų** → **Saugusis „Wi-Fi“** → daugiau parinkčių piktogramą (🔒) → **Nustatymai** → **Apsaugotos programos** ir palieskite jungiklius šalia programų, kurias norite apsaugoti naudodami saugų „Wi-Fi“ ryšį.

 Kai kurios programos gali nepalaikyti šios funkcijos.

## Apsaugos plano įsigijimas

Kiekvieną mėnesį jums teikiamas nemokamas „Wi-Fi“ tinklų apsaugos planas. Taip pat galite įsigyti mokamus apsaugos planus ir galite turėti neribotą pralaidumo apsaugą ribotą laiką.

- 1 Nustatymų ekrane palieskite **Sauga ir privatumas** → **Daugiau saugumo nustatymų** → **Saugusis „Wi-Fi“**.
- 2 Palieskite apsaugos plano informaciją → **Padidinti** ir pasirinkite norimą planą.

 Tam tikruose apsaugos planuose galite perkelti apsaugos planą į kitą prietaisą, prijungtą prie jūsų „Samsung“ paskyros.

- 3 Vadovaukitės ekrane pateikiamomis instrukcijomis, kad užbaigtumėte įsigijimą.

## Saugus aplankas

Saugos aplankas saugo jūsų privatų turinį ir programas, pavyzdžiui, nuotraukas bei kontaktus, kad jie nebūtų prieinami kitiems. Galite saugoti privatų turinį ir programas, net kai prietaisas yra atrakintas.

 Saugos aplankas – tai atskira, apsaugota saugykla. Saugos aplanke esančių duomenų negalima persiųsti į kitus prietaisus nepatvirtintais dalijimosi būdais, tokiais kaip USB arba „Wi-Fi Direct“. Bandant tinkinti operacinę sistemą arba modifikuoti programinę įrangą, saugos aplankas bus automatiškai blokuojamas ir neprieinamas. Prieš išsaugant duomenis saugos aplanke įsitikinkite, kad padarėte duomenų atsarginę kopiją kitoje saugioje vietoje.

## Saugos aplanko nustatymas

- 1 Įjunkite **Nustatymai** ir palieskite **Sauga ir privatumas** → **Daugiau saugumo nustatymų** → **Saugus aplankas**.
  - 2 Vadovaukitės ekrane teikiamomis instrukcijomis, kad užbaigtumėte nustatymą.  
„Samsung“ paskyroje pasirodžius išskylančiajam langui, kuriame klausiama, ar norite iš naujo nustatyti saugos aplanko užrakinimo būdą, palieskite **Leisti**. Jei pamiršote užrakinimo būdą, galite jį iš naujo nustatyti „Samsung“ paskyroje. Jei šios funkcijos neįjungsite, negalėsite iš naujo nustatyti užrakinimo būdo, jei jį pamiršite.  
Pabaigus nustatyti, pasirodys saugos aplanko ekranas ir saugos aplanko programos piktograma (🔒) bus pridėta programų ekrane.
- Kai programa **Saugusis aplankas** yra užrakinta, turite ją atrakinti iš anksto nustatytu užrakinimo būdu.
  - Norėdami pakeisti saugos aplanko pavadinimą arba piktogramą, palieskite daugiau parinkčių piktogramą (⋮) → **Pritaikyti**.

## Saugos aplanko automatinio užrakto sąlygos nustatymas

- 1 Įjunkite programą **Saugusis aplankas** ir palieskite daugiau parinkčių piktogramą (⋮) → **Nustatymai** → **Automat. užrakinti Saugųjį aplanką**.
  - 2 Pasirinkite užrakinimo parinktį.
- Norėdami rankiniu būdu užrakinti saugos aplanką, palieskite daugiau parinkčių piktogramą (⋮) → **Užrakinti ir išeiti**.

## Turinio perkėlimas į saugos aplanką

Perkelkite turinį, pvz., nuotraukas ir vaizdo įrašus, į saugos aplanką. Šie veiksmai – tai pavyzdys, kaip perkelti vaizdą iš numatytosios saugyklos į saugos aplanką.

- 1 Įjunkite programą **Saugusis aplankas** ir palieskite daugiau parinkčių piktogramą (⋮) → **Pridėti failų**.
  - 2 Palieskite **Vaizdai**, pažymėkite norimus perkelti vaizdus ir palieskite **Atlikta**.
  - 3 Palieskite **Perkelti**.  
Pasirinkti elementai bus ištrinti iš pirminio aplanko ir perkelti į saugos aplanką. Norėdami kopijuoti elementus, palieskite **Kopijuoti**.
- Turinio perkėlimo būdai gali skirtis priklausomai nuo turinio tipo.

## Turinio perkėlimas iš saugos aplanko

Perkelkite turinį iš saugos aplanko į numatytosios saugyklos atitinkamą programą. Šie veiksmai – tai pavyzdys, kaip perkelti vaizdą iš saugos aplanko į numatytąją saugyklą.

- 1 Įjunkite programą **Saugusis aplankas** ir palieskite **Galerija**.
- 2 Pasirinkite vaizdą ir palieskite daugiau parinkčių piktogramą (⋮) → **Iškelti iš Saugus aplankas**. Pasirinkti elementai bus perkelti į **Galerija** numatytoje saugykloje.

## Programų pridėjimas

Pridėkite norimą naudoti programą į saugos aplanką.

- 1 Įjunkite programą **Saugusis aplankas** ir palieskite programų pridėjimo piktogramą (+).
- 2 Pažymėkite prietaise įdiegtą vieną arba daugiau programų ir palieskite **Pridėti**.

## Programų pašalinimas iš saugos aplanko

Palieskite ir palaikykite programą, kurią norite ištrinti, ir palieskite **Išdiegti**.

## Paskyrų pridėjimas

Pridėkite savo „Samsung“ ir „Google“ paskyras arba kitas paskyras sinchronizavimui su programomis saugos aplanke.

- 1 Įjunkite programą **Saugusis aplankas** ir palieskite daugiau parinkčių piktogramą (⋮) → **Nustatymai** → **Tvarkyti paskyras** → **Pridėti paskyrą**.
- 2 Pasirinkite paskyros paslaugą.
- 3 Vadovaukitės ekrane pateikiamomis instrukcijomis, kad užbaigtumėte paskyros nustatymą.

## Saugos aplanko slėpimas

Galite užšifruoti saugos aplanką ir paslėpti nuorodą iš programų ekrano.

Atidarykite greitųjų nustatymų skydelį ir palieskite išplėsti piktogramą (—) → **Saugusis aplankas** (🔒) → **Slėpti**. Arba įjunkite programą **Saugusis aplankas** ir palieskite daugiau parinkčių piktogramą (⋮) → **Slėpti saugujį aplanką** → **Slėpti saugujį aplanką**.

Jei norite vėl parodyti ir atidaryti saugos aplanką, atidarykite greitųjų nustatymų skydelį, palieskite išplėsti piktogramą (—) → **Saugusis aplankas** (🔒) ir atrakinkite saugos aplanką naudodami iš anksto nustatytą saugos aplanko atrakinimo metodą.

## Saugos aplanko šalinimas

Galite pašalinti saugos aplanką, įskaitant jame esantį turinį ir programas.

Ijunkite programą **Saugosis aplankas** ir palieskite daugiau parinkčių piktogramą (☰) → **Nustatymai** → **Daugiau nustatymų** → **Pašalinti**.

Norėdami kurti atsarginę turinio kopiją prieš pašalindami saugos aplanką, pažymėkite **Iškelti medijos failus iš saugiojo aplanko** ir palieskite **Pašalinti**. Norėdami pasiekti saugos aplanko duomenis, kuriems buvo sukurta atsarginė kopija, įjunkite programą **Mano failai** ir palieskite **Vidinė saugykla** → **Download** → **Secure Folder**.

 **Samsung Notes** išsaugotų užrašų atsarginė kopija nebus kuriama.

## Samsung Pass

Patikrinkite savo tapatybę „Samsung Pass“ naudodami paslaugas, kuriose reikia prisijungti ar pateikti asmens informaciją.

### „Samsung Pass“ registravimas

Nustatymų ekrane palieskite **Sauga ir privatumas** → **Daugiau saugumo nustatymų** → **Slaptažodžiai, priegigos kodai ir automatinis pildymas** → **Samsung Pass**. Vadovaukitės ekrane teikiamomis instrukcijomis, kad užbaigtumėte nustatymą.

### Informacijos išsaugojimas „Samsung Pass“

„Samsung Pass“ išsaugoję programėlių ar svetainių prisijungimo arba asmeninę informaciją, galėsite ją įvesti automatiškai.

 Galite išsaugoti savo informaciją rankiniu būdu arba patikrinti ir tvarkyti išsaugotą informaciją „Samsung Pass“.

### Prisijungimo informacijos išsaugojimas

Programos arba svetainės prisijungimo puslapyje įveskite ID ir slaptažodį, tada palieskite prisijungimo prie programos mygtuką. Pasirodžius iškylančiajam langui su klausimu, ar norite išsaugoti prisijungimo informaciją, palieskite **Išsaugoti**.

### Asmeninės informacijos išsaugojimas

„Samsung Pass“ pagrindiniame ekrane pasirinkite parinktį **Privati informacija**, įveskite informaciją ir palieskite **Išsaugoti**.

## Automatinis informacijos įvedimas

Galite automatiškai įvesti savo prisijungimo arba asmeninę informaciją, pvz., adresą ar mokėjimo kortelės informaciją, išsaugotą „Samsung Pass“.



- Kai kuriose programose arba svetainėse ši funkcija gali neveikti.
- Automatinio prisijungimo prie svetainės funkcija veikia tik svetainėse, prie kurių prisijungiate per programą **Samsung Internet**.

## Prisijungimas naudojant prieigos raktus

Programose ar svetainėse, kuriose veikia prisijungimas su prieigos raktu, galite prisijungti naudodami „Samsung Pass“ išsaugotą prieigos raktą vietoj prisijungimo informacijos.

- 1 Naudojamoje programoje ar svetainėje sukurkite prieigos raktą.  
Skirtingose programose ar svetainėse prieigos rakto kūrimo būdai gali skirtis.
- 2 Pasirodžius iškylančiajam langui su klausimu, ar norite išsaugoti prieigos raktą, pasirinkite „Samsung Pass“ ir vadovaukitės ekrane pateikiamomis instrukcijomis, kad išsaugotumėte prieigos raktą.  
Dabar galite prisijungti naudodami „Samsung Pass“ išsaugotą prieigos raktą.

## Vieta

Pakeiskite vietos informacijos leidimų nustatymus.

Nustatymų ekrane palieskite **Vieta**.

- **Programos leidimai:** peržiūrėkite programų, turinčių leidimą gauti prietaiso buvimo vietos informaciją, sąrašą ir redaguokite leidimo nustatymus.
- **Vietos nustat. paslaugos:** nustatykite prietaisą naudoti „Wi-Fi“ arba „Bluetooth“ funkciją, kad būtų didesnis buvimo vietos informacijos tikslumas net ir tada, kai funkcijos išjungtos. Taip pat galite peržiūrėti prietaise naudojamas buvimo vietos nustatymo paslaugas.
- **Naujausia prieiga:** peržiūrėkite, kuriose programose prašoma informacijos apie jūsų dabartinę buvimo vietą.

## Saugumas ir pavojus

Tvarkykite savo medicininę informaciją ir skubios pagalbos adresatus. Taip pat galite pakeisti skubios pagalbos funkcijų, pvz., belaidžių skubios pagalbos įspėjimų, nustatymus.

Nustatymų ekrane palieskite **Saugumas ir pavojus**.

- **Medicininiai duomenys:** įveskite medicininę informaciją.
- **Pagalbos tarnybų nr.:** pridėkite skubios pagalbos adresatų.
- **Pagalbos SOS:** skambinkite iš anksto nustatyto numeriu, kai kelis kartus paspausite šoninį mygtuką, kaip nurodyta šios funkcijos nustatymų ekrane.
- **Bendrinimas prireikus pagalbos:** nustatykite prietaisą tam tikrą laiką siųsti informaciją, pvz. buvimo vietą arba prietaiso mažesnės akumulatoriaus įkrovos pranešimus, nelaimės atvejo adresatams.
- **Pranešimų nutildymas vairuojant:** automatiškai įjunkite funkciją „Netrukdyti“ vairuojant.
- **Vietovės paslaugos kritiniu atveju:** įjunkite skubios pagalbos vietos nustatymo (ELS) funkciją.
- **Belaidžiai nepaprastieji įspėjimai:** keiskite belaidžių skubios pagalbos įspėjimų nustatymus.
- **Įspėjimai apie žemės drebėjimą:** įjunkite įspėjimo apie žemės drebėjimus funkciją.
- **Įspėjimai apie nepageidaujamą stebėjimo priemonę:** gausite pranešimą, jei bus nustatyta, kad nežinomas sekiklis keliauja kartu su jumis.



Kai kurios funkcijos gali veikti ne visuose regionuose ir modeliuose.

# Paskyros ir atsarginis kopijavimas

## Parinktys

Sinchronizuokite, kurkite atsarginę kopiją arba atkurkite prietaiso duomenis naudodamiesi „Samsung Cloud“. Taip pat galite prisijungti prie paskyrų, tokių kaip „Samsung“ paskyra arba „Google“ paskyra, arba perkelti duomenis į kitus prietaisus arba iš jų per „Smart Switch“.

Nustatymų ekrane palieskite **Paskyros ir atsarginis kopijavimas**.

- **Tvarkyti paskyras:** pridėkite savo „Samsung“ ir „Google“ paskyras arba kitas paskyras sinchronizavimui.
- **„Samsung Cloud“:** kurkite atsargines duomenų ir nustatymų kopijas bei atkurkite anksčiau turėto prietaiso duomenis ir nustatymus, net kai nebeturite prietaiso. Daugiau informacijos žr. [„Samsung Cloud“](#).
- **Google Drive:** apsaugokite prietaise saugomą asmeninę informaciją, programų duomenis ir nustatymus. Galite sukurti neskelbtinos informacijos atsarginę kopiją. Norėdami sukurti atsarginę duomenų kopiją, turite prisijungti prie savo „Google“ paskyros.
- **Smart Switch:** įjunkite „Smart Switch“ ir perkeltite duomenis iš anksčiau turėto prietaiso. Daugiau informacijos žr. [Duomenų perkėlimas iš ankstesnio prietaiso \(„Smart Switch“\)](#).



Reguliariai kurkite atsargines duomenų kopijas saugiose vietose, tokiose kaip „Samsung Cloud“ arba kompiuteris, kad galėtumėte juos atkurti, jei duomenys būtų sugadinti arba prarasti dėl nenumatyto gamyklinių duomenų atstatymo.

## „Samsung Cloud“

Kurkite atsarginę prietaiso duomenų kopiją „Samsung Cloud“ ir vėliau tuos duomenis atkurkite.

### Atsarginių duomenų kopijų kūrimas

Sukurkite atsarginę prietaiso duomenų kopiją „Samsung Cloud“.

- 1 Nustatymų ekrane palieskite **Paskyros ir atsarginis kopijavimas** ir palieskite **Kurti atsarginę kopiją** skirtuke „**Samsung Cloud**“.
- 2 Palieskite jungiklius prie kiekvieno elemento, kurio atsarginę kopiją norite sukurti, ir palieskite **Kurti atsarginę kopiją dabar**.

### 3 Palieskite **Atlikta**.



- Atsarginė kai kurių duomenų kopija nebus sukurta. Norėdami patikrinti, kurių duomenų atsarginė kopija bus sukurta, nustatymų ekrane palieskite **Paskyros ir atsarginis kopijavimas**, tada palieskite **Kurti atsarginę kopiją** skirtuke „**Samsung Cloud**“.
- Norėdami peržiūrėti kitų prietaisų atsarginės kopijos duomenis „Samsung Cloud“, nustatymų ekrane palieskite **Paskyros ir atsarginis kopijavimas** → **Atkurti duomenis**, tada pasirinkite norimą prietaisą.

## Duomenų atkūrimas

Galite atkurti atsarginę duomenų kopiją iš „Samsung Cloud“ savo prietaise.

- 1 Nustatymų ekrane palieskite **Paskyros ir atsarginis kopijavimas**.
- 2 Palieskite **Atkurti duomenis** ir pasirinkite norimą prietaisą.
- 3 Pažymėkite elementus, kuriuos norite atkurti, ir palieskite **Atkurti**.

## „Google“ paslaugos

Konfigūruokite tam tikrų „Google“ teikiamų funkcijų nustatymus.



Nustatymų ekrane palieskite „**Google**“ paslaugos.

# Išplėstinės funkcijos

## Parinktys

Ijunkite išplėstines funkcijas ir keiskite jas valdančius nustatymus.

Nustatymų ekrane palieskite **Išplėstinės funkcijos**.

- **Bixby**: „Bixby“ yra naudotojo sąsaja, padedanti patogiau naudoti prietaisą. Daugiau informacijos žr. [Bixby](#).
- **Laboratorijos**: naudokite naujas prietaiso funkcijas.
- **„S Pen“**: keiskite „S Pen“ rašiklio naudojimo nustatymus. Daugiau informacijos žr. [„S Pen“ rašiklis \(Galaxy S26 Ultra\)](#).
- **Šoninis mygtukas**: pasirinkite programą ar funkciją, kurią norite paleisti šoniniu mygtuku. Daugiau informacijos žr. [Šoninio mygtuko nustatymas](#).
- **Žadinimas balsu**: pasirinkite, kuriuos DI asistentus norite paleisti savo balsu.
- **Kelių langų**: nustatykite, kaip paleisti kelių langų funkciją. Taip pat galite sukongigūruoti kelių langų rodinio nustatymus. Daugiau informacijos žr. [Keli langai](#).
- **Judesiai ir gestai**: įjunkite arba išjunkite judesių arba gestų funkcijas. Daugiau informacijos žr. [Judesiai ir gestai](#).
- **Valdymo viena ranka režimas**: įjunkite valdymo viena ranka režimą, kad būtų patogiau naudojant prietaisą viena ranka.
- **Ekrano nuotraukos ir ekrano vaizdo įrašai**: pakeiskite momentinių ekrano kopijų ir ekrano įrašymo priemonės nustatymus.
- **Vaizdo įrašo efektai**: nustatykite naudoti įvairius efektus, pvz., keisti foną, kai tam tikrose programose naudojamas fotoaparatas. Daugiau informacijos žr. [Vaizdo įrašo efektai](#).  
 Ši funkcija prieinama tik tam tikrose programose.
- **Vaizdo įrašo ryškumas**: leisdami vaizdo įrašus paryškinkite ekraną ir pagyvinkite spalvas.  
 Kai kuriose programose ši funkcija gali neveikti.
- **„Super HDR“**: sureguliuokite ekraną taip, kad nuotraukose, padarytose naudojant „Galaxy“ prietaisus, matytųsi visa spalvų gama ir kontrastas.

- **Žaidimų spartintuvo nustatymai:** konfigūruokite žaidimų stiprintuvo nustatymus.
- **„Galaxy“ pseud.:** kurkite norimus avatarus ir linksminkitės juos naudodami su įvairiomis funkcijomis. Daugiau informacijos žr. „Galaxy“ pseud.
- **Dual Messenger:** įdiekite antrą programą ir naudokite dvi atskiras paskyras toje pačioje „messenger“ programoje. Daugiau informacijos žr. [Dual Messenger](#).



Kai kurios funkcijos gali veikti ne visuose modeliuose ir ne su visais paslaugų teikėjais.

## Judesiai ir gestai

Ijunkite arba išjunkite judesių arba gestų funkcijas.

Nustatymų ekrane palieskite **Išplėstinės funkcijos** → **Judesiai ir gestai**.

- **Pažadinti pakeliant:** nustatykite prietaisą įjungti ekraną, kai pakeliate prietaisą.
- **Bakstel. dukart ir įj. ekraną:** nustatykite prietaisą įjungti ekraną dukart palietus bet kur ekrane, kai ekranas išjungtas.
- **Bakstel. dukart ir išj. ekraną:** nustatykite prietaisą išjungti ekraną dukart palietus tuščią vietą pradžios ekrane ar užrakintame ekrane.
- **Įspėti, kai telefonas paimamas:** nustatykite prietaisą vibruoti, kai jį pakeliate, jei yra pranešimų, pvz., praleistų skambučių.



Ši funkcija gali neveikti, jei ekranas įjungtas ar prietaisas yra ant nelygaus paviršiaus.

- **Nutildyti gestais:** nustatykite prietaisą, kad, atliekant judesius arba gestus, nutiltų tam tikti garsai.
- **Užfiksuoti braukiant delnu:** nustatykite prietaisą, kad ekrane rodomą vaizdą užfiksuotumėte braukdami per jį skersai delnu į kairę ar dešinę. Užfiksuotus vaizdus galite peržiūrėti **Galerija**. Naudojantis kai kuriomis programomis ir funkcijomis ekrano nuotraukos užfiksuoti negalima.





Dėl per didelio prietaiso purtymo arba jo sutrenkimo gali atsirasti nenumatytų kai kurių funkcijų įvesčių naudojant jutiklius.

## Vaizdo įrašo efektai

Galite nustatyti naudoti įvairias funkcijas, pvz., keisti foną, kai tam tikrose programose naudojamas fotoaparatas.

Naudodami fotoaparata programėlėse, kurios veikia su šia funkcija, įjunkite greityjų nustatymų skydelį ir palieskite **Vaizdo įrašo efektai**.

- : atkurkite nuostatas.
- : pasirinkite arba pridėkite fono spalvų ar paveikslukų, kuriuos galėsite naudoti.
- **Fonas**: pakeiskite arba suliekite foną.
- **Veidas**: pritaikykite veidui grožio efektų.
- **Atspalvis**: reguliuokite ekrano atspalvį ir ryškumą.
- **Automatinis kadrovimas**: įjunkite arba išjunkite automatinio kadrovimo funkciją. Įjungus šią funkciją, prietaise automatiškai pakeičiamas fotografavimo kampas ir mastelis atpažįstant ir sekant žmones.
- **Reakcijos**: įjunkite arba išjunkite reagavimo funkciją. Daugiau informacijos apie reagavimo funkciją sužinosite palietę patarimų piktogramą ().
- **Rodyti tik man**: rodyti tik savo veidą, paslėpiant kitų veidus. Pirmą kartą naudodami šią funkciją, turėsite užregistruoti savo veidą. Palieskite **Registruot** ir užregistruokite savo veidą.
- **Nušvieskite**: net tamsiose aplinkose žmonės atrodo ryškiau ir aiškiau.



- Kai kurios funkcijos gali veikti ne visuose modeliuose.
- Kai kurios funkcijos veikia tik naudojant priekinį fotoaparata.

## „Galaxy“ pseud.

Kurkite norimus avatus ir linksminkitės juos naudodami su įvairiomis funkcijomis.

Nustatymų ekrane palieskite **Išplėstinės funkcijos** → „Galaxy“ pseud. Jei programų ekrane pridėjote programos piktogramą, įjunkite programą „Galaxy“ pseud.

## „Galaxy“ pseudoportreto kūrimas

Palieskite „Galaxy“ pseudoportretą, palieskite kūrimo piktogramą () , tada vykdykite ekrane rodomas instrukcijas, kad sukurtumėte avatarą.

## „Galaxy“ pseudoportreto lipdukų naudojimas

Kuriant avatarus, lipdukai su avatarų išraiškomis ir veiksmais bus sukurti automatiškai. Savo avataro lipdukus galite naudoti siųsdami žinutes ar socialiniame tinkle.

Paleiskite „Galaxy“ pseudoportretą ir palieskite **Pseudoportreto lipdukai**. Norėdami sukurti savo lipdukus, palieskite individualių lipdukų kūrimo piktogramą (+) lipdukų sąrašo viršuje.

## „Galaxy“ pseudoportreto fotoaparato naudojimas

Kurkite linksmas nuotraukas arba vaizdo įrašus su avatarais, naudodami įvairius fotografavimo režimus.

Paleiskite „Galaxy“ pseudoportretą ir palieskite **Pseudoportreto fotoaparatas**. Pasirinkite norimą naudoti avatarą ir režimą, tada fotografuokite arba įrašykite vaizdo įrašą.

## Dual Messenger

Įdiekite antrą programą ir naudokite dvi atskiras paskyras toje pačioje „messenger“ programoje.

1 Nustatymų ekrane palieskite **Išplėstinės funkcijos** → **Dual Messenger**.

Pasirodys palaikomos programos.

2 Norėdami įdiegti antrą programą, palieskite programos jungiklį.

Bus įdiegta antra programa. Antros programos piktograma bus rodoma su antros programos piktograma (🔵).



- Priklausomai nuo programos, dviejų „messenger“ paskyrų funkcija gali neveikti.
- Kai kurios antros programos funkcijos gali būti ribotos.

## Antros programos šalinimas

1 Nustatymų ekrane palieskite **Išplėstinės funkcijos** → **Dual Messenger**.

2 Palieskite norimos pašalinti programos jungiklį ir palieskite **Pašalinti**.

Visi su antra programa susiję duomenys bus ištrinti.



Jei pašalinsite pirmą programą, antra programa taip pat bus ištrinta.

## Skaitmeninė gerovė ir tėvų kontrolė

Peržiūrėkite prietaiso naudojimo istoriją ir naudokite funkcijas, kurios neleisų prietaisui trukdyti jūsų gyvenimo. Taip pat galite nustatyti tėvų kontrolę vaikams ir valdyti jų skaitmenines reikmes.

Nustatymų ekrane palieskite **Skaitmeninė gerovė ir tėvų kontrolė**.

- **Programų laikmačiai:** apribokite kiekvienos programos kasdienio naudojimo trukmę nustatydami laikmatį. Kai pasieksite ribą, programa bus išjungta ir nebegalėsite jos naudoti.
- **Ekranų laiko tikslas:** nustatykite, kiek laiko per dieną norite naudotis prietaisu.
- **Vairavimo monitorius:** įjunkite vairavimo stebėjimo programą ir stebėkite, kiek laiko naudojate prietaisą vairuodami.
- **Vaikščiojimo stebėjimo programa:** įjunkite ėjimo stebėjimo programą ir stebėkite, kiek laiko naudojate prietaisą eidami.
- **Garsumo monitorius:** įjunkite garsumo stebėjimo programą, kad apsaugotumėte savo klausą.
- **Turinio apribojimai:** ribokite galimas pasiekti svetaines arba programoms ir žaidimams nustatykite amžiaus ribojimus. Ši funkcija veikia tik programose **Samsung Internet** ir **Galaxy Store**.
- **Tėvų kontrolės:** valdykite vaikų skaitmenines reikmes.

## Įrenginio priežiūra

Prietaiso priežiūros funkcija leidžia sužinoti bendrą informaciją apie prietaiso akumuliatoriaus, saugyklos, atminties ir sistemos saugumo būseną. Be to, galite optimizuoti prietaisą.

Nustatymų ekrane palieskite **Įrenginio priežiūra**.

- **Optimizuoti dabar:** išjunkite fone veikiančias arba neįprastai daug akumuliatoriaus energijos naudojančias programas bei nuskaitykite užstrigusias programas bei kenkimo programinę įrangą, kad optimizuotumėte prietaiso veikimą.
- **Akumuliatorius:** patikrinkite akumuliatoriaus įkrovos likutį ir likusį prietaiso naudojimo laiką. Jei prietaiso akumuliatoriaus įkrovos lygis žemas, taupykite akumuliatoriaus energiją įjungdami energijos taupymo funkcijas. Daugiau informacijos žr. [Akumuliatorius](#).

- **Saugykla:** patikrinkite naudojamos ir laisvos saugyklos būseną ir atlaisvinkite saugyklos vietos ištrindami nereikalingus failus, pvz., šiukšliadėžėje esančius failus, nenaudojamus failus arba pasikartojančius failus, juos patikrinę.
  -  Tikrasis laisvos vietos kiekis vidinėje saugykloje yra mažesnis nei nurodytas, nes jos dalį užima operacinė sistema ir numatytosios programos. Galima talpa gali kisti naujinant prietaisą.
  - „Samsung“ internetinio puslapio specifikacijų dalyje galite peržiūrėti galimą naudoti prietaiso vidinės saugyklos talpą.
- **Atmintis:** patikrinkite atminties naudojimą arba palieskite **Valyti**, kad atlaisvintumėte vietos atmintyje sustabdydami fone veikiančias programas.
- **Programų apsauga:** kad būtumėte saugūs, nuskaitykite, ar prietaise nėra kenkimo programinės įrangos ir ar nevyksta kita įtartina veikla.
- **Veikimo profilis:** keiskite veikimo profilį atsižvelgdami į prietaiso apdorojimo greitį, akumuliatoriaus veikimo laiką ir aušinimo efektyvumą.
- **Automatinis optimizavimas:** atlikite automatinį optimizavimą uždarydami fone veikiančias programas arba išvalydami atmintį, kad prietaisas veiktų būdamas geriausios būklės.  
Palieskite **Automatiškai leisti iš naujo**, norėdami nustatyti, kad prietaisas būtų automatiškai paleistas iš naujo nustačius veikimo problemų arba jūsų nustatytu laiku.
- **Programinės įrangos naujinys:** atnaujinkite prietaiso programinę įrangą naudodamiesi belaidės programinės aparatinės įrangos (FOTA) paslauga. Taip pat galite suplanuoti programinės įrangos atnaujinimus.
- **Diagnostika:** išbandykite prietaisą naudodami „Samsung Members“.
- **Priežiūros režimas:** įjunkite priežiūros režimą, kad apsaugotumėte savo privatumą, kai kas nors kitas naudojasi jūsų prietaisu, pvz., išsiųsdami jį taisyti.

## Programos

Tvarkykite prietaiso programas ir keiskite jų nustatymus. Galite peržiūrėti programų naudojimo informaciją, keisti jų pranešimų ir leidimų nustatymus arba pašalinti ar išjungti nereikalingas programas.

Nustatymų ekrane palieskite **Programos**.

## Bendrasis valdymas

Individualiai nustatykite prietaiso sistemos nustatymus arba nustatykite prietaisą iš naujo.

Nustatymų ekrane palieskite **Bendrasis valdymas**.

- **Kalba:** prietaiso kalbų pasirinkimas. Daugiau informacijos žr. [Prietaiso kalbų pridėjimas](#).
- **Programos kalbos:** pasirinkite kiekvienai programai norimą naudoti kalbą.
- **Kalbų paketai:** tvarkykite arba atsisiųskite įvesties balsu, teksto įgarsinimo funkcijos ir vertimo kalbų paketus.
- **Data ir laikas:** pasiekite ir keiskite nustatymus, valdydami, kaip prietaisas rodo laiką ir datą.  
 Visiškai išsekus akumuliatoriui, data ir laikas bus nustatytas iš naujo.
- **„Samsung“ klaviatūros nustatymai:** keiskite „Samsung“ klaviatūros nustatymus.
- **Klaviatūra:** pasirinkite norimą pagal numatymą naudoti klaviatūrą ir pakeiskite klaviatūros nustatymus.
- **Fizinė klaviatūra:** keiskite išorinės klaviatūros nustatymus.
- **Pelė:** keiskite išorinės pelės nustatymus.
- **Jutiklinis kilimėlis:** keiskite išorinio jutiklinio kilimėlio nustatymus.
- **Atkurti:** nustatykite prietaiso nustatymus iš naujo arba atkurkite gamyklinius prietaiso nustatymus.
- **Pritaikymo paslauga:** nustatykite gauti asmeniškai pritaikytas paslaugas pagal savo interesus ir prietaiso naudojimą.
- **Susisieki su mumis:** užduokite klausimus arba peržiūrėkite atsakymus į dažnai užduodamus klausimus.

## Prietaiso kalbų pridėjimas

Galite pridėti kalbų, kurias norite naudoti prietaise.

- 1 Nustatymų ekrane palieskite **Bendrasis valdymas** → **Kalba** → **Pridėti kalbą**.
- 2 Pasirinkite norimą pridėti kalbą.
- 3 Norėdami nustatyti pasirinktą kalbą kaip numatytąją kalbą, palieskite **Nust. numatyt.** Norėdami palikti dabartinę kalbos nustatymą, palieskite **Palikt esamą**.  
Pasirinkta kalba bus pridėta kalbų sąrašė. Jei pakeitėte numatytąją kalbą, pasirinkta kalba bus pridėta sąrašo viršuje.

Norėdami pakeisti numatytąją kalbą, kalbų sąrašė pasirinkite norimą kalbą ir palieskite **Taikyti**. Jei programa nepalaiko numatytosios kalbos, bus naudojama kita palaikoma kalba sąrašė.

## Prieiga neįgaliesiems

Konfigūruokite įvairias nustatymus norėdami palengvinti naudojimąsi prietaisu. Daugiau informacijos žr. [Prieiga neįgaliesiems](#).

Nustatymų ekrane palieskite **Prieiga neįgaliesiems**.

## Programinės įrangos naujinys

Atnaujinkite prietaiso programinę įrangą naudodamiesi belaidės programinės aparatinės įrangos (FOTA) paslauga. Taip pat galite pakeisti automatinio atsisiuntimo nustatymus.

Nustatymų ekrane palieskite **Programinės įrangos naujinys**. Palieskite **leškoti naujinimų** ir patikrinkite arba įdiekite atnaujinimus rankiniu būdu.

Norėdami pakeisti automatinio atsisiuntimo nustatymą, palieskite Daugiau parinkčių piktogramą (⋮) → **Automatinis atsisiuntimas**.



Jei išleidžiami skubūs programinės įrangos naujiniai, skirti prietaiso saugumui ir naujo tipo saugumo grėsmėms blokuoti, jie bus įdiegti automatiškai be jūsų sutikimo.

## Saugumo naujinių informacija

Saugumo naujiniai skirti prietaiso saugumui sustiprinti ir asmeninei informacijai apsaugoti. Savo modelio saugumo naujinių ieškokite apsilankę [security.samsungmobile.com](https://security.samsungmobile.com).



Internetinėje svetainėje palaikomos tik kai kurios kalbos.

## Apie telefoną

Ijunkite prietaiso informaciją.

Nustatymų ekrane palieskite **Apie telefoną**.

Norėdami pakeisti prietaiso pavadinimą palieskite **Pervardyti**.

- **Būsenos informacija:** peržiūrėkite įvairių prietaiso informaciją, tokią kaip SIM kortelės būseną, „Wi-Fi“ MAC adresą ir serijos numerį.
- **Teisinė informacija:** peržiūrėkite su prietaisu susijusią teisinę informaciją, pvz., saugos informaciją ir atvirojo kodo licenciją.
- **Programos informacija:** peržiūrėkite prietaiso programinės įrangos informaciją, pvz., operacinės sistemos versiją ir programinės aparatinės įrangos versiją.
- **Akumulatoriaus informacija:** pažiūrėkite prietaiso akumulatoriaus informaciją.



Čia galite peržiūrėti toliau nurodytą informaciją apie akumuliatorių. Pateikta informacija gali skirtis priklausomai nuo regiono, paslaugų teikėjo ar modelio.

- Akumulatoriaus pagaminimo data
- Pirmojo naudojimo data
- Pilnų įkrovų / iškrovimo ciklų skaičius (remiantis vardine galia)
- Nustatyta tinkamumo naudoti būseną

# Naudojimo įspėjimai

## Atsargumo priemonės naudojant prietaisą

Kad saugiai ir tinkamai naudotumėtės prietaisu, perskaitykite šį vadovą.

- Aprašai pagrįsti numatytaisiais prietaiso nustatymais.
- Dalis turinio jūsų turimame prietaise gali skirtis priklausomai nuo regiono, paslaugų teikėjo, modelio specifikacijų ar prietaiso programinės įrangos.
- Naudojantis tam tikromis programomis ar funkcijomis, prietaisui gali būti reikalingas „Wi-Fi“ ar mobiliojo tinklo ryšys.
- Turinys (aukštos kokybės turinys), kuriam naudojama daug CPU arba atminties išteklių, turi įtakos visam prietaiso veikimui. Su šiuo turiniu susijusios programos gali tinkamai neveikti, atsižvelgiant į prietaiso specifikacijas ir aplinką, kurioje jis naudojamas.
- „Samsung“ neatsako už su veikimu susijusias problemas, kurias sukelia ne „Samsung“, o kitų tiekėjų programos.
- „Samsung“ neatsako už veikimo sutrikimus ar neatitikimus, kurie kyla dėl keistų registru nustatymų ar modifikuotos operacinės sistemos programinės įrangos. Bandydami tinkinti operacinę sistemą galite paveikti prietaisą arba programas ir jie gali pradėti veikti netinkamai.
- Šiame prietaise įdiegtai programinei įrangai, garso šaltiniams, ekrano fonams, paveikslėliams ir kitam medijos turiniui suteikta riboto naudojimo licencija. Šių medžiagų išrinkimas ir naudojimas komerciniams ar kitokiems tikslams yra autoriaus teisių pažeidimas. Naudotojai yra visiškai atsakingi už nelegalų medijos naudojimą.
- Už duomenų paslaugas, pvz., žinučių siuntimo, įkėlimo bei atsisiuntimo, automatinio sinchronizavimo ar vietos nustatymo paslaugas, gali būti taikomi papildomi mokesčiai, atsižvelgiant į jūsų mokėjimo planą. Didelės apimties failų siuntimui rekomenduojama naudoti „Wi-Fi“ funkciją.
- Numatytosios programos, kurios iš anksto įdiegtos į prietaisą, gali būti be išankstinio įspėjimo atnaujintos arba gali būti nutrauktas jų palaikymas.
- Modifikavus prietaiso operacinę sistemą arba įdiegus programinę įrangą ne iš oficialių šaltinių, prietaisas gali pradėti netinkamai veikti ir galite netekti duomenų arba jie gali būti sugadinti. Šie veiksmai yra „Samsung“ licencinės sutarties pažeidimai, tokiu atveju nustos galioti garantija.

- Ekraną aiškiai matysite net lauke stipriai šviečiant saulei, nes kontrastas automatiškai reguliuojamas pagal aplinką. Dėl gaminio pobūdžio ilgai rodant nejudančius grafinius vaizdus gali atsirasti povaizdžių (gali sudegti ekranas) arba šėšėlių.
  - Rekomenduojama dalyje arba visame ekrane nenaudoti fiksuotų grafinių vaizdų ilgą laiką ir išjungti ekraną, kai nenaudojate prietaiso.
  - Galite nustatyti, kad ekranas automatiškai išsijungtų, kai jo nenaudojate. Įjunkite **Nustatymai** ir palieskite **Ekranas** → **Baigėsi ekrano laikas**, tada pasirinkite laiką, kuriam praėjus bus išjungtas prietaiso ekranas.
  - Norėdami nustatyti, kad būtų automatiškai reguliuojamas ekrano ryškumas pagal aplinką, įjunkite **Nustatymai**, palieskite **Ekranas**, tada palieskite **Prisitaikantis ryškumas** jungiklį, kad jį įjungtumėte.
- Kai kurie prietaisai (atsižvelgiant į regioną ar modelį) turi gauti Federalinių ryšių komisijos (FCC) patvirtinimą.

Jei prietaisas patvirtintas FCC, galite peržiūrėti prietaiso FCC ID. Norėdami pažiūrėti FCC ID, įjunkite **Nustatymai** ir palieskite **Apie telefoną** → **Būsenos informacija**. Jei prietaisas neturi FCC ID, tai reiškia, kad prietaiso nebuvo leista parduoti JAV ar jos teritorijose ir jis galėjo būti įvežtas į JAV tik asmeniniam savininko naudojimui.
- Draudžiama naudoti ultraplačiajuosčius (UWB) siųstuvus, kai skrendate lėktuvu ar plaukiate laivu. Įjungus skrydžio režimą, UWB funkcija bus išjungta. (Galaxy S26 Ultra, Galaxy S26+)

- Dažnių juostų pločiai, su kuriais veikia prietaisas, gali skirtis priklausomai nuo regiono ar paslaugų teikėjo.
- 5G tinklo pasiekiamumas gali skirtis priklausomai nuo modelio, šalies, tinklo tiekėjo ir naudotojo aplinkos.
- Jūsų prietaise yra magnetų. Laikykite jį atokiai nuo kredito kortelių, implantuotų medicinos prietaisų ir kitų prietaisų, kuriuos gali paveikti magnetai. Medicinos prietaisų atveju laikykite prietaisą didesniu nei 15 cm atstumu. Nustokite naudoti prietaisą, jei įtariate, kad jis trikdo medicinos prietaiso veikimą, ir pasikonsultuokite su gydytoju arba medicinos prietaiso gamintoju.

## Instrukcijų piktogramos



Įspėjimas: atvejai, kai galite susižaloti ar sužaloti kitus



Perspėjimai: atvejai, kai galite sugadinti savo prietaisą ar kitą įrangą



Pranešimas: pastabos, naudojimo patarimai ar papildoma informacija

## Pastabos dėl pakuotės turinio ir priedų

Norėdami sužinoti komplekto turinį, žr. trumpąjį darbo pradžios vadovą.

- Su prietaisu teikiami elementai ir bet kokie galimi priedai gali skirtis priklausomai nuo regiono ar paslaugų teikėjo.
- Kartu teikiami elementai skirti tik šiam prietaisui ir gali būti nesuderinami su kitais prietaisais.
- Išvaizda ir specifikacijos gali keistis be išankstinio įspėjimo.
- Papildomų priedų galite įsigyti iš vietinio „Samsung“ mažmeninės prekybos atstovo. Prieš įsigydami įsitikinkite, kad jie suderinami su prietaisu.
- Rekomenduojama naudoti „Samsung“ patvirtintus priedus. Naudojant nepatvirtintus priedus, gali kilti veikimo problemų ar sutrikimų, kuriems garantija gali būti netaikoma.
- Tai, ar bet kuris iš priedų yra galimas, priklauso tik nuo juos gaminančių įmonių. Norėdami daugiau informacijos apie galimus priedus, žr. „Samsung“ svetainėje.
- Su šiuo prietaisu galima naudoti ausines, kurios veikia su skaitmeniniu išėjimu (USB C tipas). Tačiau prietaisas gali būti nesuderinamas su ausinėmis, kuriose naudojamas kitoks garso išėjimo būdas arba kurias gamina kitas gamintojas.
- Su pridedamu USB laidu galima įkrauti iki 3 A. Įkroviklis nepridedamas. Kad įkrautų optimaliai, rekomenduojama naudoti atskirai parduodamą oficialų „Samsung“ 60 W įkroviklį ir su prietaisu suderinamą laidą. (Galaxy S26 Ultra)
- Su pridedamu USB laidu galima įkrauti iki 3 A. Įkroviklis nepridedamas. Kad įkrautų optimaliai, rekomenduojama naudoti atskirai parduodamą oficialų „Samsung“ 45 W įkroviklį ir su prietaisu suderinamą laidą. (Galaxy S26+)
- Su pridedamu USB laidu galima įkrauti iki 3 A. Įkroviklis nepridedamas. (Galaxy S26)
- Aplinkos apsaugos sumetimais įkroviklio šiame rinkinyje nėra. Šis prietaisas gali būti maitinamas naudojant daugumą USB maitinimo adapterių ir kabelių su USB-C tipo kištuku.

## Atsparumas vandeniui ir dulkėms

Prietaisas yra atsparus vandeniui ir dulkėms bei atitinka toliau nurodytus tarptautinius standartus.

- IP68 atsparumo vandeniui įvertinimo sertifikatas: pagal IEC 60529 standarto reikalavimus buvo išbandytas 15–35 °C, 86–106 kPa, 1,5 m gylio gėlame vandenyje 30 min. nejudinamas.

Laikykitės pateiktų rekomendacijų, kad prietaisas išliktų atsparus vandeniui ir dulkėms.

- Saugokite prietaisą nuo baseinų ar jūros vandens.
- Jei ant prietaiso patenka nešvaraus vandens ar kitų skysčių, pvz., muiluoto vandens, aliejaus, kvepalų, apsaugos nuo saulės priemonių, rankų valiklio, cheminių produktų, pvz., kosmetikos, arba skysčių, kuriuose yra alkoholio, nuplaukite prietaisą netekančiu gėlu vandeniu, nuvalykite minkšta, švaria šluoste ir prieš naudodami gerai išdžiovinkite, kad išlaikytumėte atsparumą vandeniui.
- Saugokite prietaisą nuo smarkiai bėgančio vandens. Staigus vandens slėgio padidėjimas gali viršyti užtikrintą atsparumo vandeniui lygį.
- Tokiose vietose kaip sauna ar garinė pirtis, dėl staigių temperatūros pokyčių gali sumažėti atsparumas vandeniui.
- Jei prietaisas išoriškai sutrenkiamas arba yra pažeidžiamas, jo atsparumas vandeniui gali sumažėti.

Jei ant prietaiso patenka vandens ar teršalų, vadovaukitės pateiktomis rekomendacijomis.

- Prietaisą nuvalykite minkšta ir švaria šluoste, tada gerai nusausinkite.
- Jei mikrofonas ar garsiakalbis nėra visiškai išdžiūvęs, pokalbio metu garsas gali būti neaiškus.
- Ekranas ir kitos funkcijos tinkamai neveiks, jeigu prietaisas bus naudojamas vandenyje.
- Nejunkite įkroviklio ar jokių priedų, kol prietaisas nėra visiškai sausas. Prijungus priedą arba įkroviklį, kai universali jungtis dar nėra išdžiūvusi, galima sugadinti prietaisą.

Jūsų „Samsung Galaxy“ prietaiso atsparumas vandeniui ir dulkėms nėra nuolatinis ir laikui bėgant gali sumažėti dėl įprasto nusidėvėjimo.

## Situacijos, kai prietaisas įkaista, ir sprendimai

### Kai prietaisas įkaista įkraunant akumuliatorių

Įkraunant prietaisas ir įkroviklis gali tapti karšti. Belaidžio įkrovimo arba greitojo įkrovimo metu palietus prietaisas gali atrodyti karštesnis. Tai neturi įtakos prietaiso naudojimo trukmei arba veikimui ir yra laikoma normaliu prietaiso veikimu. Jei akumuliatorius tampa per karštas, gali sulėtėti įkrovimo greitis arba įkroviklis gali nustoti krauti.

#### Prietaisui įkaitus, atlikite šiuos veiksmus:

- Atjunkite įkroviklį nuo prietaiso ir išjunkite bet kokias veikiančias programas. Palaukite, kol prietaisas atvės, tuomet iš naujo pradėkite krauti prietaisą.
- Jei apatinė prietaiso dalis perkaista, taip gali nutikti dėl pažeisto USB laido. Pakeiskite USB laidą nauju. Rekomenduojama naudoti „Samsung“ patvirtintą USB laidą.
- Naudodami belaidį įkroviklį, tarp prietaiso ir belaidžio įkroviklio nedėkite kitų daiktų, tokių kaip metalinių objektų, magnetų ir kortelių su magnetinėmis juostelėmis.



Belaidžio arba sparčiojo įkrovimo funkcija veikia tik palaikomuose modeliuose.

### Kai prietaisas įkaista naudojant

Kai naudojate funkcijas arba programas, kurioms reikia daugiau energijos, arba jas naudojate ilgai, prietaisas gali laikinai įkaisti dėl padidėjusio akumuliatoriaus energijos suvartojimo. Išjunkite bet kokias veikiančias programas ir kurį laiką nenaudokite prietaiso.

Toliau pateikiami situacijų pavyzdžiai, kai prietaisas gali perkaisti.

- Pirminio nustatymo po įsigijimo arba duomenų atkūrimo metu
- Parsisiunčiant didelius failus

- Naudojant programas, kurioms reikia daugiau energijos, arba ilgai naudojant programas
  - Ilgai žaidžiant aukštos kokybės žaidimus
  - Ilgai įrašinėjant vaizdo įrašus
  - Transliuojant vaizdo įrašus, kai naudojamas maksimalaus ryškumo nustatymas
  - Prijungiant prie televizoriaus
- Atliekant keletą užduočių vienu metu (arba leidžiant daug programų fone)
  - Naudojant kelių langų režimą
  - Atnaujinant arba įdiegiant programas, kai įrašinėjami vaizdo įrašai
  - Parsisiunčiant didelius failus vaizdo skambučio metu
  - Įrašinėjant vaizdo įrašus, kai naudojama navigacijos programa
- Naudojant daug duomenų, skirtų sinchronizuoti su debesiu, el. paštu arba kitomis paskyromis
- Naudojant navigacijos programą automobilyje, kai į prietaisą šviečia tiesioginiai saulės spinduliai
- Naudojant mobiliosios saitvietės ir prietaisų sujungimo funkciją
- Naudojant mobilųjį prietaisą ten, kur silpnas signalas arba signalas nepriimamas
- Įkraunant akumuliatorių pažeistu USB laidu
- Kai prietaiso universali jungtis pažeista arba joje yra nepageidaujamų medžiagų, tokių kaip skystis, dulkės, metalo dulkės ir pieštukų šerdelės
- Kai naudojate tarptinkliniu ryšiu

### **Prietaisui įkaitus, atlikite šiuos veiksmus:**

- Prietaise įdiekite naujausią programinę įrangą.
- Prietaisas gali įkaisti dėl veikiančių nesuderinamų programų. Išjunkite ir iš naujo įjunkite prietaisą.
- Išjunkite „Wi-Fi“, GPS ir „Bluetooth“ funkcijas, kai jų nenaudojate.
- Išjunkite programas, dėl kurių padidėja akumuliatoriaus energijos suvartojimas arba kurios veikia fone, kai nėra naudojamos.
- Ištrinkite nereikalingus failus ir nenaudojamas programas.
- Sumažinkite ekrano ryškumą.
- Jei prietaisas perkais arba bus karštas ilgą laiką, kurį laiką jo nenaudokite. Jei prietaisas ir toliau perkaista, susisieki su „Samsung“ techninio aptarnavimo centru arba įgaliojuoju techninio aptarnavimo centru.

## Atsargumo priemonės prietaiso perkaitimo atveju

Jei pradėjote jaustis nemaloniai dėl to, kad prietaisas perkaity, nustokite naudoti prietaisą.

Kai prietaisas perkaista, jo funkcijos ir veikimo sparta gali būti apriboti arba prietaisas gali būti išjungtas, kad atvėstų. Funkcija veikia tik tam tikruose modeliuose.

- Jei prietaisas perkais, ekrano ryškumas, ekrano atnaujinimo dažnis ir veikimo greitis bus apriboti, kad būtų sumažinta prietaiso temperatūra. Net jei rodoma akumuliatoriaus įkrovimo indikatorius piktograma, gali būti įkraunama lėtai. Jei įkrovimas bus sustabdytas dėl padidėjusios prietaiso temperatūros, akumuliatoriaus indikatorius piktograma mirksės.
- Kai prietaisas pasiekia tam tikrą temperatūrą, parodomas įspėjamasis pranešimas, kad būtų išvengta prietaiso gedimo, odos dirginimo ir sužeidimų bei akumuliatoriaus ištekėjimo. Kol prietaisas atvės, veikiančios programos bus išjungtos, o visos skambinimo ir kitos funkcijos bus ribojamos, išskyrus skambučius pagalbos tarnyboms.
- Jei bus parodytas antras pranešimas dėl toliau kylančios prietaiso temperatūros, prietaisas išsijungs. Nenaudokite prietaiso, kol prietaiso temperatūra nenukris iki nurodytos darbinės temperatūros. Jei antrasis pranešimas bus parodytas skambučio pagalbos tarnyboms metu, skambutis nebus išjungtas priverstiniu išjungimu.

### **Rekomenduojama darbinė temperatūra**

Rekomenduojama prietaiso darbo temperatūra yra nuo 0 °C iki 35 °C. Jei prietaisas naudojamas nerekomenduojamoje temperatūroje, jis gali sugesti arba gali sutrumpėti akumuliatoriaus veikimo laikas.

## Veikimo aplinkai skirtos atsargumo priemonės

Prietaisas gali įkaisti dėl aplinkos esant šioms sąlygoms. Būkite atsargūs, kad nesutrumpėtų akumulatoriaus veikimo laikas, nesugestų prietaisas arba nekiltų gaisro.

- Nelaikykite prietaiso labai šaltoje arba karštoje temperatūroje.
- Ilgai nelaikykite prietaiso tiesioginėje saulės šviesoje.
- Ilgai nenaudokite arba nelaikykite prietaiso labai karštose aplinkose, pvz., automobilyje vasarą.
- Nepadėkite prietaiso vietose, kurios gali perkaisti, pvz.: ant elektrino šildymo kilimėlio.
- Nelaikykite prietaiso arti šildytuvų arba ant jų, pavyzdžiui, mikrobangų krosnelėse, ant karštos kepimo įrangos ar aukšto slėgio konteinerių.
- Nenaudokite laido su nulupta ar pažeista danga ir nenaudokite pažeisto ar netinkamai veikiančio įkroviklio ar akumulatoriaus.

## Būdai rasti informacijos apie šio gaminio energijos suvartojimą veikiant budėjimo režimu

- Eikite į [www.samsung.com/global/ecodesign\\_energy](http://www.samsung.com/global/ecodesign_energy).
- Ieškokite pagal gaminio modelio numerį.



Šios funkcijos veikimas priklauso nuo regiono, paslaugų teikėjo ir modelio.

# Priedas

## Prieiga neįgaliesiems

### Apie pasiekiamumą

Pagerinkite prieinamumą įjungdami funkcijas, kurios užtikrina, kad prietaisu galėtų lengviau naudotis vartotojai su regos, klausos, ir rankų funkcijų sutrikimais.

Įjunkite **Nustatymai** ir palieskite **Prieiga neįgaliesiems**. Norėdami patikrinti, kokias rekomenduojamas ir prieigos neįgaliesiems funkcijas naudojate, palieskite **Rekomenduojama jums**. Norėdami išjungti naudojamą funkciją, palieskite **Išjungti**.

### Regos patobulinimai

#### Rodymo režimas

Pakeiskite rodymo režimą.

Įjunkite **Nustatymai**, palieskite **Prieiga neįgaliesiems** → **Regos patobulinimai**, tada skirtuke **Rodymo režimas** pasirinkite norimą režimą.

#### Didelio kontrasto temos naudojimas

Pritaikykite aiškią temą, kurioje būtų rodomas šviesių spalvų turinys tamsiame fone.

Įjunkite **Nustatymai** ir palieskite **Prieiga neįgaliesiems** → **Regos patobulinimai** → **Didelio kontrasto tema**. Tada pasirinkite norimą temą, palieskite jungiklį, kad ją įjungtumėte, ir tada palieskite **Atsisiųsti** → **Taikyti**.

#### Didelio kontrasto šrifto naudojimas

Reguliuokite šriftų spalvas ir kontūrus, kad padidintumėte teksto ir fono kontrastą.

Įjunkite **Nustatymai**, palieskite **Prieiga neįgaliesiems** → **Regos patobulinimai**, tada palieskite **Didelio kontr. šriftai** jungiklį, kad jį įjungtumėte.

## Didelio kontrasto klaviatūros naudojimas

Keiskite „Samsung“ klaviatūros spalvas, norėdami padidinti teksto ir fono kontrastą.

Ijunkite **Nustatymai**, palieskite **Prieiga neįgaliesiems** → **Regos patobulinimai**, tada palieskite **Didelio kontrast. klav.** jungiklį, kad jį įjungtumėte.

## Mygtukų formų rodymas

Mygtukų formos įrėmintos, kad išsiskirtų.

Ijunkite **Nustatymai**, palieskite **Prieiga neįgaliesiems** → **Regos patobulinimai**, tada palieskite **Paryškinti mygtukus** jungiklį, kad jį įjungtumėte.

## Kontūrų paryškinimas

Aiškiau matykite daiktus paveikslėliuose ir vaizdo įrašuose dėl ryškesnių kontūrų.

Ijunkite **Nustatymai**, palieskite **Prieiga neįgaliesiems** → **Regos patobulinimai** → „**Relumino**“ kontūras, tada palieskite jungiklį, kad jį įjungtumėte.

Norėdami reguliuoti kontūro storį, vilkite reguliavimo juostą skirtuke **Kontūro storis**.

## Ekranų spalvų keitimas

Pagerinkite ekraną matomumą, kad naudotojams būtų lengviau atpažinti tekstą ekrane.

Ijunkite **Nustatymai**, palieskite **Prieiga neįgaliesiems** → **Regos patobulinimai**, tada palieskite **Atvirkštinės spalvos** jungiklį, kad jį įjungtumėte.

## Spalvų korekcija

Jeigu turite sunkumų atskirdami spalvas, nustatykite ekrane rodomų spalvų raišką. Prietaisas padidina spalvų raišką.

Ijunkite **Nustatymai**, palieskite **Prieiga neįgaliesiems** → **Regos patobulinimai** → **Spalvų korekcija**, tada palieskite jungiklį, kad jį įjungtumėte. Pasirinkite parinktį.

## Spalvų filtras

Su reguliuokite ekraną spalvas, jeigu sunku skaityti tekstą.

Ijunkite **Nustatymai**, palieskite **Prieiga neįgaliesiems** → **Regos patobulinimai** → **Spalvų filtras**, tada palieskite jungiklį, kad jį įjungtumėte. Pasirinkite norimą spalvą.

Norėdami reguliuoti skaidrumą, vilkite reguliavimo juostą, esančią **Drumstumas**.

## Judesių efektų ekrane mažinimas

Sumažinkite animacinių efektų, jei jautriai reaguojate į animacijas ar ekrane rodomus judesius.

Ijunkite **Nustatymai**, palieskite **Prieiga neįgaliesiems** → **Regos patobulinimai**, tada palieskite **Sumažinti animacijų skaičių** jungiklį, kad jį įjungtumėte.

## Skaidrumo ir liejimo efektų sumažinimas

Sumažinkite skaidrumą ir liejimo efektus, kad turinys ekrane būtų matomas geriau.

Ijunkite **Nustatymai**, palieskite **Prieiga neįgaliesiems** → **Regos patobulinimai**, tada palieskite **Sumažinti permatomumą/suliejimą** jungiklį, kad jį įjungtumėte.

## Ekranos tamsinimas

Pritemdykite ekraną taip, kad ryškumo nustatymas būtų mažesnis nei minimalus, kad būtų maloniau žiūrėti.

Ijunkite **Nustatymai**, palieskite **Prieiga neįgaliesiems** → **Regos patobulinimai**, tada palieskite **Papildomas tamsinimas** jungiklį, kad jį įjungtumėte.

## Stroboskopinio efekto silpninimas

Sumažinkite stroboskopinio efekto intensyvumą atkuriant vaizdo įrašus.

Ijunkite **Nustatymai**, palieskite **Prieiga neįgaliesiems** → **Regos patobulinimai**, tada palieskite **Pritemdyti mirksėjimą** jungiklį, kad jį įjungtumėte.

## Ekranos didinimas

Padidinkite ekraną arba priartinkite tam tikrą sritį.

Ijunkite **Nustatymai**, palieskite **Prieiga neįgaliesiems** → **Regos patobulinimai** → **Didinimas** → **Didinimas nuoroda**, tada palieskite jungiklį, kad jį įjungtumėte. Tuomet pažymėkite norimus naudoti veiksmus, kad iškart pradėtumėte naudoti šią funkciją.

- **Bakstelėkite pritaikymo neįgaliesiems mygtuką:** padidinkite vaizdą paliesdami Didinimo piktogramą (A).
- **Paspauskite šoninį ir garsumo didinimo mygtukus:** priartinkite vienu metu paspausdami šoninį ir garsumo didinimo mygtukus.

- **Spauskite ir 3 sek. palaikykite garsumo didinimo ir mažinimo mygtukus:** priartinkite vienu metu paspausdami ir 3 sek. palaikydami garsumo didinimo ir mažinimo mygtukus.
- **Triskart bakstelėkite ekraną:** priartinkite tris kartus paliesdami ekraną.

Naudodami didintuvo langą, galite padidinti bet kurią ekrano vietą. Norėdami judinti didintuvą, tempkite didintuvo rėmo kraštą.

Norėdami naršyti ekrane, dviem pirštais slinkite per padidintą ekraną.

Norėdami reguliuoti mastelio keitimo santykį, suspauskite du pirštus ant padidinto ekrano arba atitraukite pirštus vieną nuo kito.



- Kai didinate visą ekraną, ekrano klaviatūros ir naršymo juostos padidinti negalite. Jei norite padidinti klaviatūrą ir naršymo juostą, pasirinkite **Nustatymai**, palieskite **Prieiga neįgaliesiems** → **Regos patobulinimai** → **Didinimas**, tada palieskite jungiklį **Didinti klaviat. įvedant tekstą**, kad jį įjungtumėte.
- Kai ši funkcija įjungta, ji gali turėti įtakos kitų programų veikimui.

## Didintuvo naudojimas

Naudokite fotoaparata kaip didinamąjį stiklą daiktams padidinti.

Įjunkite **Nustatymai**, palieskite **Prieiga neįgaliesiems** → **Regos patobulinimai** → **Didintuvas** → **Didintuvas nuoroda**, tada palieskite jungiklį, kad jį įjungtumėte. Tuomet pažymėkite norimus naudoti veiksmus, kad iškart pradėtumėte naudoti šią funkciją. Atlikus veiksmą fotoaparatas veiks kaip didinamasis stiklas.

## Žymiklio storio keitimas.

Įjunkite **Nustatymai** ir palieskite **Prieiga neįgaliesiems** → **Regos patobulinimai** → **Žymeklio storis**.

## Žymeklio dydžio ir spalvos keitimas

Padidinkite žymeklį, kai naudojate išorinę pelę arba jutiklinį kilimėlį. Taip pat galite pakeisti žymeklio spalvą.

Įjunkite **Nustatymai** ir palieskite **Prieiga neįgaliesiems** → **Regos patobulinimai** → **Žymeklio dydis ir spalva**.

## Šrifto keitimas

Keiskite šrifto dydį ir stilių.

Įjunkite **Nustatymai** ir palieskite **Prieiga neįgaliesiems** → **Regos patobulinimai** → **Šrifto dydis ir stilius**.

## Ekranu mastelio keitimas

Padidinkite arba sumažinkite elementų dydį ekrane.

Ijunkite **Nustatymai** ir palieskite **Prieiga neįgaliesiems** → **Regos patobulinimai** → **Ekranu mastelis**.

## Sakyti klaviatūros įvestį balsu

Nustatykite prietaisą garsiai perskaityti tai, ką įvedėte klaviatūra.

Ijunkite **Nustatymai**, palieskite **Prieiga neįgaliesiems** → **Regos patobulinimai** → **Sakyti klaviatūros įvestį balsu**, palieskite jungiklį, kad jį įjungtumėte, ir pasirinkite parinktį.

## Garsinio apibūdinimo naudojimas

Nustatykite prietaisą paleisti garsinį apibūdinimą, kai leidžiate vaizdo įrašus, kuriose teikiami garsiniai apibūdinimai.

Ijunkite **Nustatymai**, palieskite **Prieiga neįgaliesiems** → **Regos patobulinimai**, tada palieskite **Garso aprašymas** jungiklį, kad jį įjungtumėte.

## Balso įrašų pridėjimas garsiniuose žymekliuose

Galite naudoti garsinius žymeklius, jei norite atskirti panašios formos objektus, pridėdami prie jų žymeklius. Galite įrašyti ir priskirti balso įrašą prie garsinio žymeklio su įjungtu NFC. Balso įrašas atkuriamas, kai padedate prietaisą netoli žymeklio.



Prieš naudodami šią funkciją, įjunkite NFC funkciją.

- 1 Ijunkite **Nustatymai** ir palieskite **Prieiga neįgaliesiems** → **Regos patobulinimai** → **Balso žyma**.  
Bus įjungtas diktofonas.
- 2 Palieskite įrašymo piktogramą (🗣️), kad pradėtumėte įrašinėti. Kalbėkite į mikrofoną.
- 3 Baigę įrašymą, palieskite **Atlikta**, kad sustabdytumėte.
- 4 Prietaiso užpakalinę dalį laikykite virš garsinį žymeklio.  
Balso įrašė esanti informacija bus įrašyta į garsinį žymeklį.

## „TalkBack“ (balso atsakas)

### „TalkBack“ įjungimas arba išjungimas

Įjungus „TalkBack“, prietaisas pradeda teikti balso atsaką. Kartą palietus pasirinktą funkciją, prietaisas garsiai perskaitys ekrane esantį tekstą. Funkciją įjungsitė dukart ją palietę.

Įjunkite **Nustatymai**, palieskite **Prieiga neįgaliesiems** → **TalkBack**, tada palieskite jungiklį, kad jį įjungtumėte.

Norėdami išjungti „TalkBack“, palieskite jungiklį ir du kartus palieskite bet kurią ekrano vietą. Tada palieskite **Išjungti** ir dukart palieskite bet kur ekrane.

Norėdami sužinoti, kaip naudoti „TalkBack“, palieskite **Nustatymai** → „TalkBack“ mokomoji medžiaga.



„TalkBack“ naudojimo metu kai kurios funkcijos nebus galimos.

### Ekranų valdymas pirštų gestais

„TalkBack“ naudojimo metu ekraną galite valdyti įvairiais pirštų judesiais.

Norėdami peržiūrėti ir individualiai pritaikyti galimus pirštų gestus, įjunkite **Nustatymai** ir palieskite **Prieiga neįgaliesiems** → **TalkBack** → **Nustatymai** → **Gestai**.

### Skaitymo meniu naudojimas

„TalkBack“ naudojimo metu trimis pirštais braukite kairėn arba dešinėn. Atsiręs skaitymo meniu ir prietaisas perskaitys parinktį balsu. Braukite kairėn arba dešinėn trimis pirštais, kad slinktumėte per parinktį. Išgirdę norimos parinktį pavadinimą, braukite aukštyn arba žemyn, jei norite naudoti parinktį arba nustatyti parinktį nustatymus. Pavyzdžiui, išgirdę **Kalbėjimo sparta**, galite reguliuoti tempą braukdami aukštyn arba žemyn.

### Vaizdų etikečių pridėjimas ir tvarkymas

Ekranė esantiems vaizdams galite priskirti etiketes. Pasirinkus vaizdus, prietaisas balsu perskaitys jų etiketes. Pridėkite etikečių etiketėmis nepažymėtiems vaizdams braukdami aukštyn arba žemyn, tuomet dešinėn. Tuomet, kai parodomi „TalkBack“ meniu, palieskite **Pridėkite etiketę**.

Norėdami tvarkyti etiketes, įjunkite **Nustatymai** ir palieskite **Prieiga neįgaliesiems** → **TalkBack** → **Nustatymai** → **Išplėstiniai nustatymai** → **Tinkintos etiketės**.

## „TalkBack“ nustatymų konfigūravimas

Savo patogumui konfigūruokite „TalkBack“ nustatymus.

Ijunkite **Nustatymai** ir palieskite **Prieiga neįgaliesiems** → **TalkBack** → **Nustatymai**.

- **Naujos „TalkBack“ funkcijos:** patikrinkite pagrindinius „TalkBack“ naujinius ir pakeitimus.
- **Teksto įgarsinimas:** pakeiskite teksto įgarsinimo funkcijų nustatymus, naudojamus įjungus „TalkBack“ programą, pvz., kalbą, greitį ir kt.
- **Daugiažodiškumas:** asmeniškai nustatykite išsamius balso atsako nustatymus.
- **Vaidų ir ekrano vaizdo aprašymai:** konfigūruokite automatinio apibūdinimo nustatymus. Apibūdinimus girdėsite sufokusavę nepažymėtą vaidą ar piktogramą arba vaizdą, kuriame yra teksto. Jei įjungsite **Išsamūs ekrano ir vaizdų aprašymai** funkciją, galėsite klausytis išsamių ekrano ar vaizdo aprašymų. Naudodami „TalkBack“, braukite pirštu aukštyn arba žemyn, tada dešinėn. Tada, kai pasirodys „TalkBack“ meniu, palieskite **Vaizdo apibūdinimas** arba **Aprašykite ekraną**.
- **Garsas ir vibravimas:** pakeiskite „TalkBack“ garso ir vibracijos nustatymus.
- **Keisti fokusavimo indikatorius:** nustatykite prietaisą pastorinti fokusavimo indikatorius, atsirandančio palietus elementus, kraštines. Taip pat galite pakeisti indikatorius spalvą.
- **Pateikti kalbos išvestį:** nustatykite, kad balso atsakai būtų rodomi ekrane tekstu.
- **Gestai:** peržiūrėkite įvairius pirštų gestus, kuriais galima valdyti ekraną naudojant „TalkBack“, ir individualiai pritaikykite gestų nustatymus.
- **Redaguoti meniu:** pasirinkite, kuriuos „TalkBack“ ir skaitymo meniu naudoti.
- **Spartieji klavišai:** pritaikykite prijungtos išorinės klaviatūros šaukinių kombinacijas.
- **Ekrano klaviatūra:** asmeniškai nustatykite ekrano klaviatūros nustatymus.
- **Brailio rašmenų klaviatūra:** rašykite raides ekrane naudodami 6 taškų Brailio rašto klaviatūrą.
- **Brailio rašmenų ekranas:** prijunkite Brailio rašto ekraną ir pakeiskite nustatymus.
- **Išplėstiniai nustatymai:** konfigūruokite išplėstinius „TalkBack“ nustatymus.
- **„TalkBack“ mokomoji medžiaga:** išmokite naudoti „TalkBack“.
- **Pagalba:** apsilankykite „TalkBack“ pagalbos svetainėje.
- **Susisiekite su „Google“ palaikymo neįgaliesiems komanda:** apsilankykite „Google“ prieigos neįgaliesiems pagalbos svetainėje.

## Teksto įvedimas klaviatūra

Norėdami įjungti klaviatūrą, palieskite teksto įvesties laukelį ir du kartus palieskite bet kurią ekrano vietą.

Palietus klaviatūrą pirštu, prietaisas garsiai perskaitys po jūsų pirštu esantį simbolio mygtuką. Atradę norimą simbolį ir norėdami pasirinkti, atitraukite pirštą. Simbolis įvestas ir prietaisas garsiai perskaito tekstą.

## Papildomų simbolių įvedimas

Norėdami įvesti papildomų tam mygtukui priskirtų simbolių, palieskite ir laikykite palietę klaviatūros mygtuką. Virš mygtuko pasirodo iššokantis langas su galimais simboliais. Norėdami pasirinkti simbolį, vilkite pirštą iššokančiu langu, kol išgirsite norimą simbolį, tada atleiskite.

## Klausos gerinimo priemonės

### Transkripcija realiuoju laiku

Nustatykite prietaisą užfiksuoti kalbą prietaiso mikrofonu ir konvertuoti ją į ekrane rodomą tekstą.

Įjunkite **Nustatymai**, palieskite **Prieiga neįgaliesiems** → **Klausos gerinimo priemonės** → **Transkripcija realiuoju laiku** → **Transkripcija realiuoju laiku nuoroda**, tada palieskite jungiklį, kad jį įjungtumėte. Pažymėkite norimus naudoti veiksmus, kad iškart pradėtumėte naudoti šią funkciją. Tada, norėdami transkribuoti kalbą, atlikite veiksmą.

### Subtitrai realiuoju laiku

Nustatykite prietaisą aptikti kalbą ir automatiškai generuoti antraštes, kai atkuriate medijos turinį, pvz., vaizdo įrašus ar tinklalaides.

Įjunkite **Nustatymai**, palieskite **Prieiga neįgaliesiems** → **Klausos gerinimo priemonės** → **Subtitrai realiuoju laiku**, tada palieskite **Subtitrų realiuoju laiku funkcijos naudojimas** jungiklį, kad jį įjungtumėte.

### Antraščių nustatymai

Įjunkite **Nustatymai**, palieskite **Prieiga neįgaliesiems** → **Klausos gerinimo priemonės** → **Subtitrų nuostatos**, tada palieskite **Rodyti subtitrus** jungiklį, kad jį įjungtumėte.

Pasirinkite parinktį, skirtą antraščių nustatymų konfigūravimui.

## Šviesos pranešimo nustatymas

Nustatykite prietaisą kad sumirksėtų blykstė arba ekranas, kai skamba signalas arba kai gaunate pranešimų, tokių kaip įeinantys skambučiai arba naujos žinutės.

Įjunkite **Nustatymai**, palieskite **Prieiga neįgaliesiems** → **Klausos gerinimo priemonės** → **Pranešimas mirksint lemputei**, tada palieskite prie parinkčių esančius jungiklius, kuriuos norite įjungti.

## Klausos aparatų palaikymas

Nustatykite prietaisą pagerinti garso kokybę, kad geriau veiktų su klausos aparatu.

Įjunkite **Nustatymai**, palieskite **Prieiga neįgaliesiems** → **Klausos gerinimo priemonės** → **Klausos aparatų palaikymas**, tada palieskite **Klausos aparato suderinamumas** jungiklį, kad jį įjungtumėte.

## Garso aptik. praneš.

Nustatykite prietaisą aptikti garsus, pvz., dūmų detektoriaus pypsėjimą ar verkiančius kūdikius. Detektoriumi užfiksavus garsą prietaisas pradeda vibruoti ir įspėjimas išsaugomas kaip žurnalas.



Kol ši funkcija įjungta, balso atpažinimo funkcijas neveiks.

Įjunkite **Nustatymai** ir palieskite **Prieiga neįgaliesiems** → **Klausos gerinimo priemonės** → **Garso aptik. praneš.** → **Atidaryti Garso aptik. praneš.** Vadovaukitės ekrane teikiamomis instrukcijomis, kad įjungtumėte garsinių pranešimų funkciją. Nustačius garsą, bus rodomas įrašas.

## Sustiprinti aplinkos garsą

Nustatykite prietaisą sustiprinti aplink esantį garsą, kad geriau girdėtumėte naudodamiesi ausinėmis.

- 1 Įjunkite **Nustatymai**, palieskite **Prieiga neįgaliesiems** → **Klausos gerinimo priemonės** → **Sustiprinti aplinkos garsą** → **Sustiprinti aplinkos garsą nuoroda**, tada palieskite jungiklį, kad jį įjungtumėte.
- 2 Pažymėkite norimus naudoti veiksmus, kad iškart pradėtumėte naudoti šią funkciją.
- 3 Prie prietaiso prijunkite ausines ir jas užsidėkite.
- 4 Atlikite veiksmą.

## Adapt sound

Optimizuokite garso nustatymą, norėdami atrasti geriausią garso kokybę ir naudoti ją skambučiams ar medijai atkurti.

Įjunkite **Nustatymai**, palieskite **Prieiga neįgaliesiems** → **Klausos gerinimo priemonės** → **Adapt sound**, palieskite jungiklį, kad jį įjungtumėte, ir optimizuokite garso nustatymą.

## Visų garsų išjungimas

Nustatykite prietaisą išjungti visus prietaiso garsus, pvz., medijos garsus, įskaitant skambintojo balsą skambučio metu.

Įjunkite **Nustatymai**, palieskite **Prieiga neįgaliesiems** → **Klausos gerinimo priemonės** → **Nutildomi visi garsai**, tada palieskite jungiklį, kad jį įjungtumėte.

## Mono garsas

Monofoninė išvestis suveda stereofoninį garsą į vieną signalą, kuris yra leidžiamas per ausinių garsiakalbius. Naudokite šią funkciją, jei jūsų klausa sutrikusi ar kai patogiau naudoti tik vieną ausinių pusę.

Įjunkite **Nustatymai**, palieskite **Prieiga neįgaliesiems** → **Klausos gerinimo priemonės**, tada palieskite **Mono garsas** jungiklį, kad jį įjungtumėte.

## Garso balanso nustatymas

Nustatykite prietaisą reguliuoti garso balansą.

- 1 Įjunkite **Nustatymai** ir palieskite **Prieiga neįgaliesiems** → **Klausos gerinimo priemonės**.
- 2 Tempkite **Kairės / deš. garso bal.** reguliavimo šliaužiklius kairėn arba dešinėn ir sureguliuokite garso balansą.

## Valdymas ir rankų funkcijų sutrikimai

### Universalusis jungiklis

Ekraną galite valdyti prijungdami išorinį jungiklį, naudodami galvos judesius bei veido gestus.

- 1 Jjunkite **Nustatymai** ir palieskite **Prieiga neįgaliesiems** → **Valdymas ir rankų funkcijų sutrikimai** → **Universalusis jungiklis**.
  - 2 Perskaitykite ekrane pateiktas instrukcijas ir palieskite **Atlikta**.
  - 3 Palieskite jungiklį, kad jį įjungtumėte.
  - 4 Jei universalūs jungikliai nėra registruoti prietaise, palieskite **Pridėti jungiklį** ir nustatykite jungiklius prietaisui valdyti.
-  Norint įjungti universaliojo jungiklio funkciją, prietaise turi būti užregistruotas bent vienas jungiklis.

Norėdami nustatyti jungiklius prietaisui valdyti, palieskite jungiklį, esantį **Jungikliai**.

Norėdami išjungti šią funkciją, vienu metu paspauskite šoninį mygtuką ir garsumo didinimo mygtuką.

### Padėjėjo meniu

#### Pagalbinio trumpinio piktogramos rodymas

Nustatykite prietaisą taip, kad jis rodytų pagalbinio trumpinio piktogramą, skirtą prieigai prie programų, funkcijų ir nustatymų. Galite valdyti prietaisą liesdami piktogramos pagalbinius meniu.

- 1 Jjunkite **Nustatymai** ir palieskite **Prieiga neįgaliesiems** → **Valdymas ir rankų funkcijų sutrikimai** → **Padėjėjo meniu**.
- 2 Palieskite jungiklį, kad jį įjungtumėte.  
Apatiniame dešiniajame ekrano kampe atsiranda pagalbinio trumpinio piktograma.  
Norėdami reguliuoti padėjėjo šaukinio piktogramos skaidrumą, tempkite reguliavimo juostą, esančią **Permatomumas**.

#### Prieiga prie pagalbinių meniu

Pagalbinio trumpinio piktograma atsiranda kaip nepastovioji piktograma, skirta prieigai prie pagalbinių meniu iš bet kurio ekrano.

Palietus pagalbinio trumpinio piktogramą, ji truputį padidėja, o joje atsiranda pagalbinių meniu.

Palieskite kairiakryptę ar dešiniakryptę rodyklę arba braukite kairėn ar dešinėn, norėdami pasirinkti kitus meniu.

## Išplėstinio pagalbinio meniu naudojimas

Nustatykite prietaisą rodyti išplėstinį pagalbinį meniu pasirinktoms programoms.

Ijunkite **Nustatymai**, palieskite **Prieiga neįgaliesiems** → **Valdymas ir rankų funkcijų sutrikimai** → **Padėjėjo meniu** → **Pasir. progr., su kuriomis bus rod. kont. meniu**, tada palieskite jungiklius šalia programų, kurias norite įjungti.

## Voice Access

Naudokite šią funkciją prietaisui valdyti balsu.

Ijunkite **Nustatymai**, palieskite **Prieiga neįgaliesiems** → **Valdymas ir rankų funkcijų sutrikimai** → **Voice Access**, tada palieskite jungiklį, kad jį įjungtumėte.

## Atsiliepimas į skambučius arba jų baigimas

Keiskite atsiliepimo į skambučius arba jų baigimo būdą.

Ijunkite **Nustatymai**, palieskite **Prieiga neįgaliesiems** → **Valdymas ir rankų funkcijų sutrikimai** → **Atsiliepimas į skambučius ir jų baigimas**, tada pakeiskite nustatymus.

## Interaktyvus valdymas

Ijunkite interaktyvaus valdymo režimą, kad apribotumėte prietaiso reakciją į įvestis naudojant programas.

- 1 Ijunkite **Nustatymai** ir palieskite **Prieiga neįgaliesiems** → **Valdymas ir rankų funkcijų sutrikimai** → **Interaktyvus valdymas**.
- 2 Palieskite **Interaktyvus valdymas nuoroda** jungiklį, kad jį įjungtumėte.
- 3 Naudodami programą, vienu metu paspauskite šoninį mygtuką ir garsumo didinimo mygtuką.
- 4 Nustatykite rėmelių dydį arba vilkite liniją aplink sritį, kurią norite apriboti.
- 5 Palieskite **Atlikta**.  
Prietaisas rodo apribotą sritį. Ribojamas plotas nereaguos, kai jį liosite, o prietaiso mygtukai bus užblokuoti. Tačiau galite atblokuoti šoninio mygtuko, garsumo mygtuko ir klaviatūros funkcijas veikiant sąveikos valdymo režimu.

Norėdami išjungti sąveikos valdymo režimą, vienu metu paspauskite šoninį mygtuką ir garsumo didinimo mygtuką.

Norėdami nustatyti prietaisą, kad užrakintų ekraną išjungus sąveikos valdymo režimą, įjunkite **Nustatymai**, palieskite **Prieiga neįgaliesiems** → **Valdymas ir rankų funkcijų sutrikimai** → **Interaktyvus valdymas**, tada palieskite **Užrakinti ekraną išjungus** jungiklį, kad jį įjungtumėte.

## Laikas atlikti veiksmus

Nustatykite iškylančiųjų langų, kuriuose prašoma atlikti veiksmą, pvz., pranešimų ar garsumo valdiklio, rodymo trukmę.

Įjunkite **Nustatymai**, palieskite **Prieiga neįgaliesiems** → **Valdymas ir rankų funkcijų sutrikimai** → **Laikas atlikti veiksmus**, tada pasirinkite parinktį.

## Lietimo ir palaikymo atidėjimas

Nustatykite ekrano laikymo palietus atpažinimo trukmę.

Įjunkite **Nustatymai**, palieskite **Prieiga neįgaliesiems** → **Valdymas ir rankų funkcijų sutrikimai** → **Lietimo ir palaikymo atidėjimas** → **Nust. paliet. ir palaik. delsą**, tada pasirinkite parinktį.

## Bakstelėjimo trukmė

Nustatykite trukmę, kiek laiko turite liesti ekraną, kad prietaisas tai atpažintų kaip palietimą.

Įjunkite **Nustatymai**, palieskite **Prieiga neįgaliesiems** → **Valdymas ir rankų funkcijų sutrikimai** → **Bakstelėjimo trukmė** → **Nustatykite bakstelėjimo trukmę**, tada nustatykite trukmę.

## Nepaisyti pasikartojančių lietimų

Nustatykite prietaisą atpažinti tik pirmą palietimą per nustatytą laikotarpį, kai ekraną liečiate pakartotinai.

Įjunkite **Nustatymai**, palieskite **Prieiga neįgaliesiems** → **Valdymas ir rankų funkcijų sutrikimai** → **Nepaisyti pasikartojančių lietimų** → **Nustatykite pakartotinių lietimų nepaisymo laiką**, tada nustatykite trukmę.

## Sustojimo veiksmas

Nustatykite prietaisą automatiškai pasirinkti elementą, kai ant jo užvedate pelės žymeklį.

Ijunkite **Nustatymai**, palieskite **Prieiga neįgaliesiems** → **Valdymas ir rankų funkcijų sutrikimai** → **Sustojimo veiksmas**, tada palieskite jungiklį, kad jį įjungtumėte.

Galite pritaikyti nustatymus pasirinkdami parinktį.

## Veiksmai kampuose

Paskirkite veiksmus, kurie bus vykdomi perkeliant žymeklį į ekrano kampą.

Ijunkite **Nustatymai**, palieskite **Prieiga neįgaliesiems** → **Valdymas ir rankų funkcijų sutrikimai** → **Veiksmai kampuose**, tada palieskite jungiklį, kad jį įjungtumėte. Tada pasirinkite parinktį skirtuke **Veiksmai kampuose** ir pasirinkite veiksmą.

## Išliekantys mygtukai

Nustatykite, kad išorinės klaviatūros modifikatoriaus mygtukas, pvz., „Shift“, „Ctrl“ ar „Alt“, liktų nuspaustas. Tokiu būdu lengviau naudosite klaviatūros šaukinius nespausdami dviejų mygtukų vienu metu.

Ijunkite **Nustatymai**, palieskite **Prieiga neįgaliesiems** → **Valdymas ir rankų funkcijų sutrikimai**, tada palieskite **Išliekantys mygtukai** jungiklį, kad jį įjungtumėte.

## Lėti mygtukai

Nustatykite išorinės klaviatūros mygtuko paspaudimo atpažinimo trukmę.

Ijunkite **Nustatymai**, palieskite **Prieiga neįgaliesiems** → **Valdymas ir rankų funkcijų sutrikimai** → **Lėti mygtukai**, palieskite jungiklį, kad jį įjungtumėte, tada nustatykite trukmę.

## Atšokantys mygtukai

Nustatykite prietaisą atpažinti tik pirmą mygtuko paspaudimą per nustatytą laikotarpį, kai tą patį mygtuką liečiate pakartotinai.

Ijunkite **Nustatymai**, palieskite **Prieiga neįgaliesiems** → **Valdymas ir rankų funkcijų sutrikimai** → **Atšokantys mygtukai**, palieskite jungiklį, kad jį įjungtumėte, tada nustatykite trukmę.

## Pelės mygtukai

Naudokite prijungtą klaviatūrą, kad ji veiktų kaip pelė.

Ijunkite **Nustatymai**, palieskite **Prieiga neįgaliesiems** → **Valdymas ir rankų funkcijų sutrikimai**, tada palieskite **Pelės mygtukai** jungiklį, kad jį įjungtumėte.

## Pritaikymo neįgaliesiems trumpiniai

Nustatykite tiesiogiai įjungti prieigos neįgaliesiems funkcijas.

Ijunkite **Nustatymai** ir palieskite **Prieiga neįgaliesiems** → **Pritaikymo neįgaliesiems trumpiniai**. Palieskite **Pritaikymo neįgaliesiems mygt.** → **Pasirinkti veiksmus** arba pasirinkite **Greitojo skydo mygtukai**, **Šon. ir gars. didinimo mygtukai** arba **Gars. didin. ir mažin. mygtukai**, tada pažymėkite norimas naudoti prieigos neįgaliesiems funkcijas.

## Įdiegtos programos

Peržiūrėkite prietaise įdiegtas prieigos neįgaliesiems paslaugas.

Ijunkite **Nustatymai** ir palieskite **Prieiga neįgaliesiems** → **Įdiegtos programos**.

## Trikčių diagnostika

Prieš susisiekdami su „Samsung“ techninio aptarnavimo centru arba įgaliotuoju techninio aptarnavimo centru pabandykite toliau pateiktus sprendimus. Dalis sprendimų gali nebūti tinkami jūsų prietaisui.

Norėdami išspręsti problemas, kilusias naudojantis prietaisu, taip pat galite naudotis „Samsung Members“.

### Kai įjungiate ar naudojate prietaisu, jis paprašys įvesti vieną iš šių kodų:

- Slaptažodis: kai įjungta prietaiso užrakto funkcija, turite įvesti nustatytą prietaiso slaptažodį.
- PIN kodas: pirmą kartą naudodami prietaisą arba kai įjungta PIN kodo funkcija, turite įvesti ant „NanoSIM“ kortelės nurodytą PIN kodą. Šią funkciją galite išjungti naudodami meniu „Užrakinti SIM kortelę“.
- PUK: „NanoSIM“ kortelė užblokuota, nes tikriausiai kelis kartus įvedėte neteisingą PIN kodą. Turite įvesti paslaugų teikėjo suteiktą PUK kodą.
- PIN2 kodas: kai pasiekiate meniu, kur reikia įvesti PIN2 kodą, turite įvesti su „NanoSIM“ kortele suteiktą PIN2 kodą. Dėl išsamesnės informacijos kreipkitės į savo paslaugų teikėją.

### Prietaisas rodo tinklo arba paslaugų klaidų žinutes

- Kai esate vietovėse, kur silpnas signalas arba blogai sekasi užmegzti ryšį, ryšys gali nutrūkti. Pereikite į kitą vietą ir pabandykite dar kartą. Judant gali kelis kartus pasirodyti klaidų pranešimai.
- Be abonemento negalėsite naudotis kai kuriomis parinktimis. Dėl išsamesnės informacijos kreipkitės į savo paslaugų teikėją.

## Prietaisas neįsijungia

Jei akumuliatorius visiškai išsikrovęs, prietaisas neįsijungs. Prieš naudodamiesi prietaisu, pilnai įkraukite akumuliatorių.

## Lietimo atpažinimas veikia lėtai arba netinkamai

- Lietimo atpažinimas gali tinkamai neveikti:
  - jei prie ekrano pritvirtinsite ekrano apsaugą arba pasirinktinus priedus;
  - jei dėvėsite pirštines, jei liečiant ekraną rankos nebus švarios arba jei ekraną liosite aštriais daiktais ar pirštų galais;
  - esant drėgnoms sąlygoms arba ant jo patekus vandens.
- Iš naujo paleiskite prietaisą, taip pašalindami bet kokias laikinas programinės įrangos triktis.
- Patikrinkite, ar prietaise įdiegta naujausia programinės įrangos versija.
- Jei ekranas subraižytas arba pažeistas, susisiekite su „Samsung“ techninio aptarnavimo centru arba įgaliotuoju techninio aptarnavimo centru.

## Prietaisas nebereaguoja arba įvyksta kritinė klaida

Pabandykite šiuos sprendimus. Jei problema lieka neišspręsta, susisiekite su „Samsung“ techninio aptarnavimo centru arba įgaliotuoju techninio aptarnavimo centru.

## Prietaiso paleidimas iš naujo

Jei prietaisas nebereaguoja arba užstringa, gali prireikti uždaryti programas ar išjungti prietaisą, o tada jį vėl įjungti.

## Priverstinis paleidimas iš naujo

Jei prietaisas yra užstringęs ir į nieką nereaguoja, vienu metu paspauskite ir ilgiau nei 7 sek. laikykite paspaudę šoninį mygtuką ir garsumo mažinimo mygtuką, kad prietaisas būtų paleistas iš naujo.

## Prietaiso atstatymas į pradinę būseną

Jei problema neišsprendžiama šiais būdais, atkurkite gamintojo duomenis.

Įjunkite **Nustatymai**, palieskite **Bendrasis valdymas** → **Atkurti** → **Gamyklinių duomenų atkūrimas** → **Nust. iš n.** → **Trinti viską**. Atminkite, kad prieš atkuriant gamyklinius nustatymus reikia pasidaryti visų svarbių prietaise laikomų duomenų atsargines kopijas.

## Nepavyksta prisiskambinti

- Patikrinkite, ar prisijungėte prie tinkamo korinio ryšio tinklo.
- Patikrinkite, ar nenustatėte skambučių draudimo numeriui, į kurį jūs bandote skambinti.
- Patikrinkite, ar nenustatėte skambučių draudimo numeriui, iš kurio negaunate skambučio.

## Kiti negirdi jūsų skambučio metu

- Patikrinkite, ar neuždengiate įmontuoto mikrofono.
- Patikrinkite, ar mikrofonas arti burnos.
- Jei naudojate ausines, įsitikinkite, kad jos tinkamai prijungtos.

## Skambučio metu girdimas aidas

Reguliuokite garsumą spausdami garsumo mygtuką arba pereikite į kitą vietą.

## Mobilusis ar interneto ryšys dažnai dingsta arba garso kokybė yra prasta

- Patikrinkite, ar neužstojaite prietaiso vidinės antenos.
- Kai esate vietovėse, kur silpnas signalas arba blogai sekasi užmegzti ryšį, ryšys gali nutrūkti. Ryšio problemų gali kilti dėl trikdžių paslaugų teikėjo bazinėse stotyse. Pereikite į kitą vietą ir pabandykite dar kartą.
- Jeigu prietaisu naudojate keliaudami, belaidės tinklų paslaugos gali neveikti dėl paslaugų teikėjo tinkluose kilusių problemų.

## Akumuliatorius nesikrauna tinkamai (tik naudojant „Samsung“ patvirtintus įkroviklius)

- Patikrinkite, ar įkroviklis prijungtas tinkamai.
- Apsilankykite „Samsung“ techninio aptarnavimo centre arba įgaliotajame techninio aptarnavimo centre ir paprašykite pakeisti akumuliatorių. Atsineškite įkroviklį ir naudojamą USB laidą, kad galėtume geriau suteikti pagalbą. Jei belaidis įkrovimas neveikia, atsineškite ir belaidį įkroviklį.

## Akumulatorius išsikrauna greičiau nei iš karto nusipirkus

- Jei prietaisą arba akumuliatorių paveikia labai žema ar labai aukšta temperatūra, jo įkrovimo talpa gali sumažėti.
- Akumulatoriaus energijos suvartojimas padidės naudojantis tam tikromis funkcijomis arba programomis, pvz., GPS, žaidimais arba internetu.
- Akumulatorius susinaudoja ir jo talpa laikui bėgant mažėja.

## Ijungus fotoaparata rodomi klaidų pranešimai

Prietaise turi būti pakankamai laisvos saugyklos vietos ir akumulatoriaus energijos, kad būtų galima naudoti fotoaparato programą. Jei gaunate klaidų pranešimų įjungdami fotoaparato programą, išbandykite toliau nurodytus veiksmus.

- Įkraukite akumuliatorių.
- Atlaisvinkite šiek tiek saugyklos vietos perkeldami failus į kompiuterį arba ištrindami juos prietaise.
- Išjunkite ir iš naujo įjunkite prietaisą.

Jei išbandžius šiuos patarimus vis tiek kyla problemų su fotoaparato programa, susisiekite su „Samsung“ techninio aptarnavimo centru arba įgaliojotuoju techninio aptarnavimo centru.

## Nuotraukų kokybė prastesnė nei peržiūroje

- Nuotraukų kokybė gali svyruoti priklausomai nuo aplinkos ir fotografavimo technikos.
- Jei fotografuojate tamsiose vietose, naktį ar patalpoje, gali atsirasti triukšmas vaizduose arba nuotraukos gali būti nesufokusuotos.

## Atidarant multimedijos failus pasirodo klaidų žinutės

Jei atidarant multimedijos failus pasirodo klaidų žinutės arba failai prietaise nėra atkuriami, išbandykite šiuos veiksmus:

- Atlaisvinkite šiek tiek saugyklos vietos perkeldami failus į kompiuterį arba ištrindami juos prietaise.
- Patikrinkite, ar muzikos failas nėra apsaugotas pagal „Digital Rights Management“ (DRM). Jei apsaugotas naudojant DRM, patikrinkite, ar turite atitinkamą licenciją ar raktą leisti failą.

- Įsitikinkite, kad prietaisas palaiko šiuos failų formatus. Jei failo formatai nepalaikomi, pvz., „DivX“ ar AC3, įdiekite juos palaikančias programas. Norėdami sužinoti, su kokiais failų formatais veikia jūsų prietaisas, apsilankykite „Samsung“ tinklalapyje.
- Prietaisas palaiko nuotraukas ir vaizdo įrašus, kurie užfiksuoti šiuo prietaisu. Kitu prietaisu užfiksuotos nuotraukos ir vaizdo įrašai gali neveikti tinkamai.
- Prietaisas veikia su paslaugų teikėjų ar papildomų paslaugų teikėjų licencijuotais multimedijos failais. Dalis internete randamo turinio, pvz., skambėjimo tonai, vaizdo įrašai ar ekrano fonai, gali tinkamai neveikti.

## „Bluetooth“ tinkamai neveikia

Jei nenustatomas kitas „Bluetooth“ prietaisas, yra ryšio problemų arba veikimo sutrikimų, bandykite šiuos veiksmus:

- Įsitikinkite, kad prietaisas, prie kurio norite prijungti, yra paruoštas skenuoti arba sujungti.
- Patikrinkite, ar jūsų telefonas ir kitas „Bluetooth“ prietaisas yra didžiausiose „Bluetooth“ ryšio veikimo ribose (10 m).
- Telefone įjunkite **Nustatymai**, palieskite **Ryšiai**, tada palieskite **Bluetooth** jungiklį, kad jį vėl įjungtumėte.
- Telefone įjunkite **Nustatymai**, palieskite **Bendrasis valdymas** → **Atkurti** → **Iš naujo nustatyti „Wi-Fi“ ir „Bluetooth“ nustatymus** → **Iš naujo nustatyti nustatymus**, norėdami iš naujo nustatyti tinklo nustatymus. Atlikdami nustatymą iš naujo galite prarasti registruotą informaciją.

Jei pasinaudojus patarimais problema lieka neišspręsta, susisiekite su „Samsung“ techninio aptarnavimo centru arba įgaliojotuoju techninio aptarnavimo centru.

## Prijungus prietaisą prie kompiuterio nepavyksta sukurti ryšio

- Patikrinkite, ar USB laidas, kurį naudojate, suderinamas su prietaisu.
- Patikrinkite, ar kompiuteryje įdiegta ir atnaujinta tinkama tvarkyklė.

## Prietaisas negali rasti esamos vietos

GPS signalus gali blokuoti įvairios kliūtys, pvz., patalpų sienos. Nustatykite prietaisą naudoti „Wi-Fi“ arba mobiliuosius tinklus, kad tokiais atvejais galėtų rasti esamą vietą.

## Prietaise išsaugoti duomenys prarasti

Visada sukurkite atsarginę prietaise saugomų svarbių duomenų kopiją. Priešingu atveju negalėsite atkurti sugadintų ar prarastų duomenų. „Samsung“ neatsako už prietaise saugomų duomenų praradimą.

## Prietaiso karkaso išorėje atsiranda mažas tarpas

- Šis tarpas būtina gamybinė ypatybė ir dalys gali šiek tiek vibruoti.
- Laikui bėgant, dėl trinties tarp detalių tarpas gali šiek tiek padidėti.

## Prietaiso saugykloje nėra pakankamai vietos

Ištrinkite nereikalingus duomenis, tokius kaip spartinančioji atmintinė, naudodamiesi prietaiso priežiūros funkcija, arba ištrinkite nenaudojamas programas arba failus rankiniu būdu, kad atlaisvintumėte vietos saugykloje.

## Nerodomas pradžios mygtukas

Naršymo juosta su pradžios mygtuku gali pranykti naudojantis tam tikromis programomis arba funkcijomis. Norėdami įjungti naršymo juostą, tempkite aukštyn nuo ekrano apačios.

## Purtydami prietaisą galite girdėti traškėjimą

Prietaisuose, kuriuose yra optinio vaizdo stabilizavimo (OIS) funkcija arba automatinio fokusavimo (AF) funkcija jų fotoaparatuose, šis garsas gali atsirasti dėl susiliečiančių vidinių komponentų. Tai yra įprasta dėl prietaiso ypatybių.

## Akumulatoriaus išėmimas

- Norėdami išimti akumuliatorių, susisiekiite su įgaliotu aptarnavimo centru. Norėdami gauti akumulatoriaus išėmimo instrukcijas, apsilankykite [www.samsung.com/global/ecodesign\\_energy](http://www.samsung.com/global/ecodesign_energy).
- Savo pačių saugumui **nebandykite išimti** akumulatoriaus patys. Netinkamai išėmus akumuliatorių, gali būti pažeistas akumulatorius ir prietaisas, gali susižeisti žmogus ir prietaisas gali tapti nesaugiu naudoti.
- „Samsung“ neprisiima atsakomybės už žalą arba nuostolius (susijusius su sutartimi arba deliktu, įskaitant neapdairumą), atsiradusius dėl netikslaus šių įspėjimų ir instrukcijų laikymosi, išskyrus mirtį ir sužeidimus dėl „Samsung“ neapdairumo.

## Autoriaus teisės

Autorių teisės © 2026 m., „Samsung Electronics Co., Ltd.“

Šis vadovas saugomas pagal tarptautinius autoriaus teisių įstatymus.

Jokios šio vadovo dalies negalima perkurti, platinti, versti arba persiųsti bet kokia forma ir bet koku būdu: elektroniniu ar mechaniniu, įskaitant fotokopijavimą, įrašymą arba saugojimą bet kokiose informacinėse saugyklose ir gavimo sistemose.

## Prekių ženklai

- „Samsung“ ir „Samsung“ logotipas yra registruotieji „Samsung Electronics Co., Ltd.“ prekių ženklai.
- „Bluetooth®“ yra pasaulinis „Bluetooth SIG, Inc.“ prekių ženklas.
- „Wi-Fi®“, „Wi-Fi Direct™“, „Wi-Fi CERTIFIED™“ ir „Wi-Fi“ logotipas yra registruotieji „Wi-Fi Alliance“ prekių ženklai.
- Pagaminta pagal „Dolby Laboratories“ licenciją. „Dolby“, „Dolby Atmos“ ir dvigubos D simbolis yra „Dolby Laboratories“ prekės ženklai.
- Visi prekių ženklai ir autorių teisės priklauso atitinkamiems savininkams.