

# คู่มือผู้ใช้

SM-S942B/DS  
SM-S947B/DS  
SM-S948B/DS

# สารบัญ

## การเริ่มต้นใช้งาน

- 5 รูปแบบและฟังก์ชันของเครื่อง
- 13 การชาร์จแบตเตอรี่
- 18 การ์ด Nano-SIM และ eSIM
- 21 การเปิดและปิดเครื่อง
- 22 การตั้งค่าเริ่มต้น
- 22 การใช้เครือข่าย
- 22 Samsung account
- 23 การถ่ายโอนข้อมูลจากเครื่องเดิมของคุณ (Smart Switch)
- 24 การทำความเข้าใจหน้าจอ
- 31 แผงการแจ้งเตือน
- 32 แผงการตั้งค่าด่วน
- 34 จับภาพหน้าจอและบันทึกหน้าจอ
- 36 การบ่อนข้อความ
- 38 การแยกข้อความ

## แอปและคุณสมบัติ

- 39 การติดตั้งหรือการถอนการติดตั้งแอป
- 40 Galaxy AI
- 50 S Pen (Galaxy S26 Ultra)
- 57 ไทลด์คัพ
- 61 รายชื่อ
- 64 กล้องถ่ายรูป
- 79 แกลเลอรี
- 84 Bixby
- 85 มัลติวินโดว์ (ใช้งานหลายแอปพร้อมกัน)

- 86 Samsung Internet
- 87 Samsung Wallet
- 89 Samsung Health
- 89 Samsung Notes
- 93 Samsung Members
- 93 Samsung Kids
- 94 Samsung Global Goals
- 94 Samsung TV Plus
- 94 Samsung Find
- 95 Samsung Shop
- 95 ช่าว Samsung
- 96 Galaxy Store
- 97 Galaxy Wearable
- 97 PENUP (Galaxy S26 Ultra)
- 98 ปฏิทิน
- 98 Reminder
- 99 บันทึกเสียง
- 100 ไฟล์ส่วนตัว (การตรวจสอบและจัดการไฟล์)
- 100 นาฬิกา
- 100 เครื่องคิดเลข
- 101 สภาพอากาศ
- 102 Gaming Hub
- 103 Game Booster (การกำหนดค่าสภาพแวดล้อมการเล่นเกมของคุณ)
- 105 SmartThings
- 106 การแชร์เนื้อหา
- 107 Music Share

- 108 Smart View (เชื่อมต่อกับหน้าจอโทรทัศน์)
- 109 Samsung DeX
- 111 แอป Google

## การตั้งค่า

- 112 บทนำ
- 112 เข้าสู่ระบบ Galaxy ของคุณ
- 112 การเชื่อมต่อ
  - 114 Wi-Fi
  - 115 Bluetooth
  - 117 NFC และการชำระเงินแบบไร้สัมผัส
  - 118 ตัวประหยัดข้อมูล
  - 118 เครือข่ายที่อนุญาตสำหรับแอป
  - 118 ฮอตสปอตมือถือ
  - 119 การตั้งค่าการเชื่อมต่อเพิ่มเติม
- 121 อุปกรณ์ที่เชื่อมต่อ
- 122 Galaxy AI
- 122 โหมดและกิจวัตร
  - 122 การใช้โหมดต่าง ๆ
  - 123 การใช้กิจวัตรประจำวัน
- 124 เสียงและการสั่น
  - 125 คุณภาพและเอฟเฟ็กต์เสียง
  - 125 แยกเสียงของแอป
- 126 การแจ้งเตือน
- 126 จอภาพ
  - 128 การเคลื่อนไหวที่ลื่นไหล
  - 128 การเปลี่ยนโหมดหน้าจอหรือการปรับสีหน้าจอ
- 129 แบตเตอรี่
- 130 วอลเปเปอร์และสไตส์
- 131 อีเมล

- 131 หน้าจอหลัก
- 132 หน้าจอล็อกและ AOD
  - 133 ปลดล็อกต่อเนื่อง
  - 133 Always On Display (แสดงข้อมูลขณะหน้าจอปิดอยู่)
- 134 ความปลอดภัยและความเป็นส่วนตัว
- 135 การจดจำใบหน้า
- 137 การจดจำลายนิ้วมือ
- 139 Wi-Fi ที่ปลอดภัย
- 140 โฟลเดอร์ที่ปลอดภัย
- 143 Samsung Pass
- 144 ตำแหน่ง
- 145 ความปลอดภัยและเหตุฉุกเฉิน
- 146 บัญชีผู้ใช้และการแบ็คอัพ
  - 146 Samsung Cloud
- 147 บริการ Google
- 148 คุณสมบัติขั้นสูง
  - 149 การเคลื่อนไหวและท่าทาง
  - 150 เอฟเฟ็กต์วิดีโอ
  - 150 Galaxy Avatar
  - 151 Dual Messenger
- 152 Digital Wellbeing และการควบคุมของผู้ปกครอง
- 152 การดูแลอุปกรณ์
- 153 แอป
- 154 การจัดการทั่วไป
- 155 การช่วยเหลือการเข้าถึง
- 155 อัปเดตซอฟต์แวร์
- 156 เกี่ยวกับโทรศัพท์

## ประกาศการใช้งาน

- 157 ข้อควรระวังในการใช้เครื่อง
- 160 หมายเหตุเกี่ยวกับเนื้อหาแพคเกจและอุปกรณ์เสริม
- 161 การดูแลรักษาคุณสมบัติกันน้ำและกันฝุ่น
- 162 สถานการณ์ที่ความร้อนของเครื่องสูงเกินไปและการแก้ไขปัญหา

## ภาคผนวก

- 166 การช่วยเหลือการเข้าถึง
- 181 การแก้ไขปัญหาเบื้องต้น

# การเริ่มต้นใช้งาน

## รูปแบบและฟังก์ชันของเครื่อง

► Galaxy S26 Ultra:

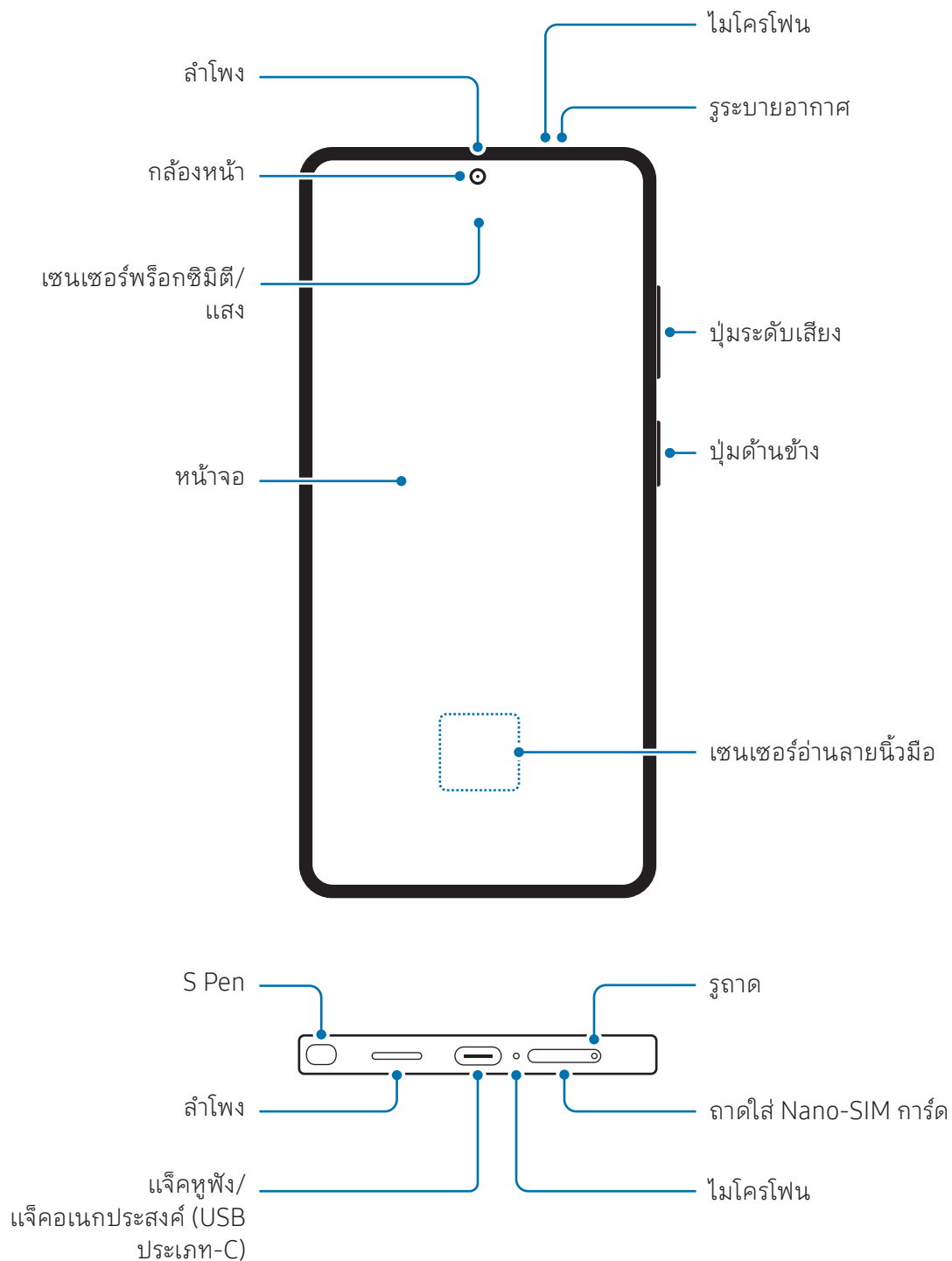

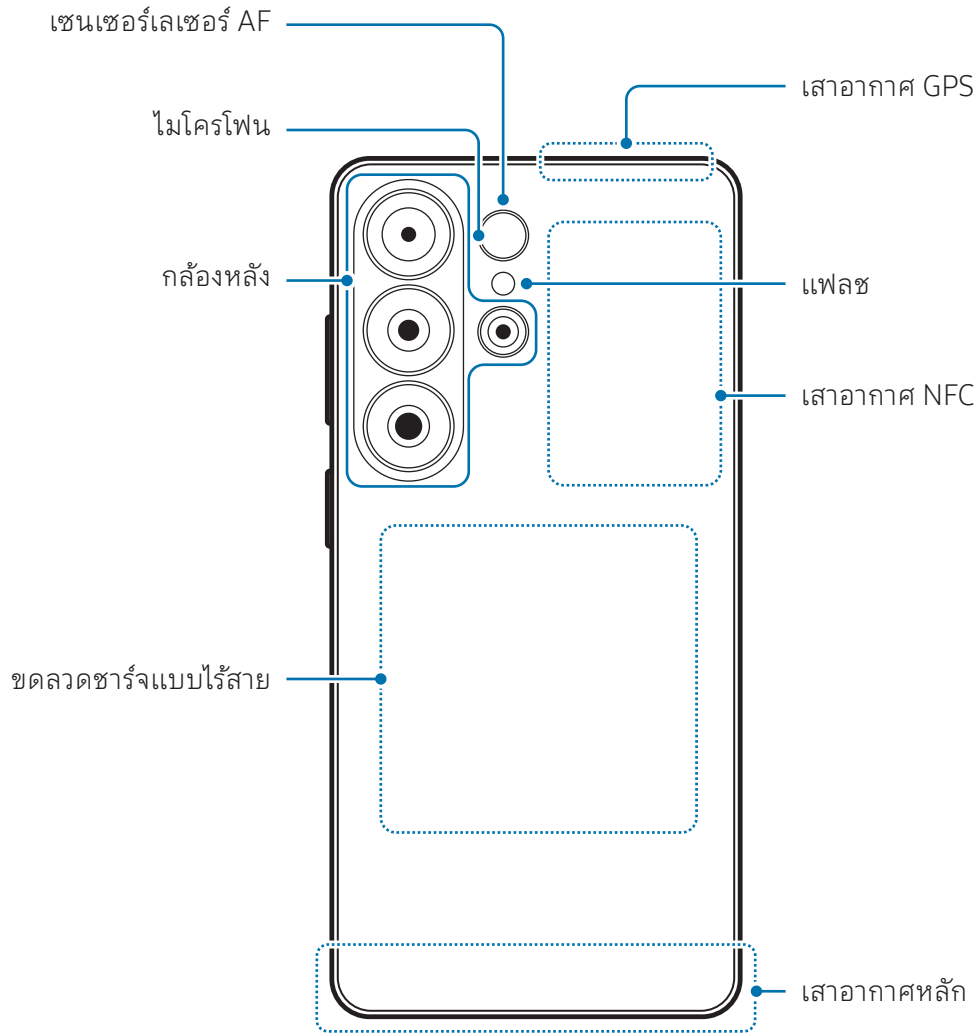

► Galaxy S26+:

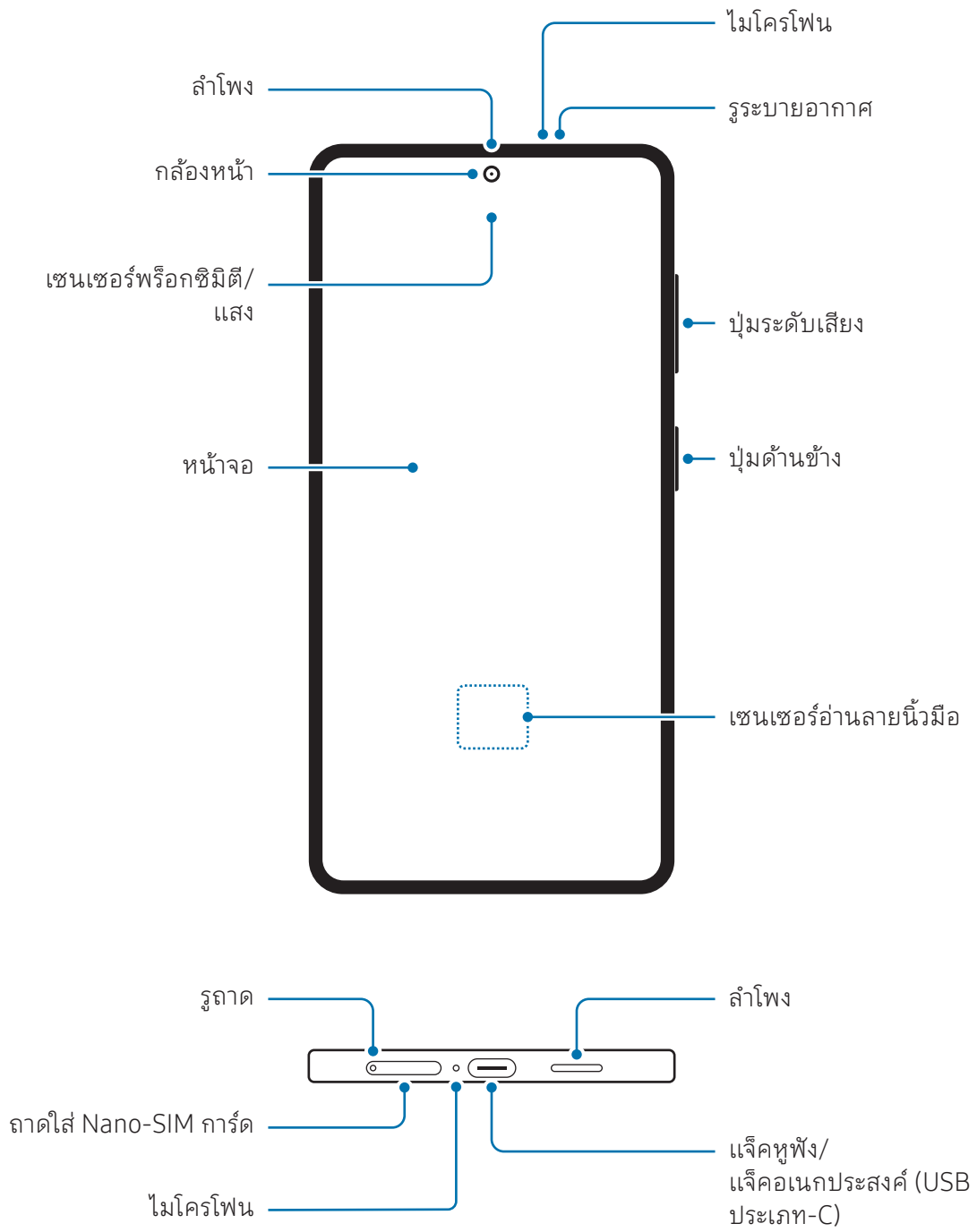

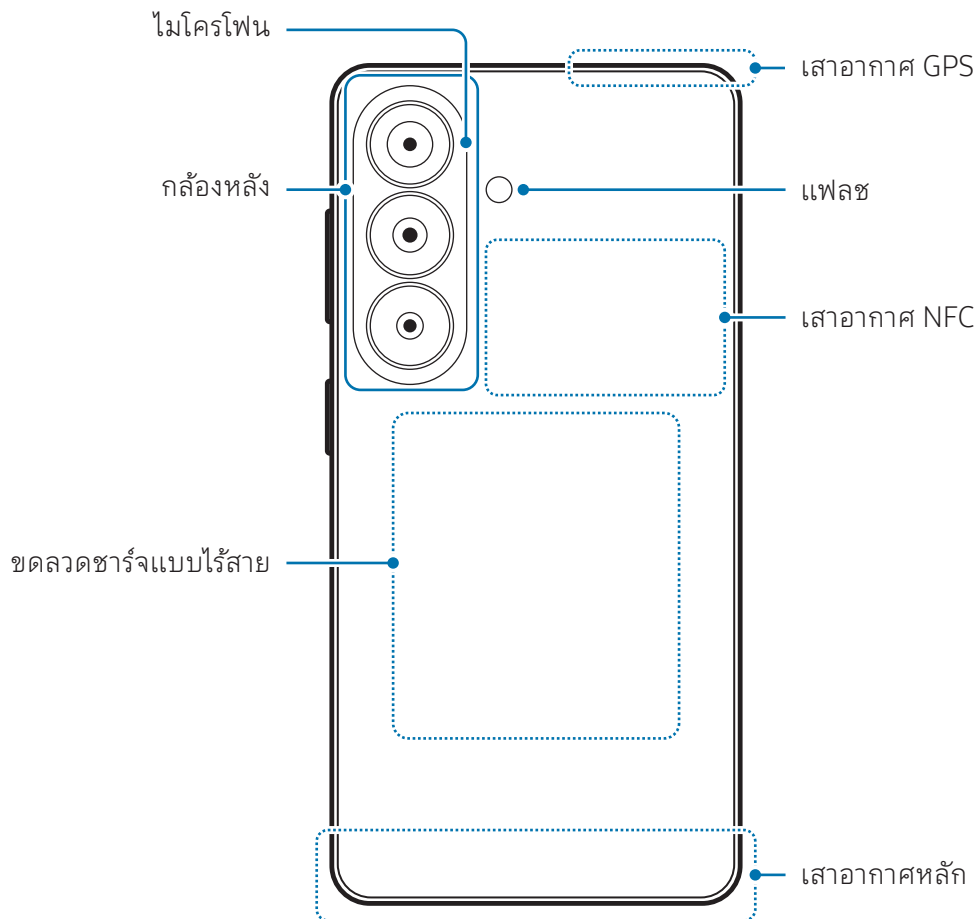

► Galaxy S26:

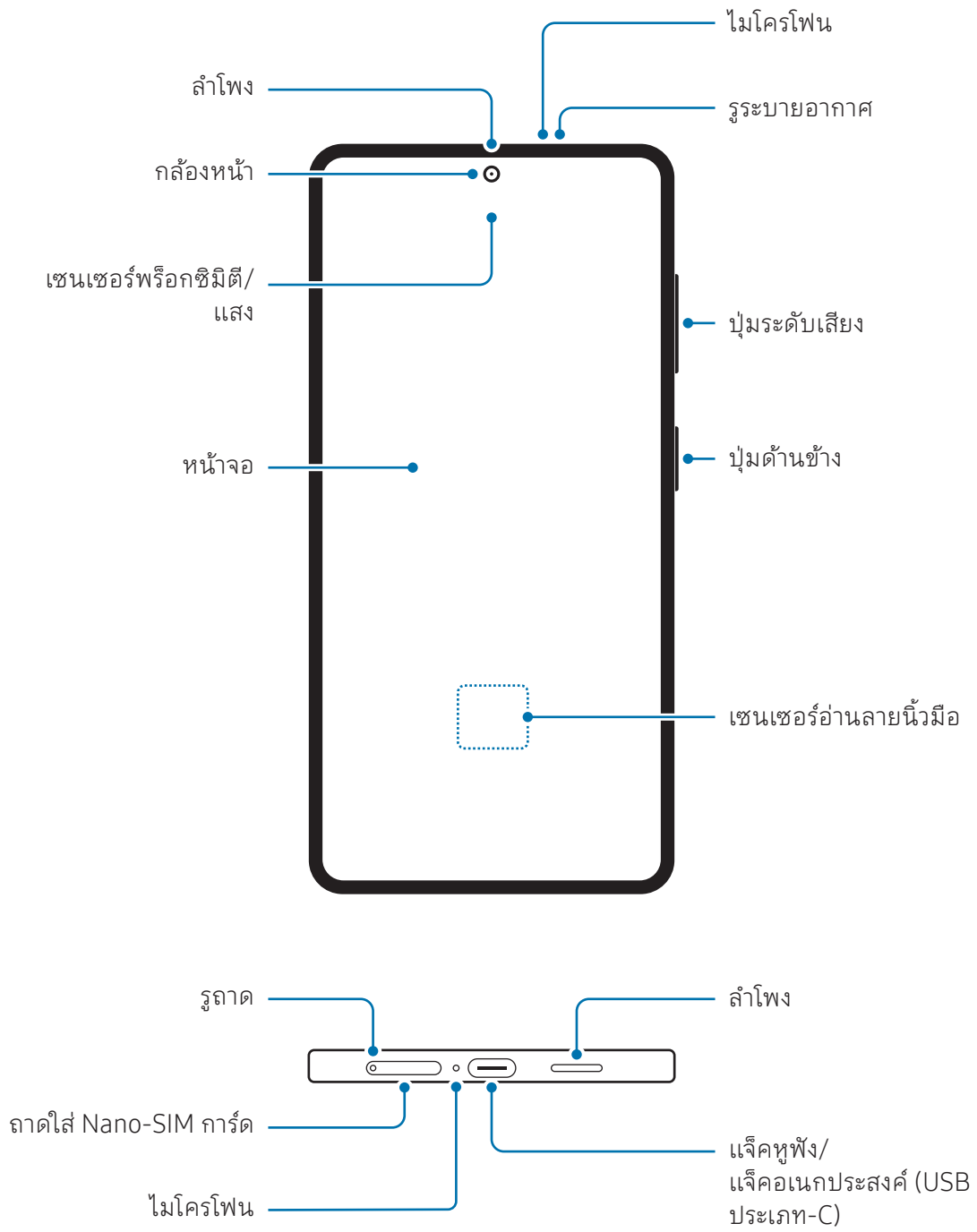

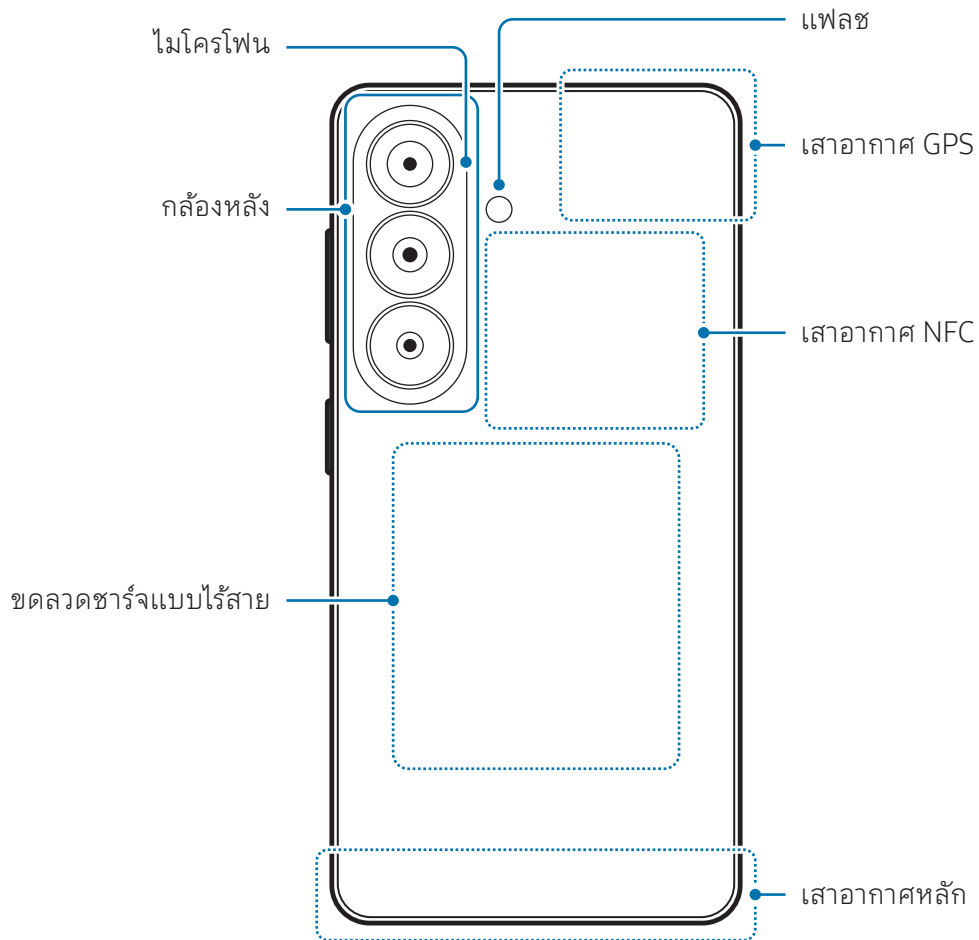



- เมื่อใช้ลำโพง เช่น เมื่อเล่นไฟล์มีเดียหรือใช้ลำโพงนอก อย่าวางเครื่องไว้ใกล้กับหูของคุณ
- ระวังอย่าให้เลนส์กล้องถ่ายรูปสัมผัสแหล่งกำเนิดแสงที่รุนแรงมาก เช่น กระทบกับแสงแดดโดยตรง หรือเลเซอร์ หากเลนส์กล้องถ่ายรูปสัมผัสกับแหล่งกำเนิดแสงที่รุนแรงมาก เช่น กระทบกับแสงแดด โดยตรงนั้น ตัวรับแสงของกล้องอาจชำรุดได้ ตัวรับแสงที่เสียหายจะไม่สามารถซ่อมแซมได้และจะทำให้เกิดจุดหรือจุดต่างในรูปภาพ
- อย่าใช้เครื่องหากมีชิ้นส่วนใดชำรุดหรือได้รับความเสียหาย เช่น ตัวเครื่องที่ทำจากกระจกหรืออะคริลิก เพราะอาจทำให้ได้รับบาดเจ็บได้ ใช้ได้หลังจากได้รับการซ่อมโดยศูนย์บริการซัมซุงหรือศูนย์บริการที่ได้รับมอบหมายแล้วเท่านั้น
- หากฝุ่นหรือวัตถุแปลกปลอมเข้าไปในไมโครโฟน ลำโพงหรือเครื่องรับสัญญาณ หรือหากชิ้นส่วนเหล่านี้ ถูกครอบไว้ เสียงของเครื่องอาจเจ็บบหรือคุณสมบัติบางอย่างอาจไม่ทำงาน หากคุณพยายามกำจัดฝุ่นหรือวัตถุแปลกปลอมด้วยวัตถุมีคมอาจทำให้เครื่องเสียหายและอาจส่งผลกระทบต่อลักษณะที่ปรากฏ



- ปัญหาการเชื่อมต่อและแบตเตอรี่หมดอาจเกิดขึ้นในสถานการณ์ต่อไปนี้:
  - ถ้าคุณติดสติ๊กเกอร์สีเมทัลลิกที่บริเวณเสาอากาศของอุปกรณ์
  - ถ้าคุณติดฝาครอบที่ทำจากวัสดุที่เป็นโลหะลงบนอุปกรณ์
  - ถ้าคุณใช้มือหรือวัตถุอื่นๆ ปิดบริเวณเสาอากาศของอุปกรณ์ขณะที่คุณสมบัติบางอย่าง เช่น การโทรหรือการเชื่อมต่อข้อมูลมือถือ
- หากूरะบายอากาศถูกครอบด้วยอุปกรณ์เสริม เช่น ฟิล์มกันรอยหรือสติ๊กเกอร์ อาจเกิดเสียงที่ไม่พึงประสงค์ระหว่างการโทรหรือการเล่นสื่อได้
- อย่าครอบพื้นที่เซนเซอร์พริ็อกซิมีตี/แสงด้วยอุปกรณ์เสริมหน้าจอ เช่น สติ๊กเกอร์หรือฝาครอบ การกระทำเช่นนั้นอาจทำให้เซนเซอร์ทำงานผิดปกติ
- แสงอาจกะพริบที่ด้านบนของเครื่องในระหว่างการโทรเนื่องจากการใช้งานเซ็นเซอร์ตรวจจับวัตถุ

## ปุ่มฮาร์ด

ปุ่ม	ฟังก์ชัน
ปุ่มด้านข้าง	<ul style="list-style-type: none"> <li>เมื่อเครื่องปิดอยู่ กดค้างไว้เพื่อเปิด</li> <li>กดเพื่อเปิดการทำงานหรือล็อกหน้าจอ</li> <li>กดสองครั้งหรือกดค้างไว้เพื่อเปิดแอปหรือคุณสมบัติที่คุณตั้งค่าไว้</li> </ul>
ปุ่มด้านข้าง + ปุ่มลดระดับเสียง	<ul style="list-style-type: none"> <li>กดพร้อมกันเพื่อบันทึกภาพหน้าจอ</li> <li>กดค้างไว้พร้อมกันเพื่อปิดเครื่อง</li> </ul>

## การตั้งค่าปุ่มด้านข้าง

เลือกแอปหรือคุณสมบัติเพื่อเปิดใช้โดยการกดปุ่มด้านข้างสองครั้งหรือการกดค้างไว้ที่ปุ่มด้านข้าง  
เปิดแอป การตั้งค่า สัมผัส คุณสมบัติขั้นสูง → ปุ่มด้านข้าง และจากนั้นให้เลือกตัวเลือกที่คุณต้องการ

## ปุ่มซอฟต์แวร์คีย์

เมื่อคุณเปิดหน้าจอแล้ว ปุ่มซอฟต์แวร์คีย์จะปรากฏที่ด้านล่างของหน้าจอ โปรดดูที่ [แถบการนำทาง \(ปุ่มซอฟต์แวร์คีย์\)](#) สำหรับข้อมูลเพิ่มเติม

## การชาร์จแบตเตอรี่

ชาร์จแบตเตอรี่ก่อนการใช้งานเป็นครั้งแรก หรือเมื่อไม่นำมาใช้เป็นระยะเวลานาน

### การชาร์จแบบมีสาย

เชื่อมต่อสาย USB เข้ากับตัวแปลงไฟผ่าน USB และเสียบสายเข้ากับแจ็กคอนเนกประสงค์ของเครื่องเพื่อชาร์จแบตเตอรี่ หลังจากชาร์จจนเต็มแล้วให้ถอดเครื่องชาร์จออกจากเครื่อง

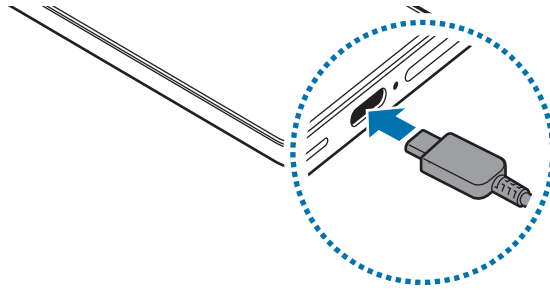

### การชาร์จแบบไร้สาย

เครื่องมีขดลวดชาร์จแบบไร้สายในตัว คุณสามารถชาร์จแบตเตอรี่ได้โดยใช้เครื่องชาร์จแบบไร้สาย (มีขายแยกต่างหาก)

วางด้านหลังเครื่องลงตรงกึ่งกลางของเครื่องชาร์จแบบไร้สายเพื่อชาร์จแบตเตอรี่ หลังจากชาร์จจนเต็มแล้วให้ถอดเครื่องออกจากเครื่องชาร์จแบบไร้สาย

เวลาในการชาร์จโดยประมาณจะปรากฏบนแผงการแจ้งเตือน เวลาในการชาร์จจริงแสดงให้เห็นว่าไม่มีการใช้งานเครื่อง และอาจแตกต่างกันไปขึ้นอยู่กับสภาพของการชาร์จ การชาร์จแบบไร้สายอาจทำงานไม่ราบรื่นขึ้นอยู่กับประเภทของอุปกรณ์เสริมหรือฝาครอบ สำหรับการชาร์จแบบไร้สายที่เสถียร ขอแนะนำให้แยกฝาครอบหรืออุปกรณ์เสริมออกจากเครื่อง



### ข้อควรระวังสำหรับการชาร์จแบบไร้สาย

หากคุณไม่ปฏิบัติตามข้อควรระวัง เครื่องอาจจะไม่ได้รับการชาร์จอย่างถูกต้องหรืออาจจะร้อนจัด หรือเครื่องและการ์ดอาจเสียหายได้

- อย่าวางเครื่องที่เครื่องชาร์จแบบไร้สายพร้อมกับบัตรเครดิตหรือบัตรประจำตัวที่ใช้เทคโนโลยีอาร์เอฟไอดี (RFID) (เช่นบัตรขนส่งหรือคีย์การ์ด) ที่วางอยู่ระหว่างด้านหลังของเครื่องและฝาครอบของเครื่อง
- อย่าวางเครื่องที่เครื่องชาร์จแบบไร้สายเมื่อมีวัสดุที่เป็นตัวนำไฟฟ้า เช่นวัตถุที่เป็นโลหะและแม่เหล็ก ที่วางอยู่ระหว่างเครื่องและเครื่องชาร์จแบบไร้สาย
- หากคุณใช้เครื่องชาร์จแบบไร้สายในพื้นที่ที่มีสัญญาณเครือข่ายอ่อน คุณอาจสูญเสียการรับสัญญาณ
- ขอแนะนำให้ใช้เครื่องชาร์จแบบไร้สายที่รับรองโดยซัมซุง การใช้เครื่องชาร์จแบบไร้สายอื่น ๆ อาจส่งผลให้การชาร์จไม่ถูกต้อง



## การชาร์จเร็ว

ใช้เครื่องชาร์จเร็วพิเศษหรือเครื่องชาร์จเร็ว เพื่อใช้คุณสมบัติการชาร์จไร้สายแบบเร็ว ให้ใช้เครื่องชาร์จและส่วนประกอบที่รองรับคุณสมบัตินี้

คุณสามารถตรวจสอบสถานะการเชื่อมต่อของเครื่องชาร์จได้โดยการเปิด **การตั้งค่า** และการสัมผัส **แบตเตอรี่**



- หากการชาร์จแบบเร็วไม่ทำงาน ให้เปิด **การตั้งค่า** สัมผัส **แบตเตอรี่** → **การตั้งค่าการชาร์จ** และจากนั้นตรวจสอบคุณสมบัติที่คุณต้องการว่าได้เปิดแล้ว นอกจากนี้ให้ตรวจสอบว่าสาย USB และตัวแปลงไฟผ่าน USB เชื่อมต่อเข้ากันอย่างถูกต้องหรือไม่
- คุณสามารถชาร์จแบตเตอรี่ได้เร็วขึ้นขณะที่เครื่องหรือหน้าจอดับ
- หากเครื่องชาร์จแบบไร้สายมีพัลลมภายใน พัลลมอาจส่งเสียงรบกวนระหว่างการชาร์จไร้สายแบบเร็ว เพิ่มกิจวัตรประจำวันเพื่อตั้งค่าคุณสมบัติการชาร์จไร้สายแบบเร็วให้ปิดโดยอัตโนมัติตามเวลาที่ได้ตั้งไว้โดยใช้ **กิจวัตร** เมื่อปิดคุณสมบัติการชาร์จไร้สายแบบเร็ว เสียงพัลลมของเครื่องชาร์จและไฟแสดงสถานะจะลดลง

## การชาร์จพลังงานแบบไร้สาย

คุณสามารถชาร์จเครื่องอื่นด้วยแบตเตอรี่ของโทรศัพท์ของคุณ คุณยังคงสามารถชาร์จเครื่องอื่นแม้ในขณะที่กำลังชาร์จโทรศัพท์ของคุณได้ ทั้งนี้ขึ้นอยู่กับประเภทของอุปกรณ์เสริมหรือฝาครอบที่ใช้ใช้งาน คุณสมบัติการชาร์จพลังงานแบบไร้สายอาจทำงานไม่ถูกต้อง แนะนำให้ถอดอุปกรณ์เสริมและฝาครอบที่ใช้ใช้งานก่อนการใช้คุณสมบัตินี้

1 เปิด **การตั้งค่า** > **สัมผัส แบตเตอรี่** → **การชาร์จพลังงานแบบไร้สาย** และจากนั้นสัมผัสสวิตช์เพื่อเปิด

2 วางเครื่องอื่นไว้บนโทรศัพท์ของคุณโดยหันด้านหลัง

3 เมื่อคุณชาร์จเสร็จแล้วให้ถอดเครื่องอื่น ๆ ออกจากโทรศัพท์ของคุณ

 อย่าใช้หูฟังในขณะที่ใช้พลังงานร่วมกัน การกระทำได้กล่าวอาจส่งผลต่อเครื่องใกล้เคียงได้



- ตำแหน่งของขดลวดชาร์จแบบไร้สายอาจแตกต่างกันไปขึ้นอยู่กับเครื่อง ให้ปรับเครื่องเพื่อที่จะได้เชื่อมต่อต่อขดลวดชาร์จอย่างถูกต้อง
- คุณสมบัติบางอย่างไม่สามารถใช้งานได้ ในขณะที่ใช้พลังงานร่วมกัน
- สามารถชาร์จเครื่องที่รองรับคุณสมบัติการชาร์จแบบไร้สายเท่านั้นที่ใช้คุณสมบัตินี้ได้ บางเครื่องอาจไม่สามารถชาร์จได้ เพื่อตรวจสอบเครื่องที่รองรับคุณสมบัติการชาร์จพลังงานแบบไร้สาย ไปที่เว็บไซต์ของซัมซุง
- เพื่อชาร์จได้อย่างถูกต้อง ห้ามเคลื่อนย้ายหรือใช้เครื่องใด ๆ ขณะทำการชาร์จ
- พลังงานที่ชาร์จให้กับเครื่องอื่น ๆ อาจน้อยกว่าจำนวนที่แบ่งปันโดยโทรศัพท์ของคุณ
- หากคุณชาร์จเครื่องอื่นในขณะที่ชาร์จโทรศัพท์ของคุณ ความเร็วในการชาร์จอาจลดลงหรือเครื่องอาจชาร์จไม่ถูกต้อง ทั้งนี้ขึ้นอยู่กับประเภทของเครื่องชาร์จ
- ความเร็วของการชาร์จหรือประสิทธิภาพอาจแตกต่างกันไปขึ้นอยู่กับสภาพของโทรศัพท์หรือสภาพแวดล้อมโดยรวม

## การตั้งค่าขีดจำกัดสำหรับการแบ่งปันพลังงาน

คุณสามารถตั้งค่าเครื่องให้หยุดการแบ่งปันพลังงานเมื่อพลังงานแบตเตอรี่ที่เหลืออยู่ลดลงต่ำกว่าระดับที่กำหนดไว้

เปิด **การตั้งค่า** > **สัมผัส แบตเตอรี่** → **การชาร์จพลังงานแบบไร้สาย** → **ขีดจำกัดแบตเตอรี่** และจากนั้นตั้งค่าขีดจำกัด

## วิธีลดการใช้งานแบตเตอรี่

เครื่องของคุณมีทางเลือกมากมายที่ช่วยให้คุณประหยัดการใช้งานพลังงานแบตเตอรี่ได้

- เพิ่มประสิทธิภาพเครื่องโดยใช้คุณสมบัติการบำรุงรักษาของเครื่อง
- เมื่อคุณไม่ได้ใช้เครื่อง ให้ปิดหน้าจอโดยการกดปุ่มด้านข้าง
- เปิดโหมดประหยัดพลังงาน
- ปิดแอปที่ไม่จำเป็น
- ปิดคุณสมบัติบลูทูธเมื่อไม่ได้ใช้งาน
- ปิดการซิงค์อัตโนมัติของแอปที่จำเป็นต้องมีการซิงค์
- ลดเวลาเปิดไฟแบ็คไลท์
- ลดความสว่างของหน้าจอ

## เคล็ดลับและข้อควรระวังในการชาร์จแบตเตอรี่



- โปรดใช้เฉพาะแบตเตอรี่ที่ออกแบบมาโดยเฉพาะที่ได้รับการรับรองจากซัมซุงสำหรับเครื่องของคุณ แบตเตอรี่ที่เข้ากันไม่ได้สามารถทำให้เกิดการบาดเจ็บร้ายแรงหรือเกิดความเสียหายต่อเครื่องของคุณได้
  - ขอแนะนำให้ใช้เครื่องชาร์จและเคเบิลที่ได้รับการออกแบบมาโดยเฉพาะที่ได้รับการรับรองจากซัมซุงสำหรับเครื่องของคุณ การใช้เครื่องชาร์จหรือสายเคเบิลที่ไม่เข้ากัน อาจก่อให้เกิดอันตรายหรือทำให้เครื่องได้รับความเสียหายได้
-  • การเชื่อมต่อเครื่องชาร์จอย่างไม่ถูกต้องอาจทำให้เกิดความเสียหายรุนแรงต่อเครื่อง ความเสียหายใดๆ ที่เกิดจากการใช้งานไม่ถูกต้องจะไม่ได้รับการคุ้มครองโดยการรับประกัน
- ขอแนะนำให้ใช้สาย USB ประเภท - C ที่ให้มาพร้อมกับเครื่อง การใช้สาย Micro USB อาจส่งผลให้เกิดความเสียหายต่อเครื่องได้
  - หากคุณชาร์จอุปกรณ์ขณะที่แจ็คคอนเนกประสงค์เปียก อุปกรณ์อาจเสียหายได้ โปรดทำให้แจ็คคอนเนกประสงค์แห้งจนหมดจดก่อนทำการชาร์จอุปกรณ์



- เพื่อประหยัดพลังงาน ให้ถอดเครื่องชาร์จออกเมื่อไม่ใช้งาน เครื่องชาร์จไม่มีสวิตช์เปิด/ปิด ดังนั้นคุณจะต้องถอดปลั๊กเครื่องชาร์จออกจากช่องเสียบไฟเมื่อไม่ใช้งานเพื่อหลีกเลี่ยงการสิ้นเปลืองพลังงาน ควรนำเครื่องชาร์จไว้ใกล้กับช่องเสียบไฟและให้สามารถเข้าถึงได้โดยง่ายขณะที่กำลังชาร์จ
- ขอแนะนำให้ใช้เครื่องชาร์จที่ได้รับการรับรองจากซัมซุงซึ่งรับประกันประสิทธิภาพในการชาร์จ
- หากแบตเตอรี่ถูกใช้งานจนประจุหมดเกลี้ยง จะไม่สามารถเปิดเครื่องได้ทันทีที่เชื่อมต่อเครื่องชาร์จ ควรชาร์จแบตเตอรี่ที่หมดประจุประมาณสองถึงสามนาทีก่อนที่จะเปิดเครื่อง
- หากคุณใช้งานหลายแอปพร้อมกัน ใช้แอปเครือข่าย หรือแอปที่ต้องการเชื่อมต่อไปยังอุปกรณ์อื่น แบตเตอรี่จะหมดลงอย่างรวดเร็ว การหลีกเลี่ยงเครื่องดับระหว่างการถ่ายโอนข้อมูลให้ใช้งานแอปเหล่านี้หลังจากชาร์จแบตเตอรี่จนเต็มทุกครั้ง
- การใช้แหล่งจ่ายไฟอื่นที่ไม่ใช่เครื่องชาร์จ เช่น คอมพิวเตอร์ อาจทำให้ความเร็วในการชาร์จช้าลงเพราะมีกระแสไฟต่ำ
- เครื่องสามารถใช้งานขณะชาร์จได้ แต่จะทำให้ใช้เวลานานขึ้นในการชาร์จแบตเตอรี่ให้เต็ม
- หากเครื่องได้รับกระแสไฟที่ไม่คงที่ระหว่างการชาร์จ หน้าจออาจไม่ทำงาน หากเกิดเหตุการณ์เช่นนี้ให้ถอดเครื่องชาร์จออกจากอุปกรณ์
- ในขณะที่ชาร์จ อุปกรณ์และเครื่องชาร์จอาจจะร้อนขึ้น ซึ่งเป็นเรื่องปกติและไม่มีผลต่ออายุการใช้งานหรือประสิทธิภาพของเครื่องแต่อย่างใด หากแบตเตอรี่เกิดความร้อนสูงกว่าปกติ เครื่องชาร์จอาจหยุดทำงาน
- หากเครื่องไม่ชาร์จอย่างถูกต้องให้นำเครื่องและเครื่องชาร์จไปที่ศูนย์บริการซัมซุงหรือศูนย์บริการที่ได้รับอนุญาต

## การ์ด Nano-SIM และ eSIM

ใส่การ์ด Nano-SIM หรือดาวน์โหลด eSIM ที่ผู้ให้บริการของคุณให้มา

แตกต่างจาก การ์ด Nano-SIM ทางกายภาพนั้น eSIM เป็น SIM ดิจิตอลในตัว หากต้องการมีหมายเลขโทรศัพท์ หรือผู้ให้บริการสองหมายเลขสำหรับเครื่องเดียว ให้ใส่การ์ด Nano-SIM อื่นหรือดาวน์โหลด eSIM อื่น



- อาจไม่สามารถใช้ eSIM ได้ขึ้นอยู่กับภูมิภาค ผู้ให้บริการ หรือรุ่น
- ไม่สามารถใช้บริการบางอย่างที่ต้องใช้การเชื่อมต่อเครือข่ายได้ทั้งนี้ขึ้นอยู่กับผู้ให้บริการ
- การใช้ทั้งการ์ด Nano-SIM และ eSIM หรือ eSIM สองซิมอาจทำให้ความเร็วในการถ่ายโอนข้อมูลช้าลง ในบางพื้นที่

## การใส่การ์ด Nano-SIM

► Galaxy S26 Ultra:

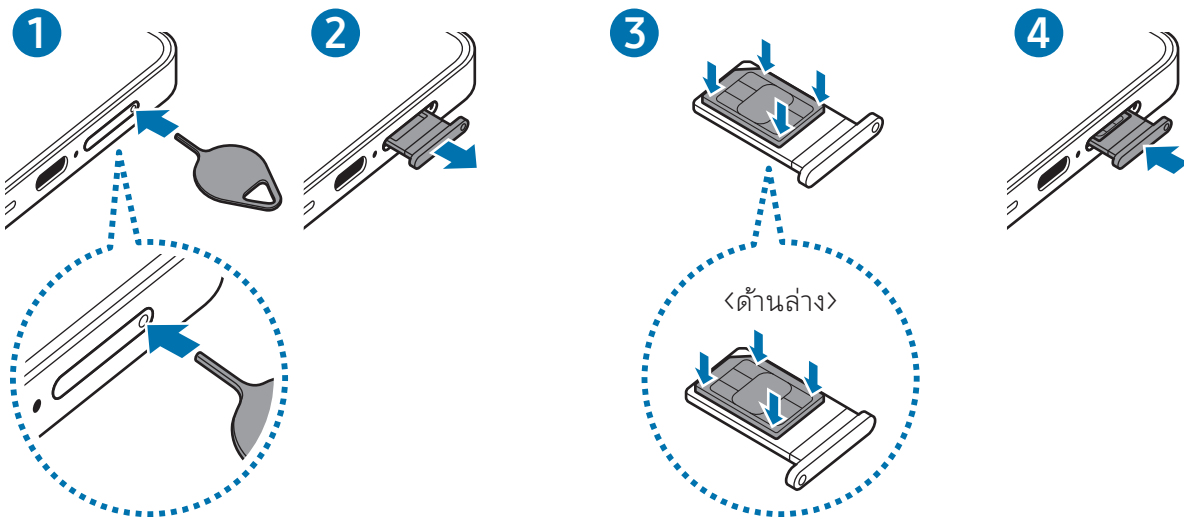

► Galaxy S26+, Galaxy S26:

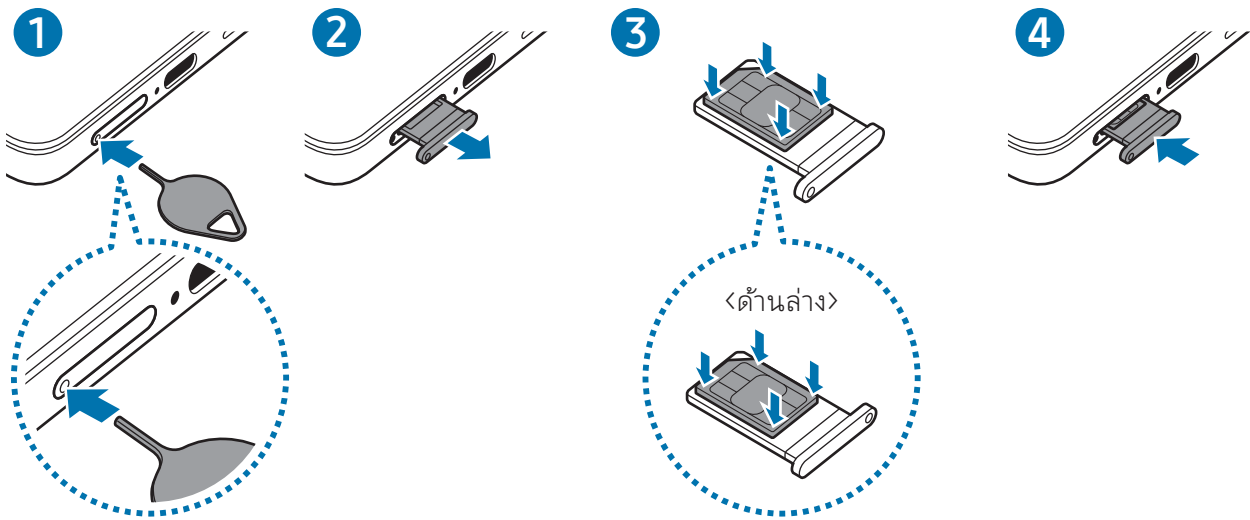

1 สอดสลักปลดลงในรูที่ถาดเพื่อให้ถาดเลื่อนออกมา

2 ค่อยๆ ดึงถาดออกจากช่องถาด

3 วางการ์ด Nano-SIM ลงบนถาดโดยให้ขั้วสัมผัสสีทองหงายขึ้นและค่อย ๆ กดการ์ด Nano-SIM ลงในถาดเพื่อยึดให้แน่น

4 ใส่ถาดกลับลงในช่องถาด



- สอดสลักปลดลงใน **รูของถาด** เพื่อถอดถาดออกมา
- ใช้แต่การ์ด Nano-SIM เท่านั้น
- ใช้ความระมัดระวังไม่ทำให้การ์ด Nano-SIM สูญหาย หรือให้ผู้อื่นใช้งาน ซ้ำซ้อนไม่รับผิดชอบต่อความเสียหายหรือความไม่สะดวกใดๆ ที่เกิดจากการทำการ์ดสูญหายหรือถูกขโมย
- ตรวจสอบให้แน่ใจว่าสลักปลดตั้งฉากกับรู มิฉะนั้น เครื่องอาจเสียหายได้
- ถ้าไม่ใส่การ์ดลงในถาดให้แน่น การ์ด Nano-SIM อาจหลุดหรือร่วงออกจากถาดได้
- ถ้าคุณเสียบถาดเข้าไปในอุปกรณ์ของคุณในขณะที่ถาดยังเปียกอยู่ เครื่องของคุณอาจได้รับความเสียหาย ดูให้แน่ใจเสมอว่าถาดไม่เปียก
- เสียบถาดเข้าไปในช่องเสียบถาดให้เต็มช่องเพื่อป้องกันไม่ให้ของเหลวเข้าเครื่องของคุณ

## การดาวน์โหลด eSIM

เปิด การตั้งค่า สัมผัส การเชื่อมต่อ → ตัวจัดการ SIM → เพิ่ม eSIM และจากนั้นปฏิบัติตามคำแนะนำที่หน้าจอเพื่อดาวน์โหลด eSIM

หากคุณมีรหัส QR ที่ให้ไว้โดยผู้ให้บริการของคุณ เปิด การตั้งค่า สัมผัส การเชื่อมต่อ → ตัวจัดการ SIM → เพิ่ม eSIM → สแกน QR Code และจากนั้นสแกนรหัส QR

## ตัวจัดการ SIM

เปิด การตั้งค่า และสัมผัส การเชื่อมต่อ → ตัวจัดการ SIM

- **SIM การ์ด:** เปิดใช้งานการ์ด Nano-SIM เพื่อใช้และกำหนดการตั้งค่าการ์ด Nano-SIM
- **eSIM:** ดาวน์โหลดหรือเปิดใช้งาน eSIM
- **SIM ที่ต้องการ:** เลือกเพื่อใช้ SIM การ์ดเฉพาะสำหรับคุณสมบัติบางอย่าง เช่น โทรด้วยเสียงเมื่อเปิดใช้งานการ์ดสองใบ
- **การสลับข้อมูล:** ตั้งค่าเครื่องให้ใช้ SIM การ์ดอื่นสำหรับบริการข้อมูลหาก SIM การ์ดที่ต้องการนั้นไม่สามารถเชื่อมต่อเข้ากับเครือข่ายได้
  -  คุณอาจต้องเสียค่าบริการเพิ่มเติมเมื่อใช้คุณสมบัตินี้
- **การตั้งค่า SIM เพิ่มเติม:** กำหนดการตั้งค่าเพิ่มเติม
- **ความเป็นส่วนตัว:** เข้าถึงประกาศความเป็นส่วนตัวและข้อตกลงและเงื่อนไข

## การเปิดและปิดเครื่อง

-  ปฏิบัติตามคำเตือนและแนวทางการใช้งานทั้งหมดจากผู้มีอำนาจสั่งการในพื้นที่ห้ามใช้อุปกรณ์ไร้สาย เช่น บนเครื่องบินหรือในโรงพยาบาล

### การเปิดเครื่อง

กดค้างไว้ที่ปุ่มด้านข้างสักสองสามวินาทีเพื่อเปิดเครื่อง

### การปิดเครื่อง

- 1 เพื่อปิดเครื่อง กดค้างไว้ที่ปุ่มด้านข้างและปุ่มลดระดับเสียงพร้อมกัน หรืออีกวิธีหนึ่ง เปิดแผงการตั้งค่าด่วนและสัมผัสไอคอนปิดเครื่อง (🔴)

- 2 สัมผัส **ปิดเครื่อง** → **ปิดเครื่อง**

เพื่อเริ่มต้นการทำงานเครื่องใหม่ สัมผัส **ปิดและเปิดเครื่องใหม่** → **ปิดและเปิดเครื่องใหม่**

-  หากคุณต้องการตั้งค่าเครื่องให้ปิดเมื่อคุณกดค้างไว้ที่ปุ่มด้านข้าง สัมผัส **การตั้งค่าปุ่มด้านข้าง** → **กดค้างไว้** → **เมนูปิดเครื่อง**

### การบังคับให้เริ่มการทำงานใหม่

ถ้าเครื่องของคุณค้างและไม่ตอบสนอง กดค้างไว้ที่ปุ่มด้านข้างและปุ่มลดระดับเสียงพร้อมกันเป็นเวลาอย่างน้อย 7 วินาที เพื่อเริ่มต้นการทำงานใหม่

### การโทรฉุกเฉินและข้อมูลทางการแพทย์

คุณสามารถโทรฉุกเฉินหรือตรวจสอบข้อมูลทางการแพทย์ที่คุณบันทึกไว้

กดค้างไว้ที่ปุ่มด้านข้างและปุ่มลดระดับเสียงพร้อมกัน และจากนั้นสัมผัส **โทรฉุกเฉิน** หรือ **ข้อมูลทางการแพทย์** หรืออีกวิธีหนึ่ง เปิดแผงการตั้งค่าด่วนและสัมผัสไอคอนปิดเครื่อง (🔴) → **โทรฉุกเฉิน** หรือ **ข้อมูลทางการแพทย์**

-  เพื่อจัดการข้อมูลทางการแพทย์ของคุณและรายชื่อติดต่อฉุกเฉิน เปิด **การตั้งค่า** และสัมผัส **ความปลอดภัยและเหตุฉุกเฉิน**

## การตั้งค่าเริ่มต้น

เมื่อคุณเปิดเครื่องของคุณขึ้นเป็นครั้งแรกหรือหลังจากรีเซ็ตข้อมูล ปฏิบัติตามคำแนะนำ ที่หน้าจอ เพื่อตั้งค่าเครื่องของคุณ



หากคุณไม่ได้เชื่อมต่อกับเครือข่าย Wi-Fi คุณอาจไม่สามารถตั้งค่าคุณสมบัติบางอย่างของเครื่องในช่วงการตั้งค่าเริ่มต้นได้

## การใช้เครือข่าย

คุณสามารถใช้เครือข่ายต่าง ๆ เช่น Wi-Fi, บลูทูธ, NFC หรือเครือข่ายโทรศัพท์มือถือได้

เปิด **การตั้งค่า** > **ลัมผัส** > **การเชื่อมต่อ** และจากนั้นสัมผัสสวิตช์ของเครือข่ายที่ต้องการเพื่อเปิด

สำหรับเครือข่ายโทรศัพท์มือถือ ให้สัมผัส **การใช้ข้อมูล** และสัมผัสสวิตช์ **ข้อมูลมือถือ** เพื่อเปิด

เมื่อไม่ได้ใช้งานเครือข่าย ให้สัมผัสสวิตช์เพื่อปิด



คุณสมบัติบางอย่างอาจไม่สามารถใช้ได้ขึ้นอยู่กับรุ่น

## Samsung account

เมื่อใช้ Samsung account คุณสามารถใช้บริการต่าง ๆ ของซัมซุงที่มีให้ผ่านเครื่องโทรศัพท์มือถือ โทรทัศน์ และเว็บไซต์ของซัมซุงได้

หากต้องการตรวจสอบรายการบริการที่สามารถใช้ด้วย Samsung account ของคุณ โปรดดูที่ [account.samsung.com](https://account.samsung.com)

1 เปิด **การตั้งค่า** และสัมผัส **เข้าสู่ระบบ Galaxy ของคุณ**

หรืออีกวิธีหนึ่ง เปิด **การตั้งค่า** และสัมผัส **บัญชีผู้ใช้และการแบ็คอัพ** → **จัดการบัญชี** → **เพิ่มแอคเคาท์** → **Samsung account**

2 ลงชื่อเข้าใช้ Samsung account หากคุณไม่มี Samsung account ให้สัมผัส **สมัครผ่านหรือไม่มีบัญชีใช้หรือไม่** → **สร้างบัญชี**

## การค้นหา ID ของคุณและการรีเซ็ตรหัสผ่านของคุณ

หากคุณลืมรหัสของ Samsung account หรือรหัสผ่านของคุณ ลืมรหัสผ่านหรือไม่มีบัญชีโซเชียลหรือไม่ → ลืม ID หรือ ลืมรหัสผ่าน ที่หน้าจอลงชื่อเข้าใช้ของ Samsung account คุณสามารถค้นหา ID ของคุณหรือรีเซ็ตรหัสผ่านของคุณหลังจากที่คุณป้อนข้อมูลที่จำเป็น

## การลงชื่อออกจาก Samsung account ของคุณ

เมื่อคุณลงชื่อออกจาก Samsung account ของคุณข้อมูลของคุณ เช่น รายชื่อผู้ติดต่อหรือเหตุการณ์ก็จะถูกลบออกจากเครื่องของคุณด้วย

- 1 เปิด การตั้งค่า และลืมนัด **บัญชีผู้ใช้และการแบ็คอัพ** → **จัดการบัญชี**
- 2 ลืมนัด **Samsung account** → **โปรไฟล์ส่วนตัว** และลืมนัด **ลงชื่อออก** ที่ด้านล่างสุดของหน้าจอ
- 3 ลืมนัด **ลงชื่อออก** → **ยืนยัน**
- 4 ป้อนรหัสผ่าน Samsung account ของคุณและลืมนัด **ตกลง**

## การถ่ายโอนข้อมูลจากเครื่องเดิมของคุณ (Smart Switch)

ถ่ายโอนข้อมูลจากเครื่องเดิมของคุณด้วยสาย USB หรือแบบไร้สาย นอกจากนี้คุณยังสามารถถ่ายโอนข้อมูลจากที่จัดเก็บข้อมูลภายนอกหรือคอมพิวเตอร์ได้

เปิด การตั้งค่า ลืมนัด **บัญชีผู้ใช้และการแบ็คอัพ** → **ถ่ายโอนข้อมูลเพื่อตั้งค่าอุปกรณ์** และจากนั้นปฏิบัติตามคำแนะนำที่หน้าจอเพื่อถ่ายโอนข้อมูล

ดูรายละเอียดและขีดจำกัดได้ที่ [www.samsung.com/smarts witch](http://www.samsung.com/smarts witch)

- เพื่อถ่ายโอนข้อมูลโดยการใช้ที่จัดเก็บข้อมูลภายนอก ให้ลืมนัดที่ไอคอนที่จัดเก็บข้อมูลภายนอก (☑)
  - เพื่อตรวจสอบข้อมูลที่ถ่ายโอนแล้ว ลืมนัดไอคอนทางเลือกเพิ่มเติม (⊕) → **ผลการถ่ายโอน**
-  • คุณสมบัตินี้อาจไม่รองรับในเครื่องบางเครื่องหรือคอมพิวเตอร์
- ชัมซุงถือเรื่องลิขสิทธิ์เป็นสิ่งที่เคร่งครัด ส่งเฉพาะเนื้อหาที่คุณเป็นเจ้าของหรือมีสิทธิ์ในการส่ง

## การทำความเข้าใจหน้าจอ

### การควบคุมหน้าจอ

- การสัมผัส: สัมผัสหน้าจอ
  - การแตะและการกดค้างไว้: แตะและกดค้างไว้ที่หน้าจอเป็นเวลาประมาณ 2 วินาที
  - การลาก: แตะและกดค้างไว้ที่รายการและลากไปยังตำแหน่งเป้าหมาย
  - การสัมผัสสองครั้ง: สัมผัสที่หน้าจอสองครั้ง
  - การบิด: บิดขึ้น บิดลง ไปทางซ้าย หรือไปทางขวา
  - การแยกนิ้วและการบีบนิ้ว: แยกสองนิ้วออกจากกันหรือบีบนิ้วเข้าหากันที่หน้าจอ
-  • อย่าปล่อยให้หน้าจอโดนเครื่องใช้ไฟฟ้าอื่น ๆ ไฟฟ้าสถิตทำให้หน้าจอทำงานผิดปกติได้
- เพื่อหลีกเลี่ยงการทำความเสียหายแก่หน้าจอ อย่าสัมผัสหน้าจอด้วยวัตถุแหลมคมใด ๆ หรือกดหน้าจอด้วยปลายนิ้วมือของคุณหรือวัตถุอื่น ๆ แรงเกินไป
  - ขอแนะนำไม่ใช้กราฟิกคงที่ในหน้าจอบางส่วนหรือทั้งหมดเป็นระยะเวลานาน การทำเช่นนี้อาจส่งผลให้เกิดภาพฉาบ (อาการจอเบิร์น) หรือภาพเงา

 เครื่องอาจไม่รับรู้อินพุตแบบสัมผัสที่อยู่ใกล้ขอบหน้าจอซึ่งอยู่นอกบริเวณอินพุตแบบสัมผัส

### แถบการนำทาง (ปุ่มซอฟต์แวร์)

เมื่อคุณเปิดหน้าจอแล้ว ปุ่มซอฟต์แวร์จะปรากฏที่แถบการนำทางที่ด้านล่างของหน้าจอ ได้มีการกำหนดปุ่มซอฟต์แวร์เป็นปุ่มล่าสุด ปุ่มหน้าหลัก และปุ่มกลับโดยเป็นค่าเริ่มต้น ฟังก์ชันของปุ่มสามารถเปลี่ยนไปตามแอปที่มีการใช้งานอยู่ในปัจจุบันหรือสภาพแวดล้อมการทำงาน

ปุ่ม	ฟังก์ชัน
ล่าสุด (   )	สัมผัสเพื่อเปิดรายการแอปล่าสุด
หน้าหลัก (○)	<ul style="list-style-type: none"> <li>• สัมผัสเพื่อกลับสู่หน้าจอหลัก</li> <li>• แตะและกดค้างไว้เพื่อเปิดใช้ <b>วงเพื่อค้นหา</b> สัมผัสหรือวาดวงกลมรอบรูปภาพหรือข้อความ</li> </ul>
กลับ (<)	สัมผัสเพื่อกลับสู่หน้าจอก่อนหน้า

## การซ่อนแถบการนำทาง

ตรวจสอบไฟล์หรือใช้แอปที่หน้าจอที่กว้างขึ้นโดยการซ่อนแถบการนำทาง

เปิด **การตั้งค่า** และสัมผัส **จอภาพ** → **แถบการนำทาง** → **ทำทางการปิด**

## หน้าจอหลักและหน้าจอแอป

หน้าจอหลักเป็นจุดเริ่มต้นสำหรับการเข้าถึงคุณสมบัติทั้งหมดของเครื่อง ซึ่งแสดงวิดเจ็ต ทางลัดของแอป ฯลฯ

หน้าจอแอปจะแสดงไอคอนสำหรับแอปทั้งหมด รวมทั้งแอปที่ติดตั้งใหม่

## การสลับกันระหว่างหน้าจอหลักและหน้าจอแอป

ที่หน้าจอหลัก ปิดขึ้นเพื่อเปิดหน้าจอแอป

เพื่อกลับไปยังหน้าจอหลัก ปิดขึ้นหรือลงที่หน้าจอแอป อีกทางเลือกหนึ่ง สัมผัสปุ่มหน้าหลัก (○) หรือปุ่มกลับ (<)

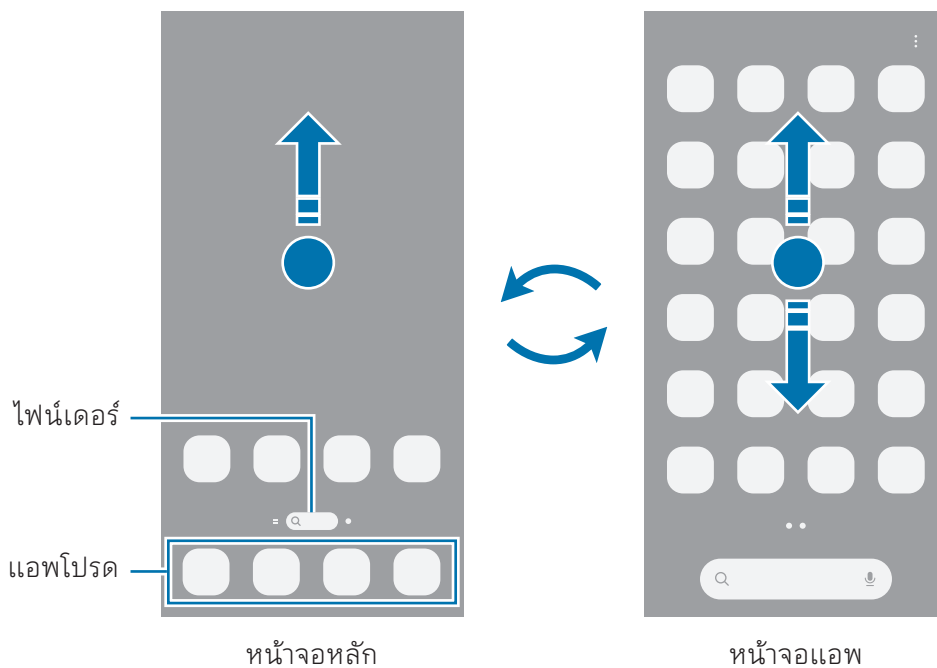

หากคุณเพิ่มปุ่มแอปที่หน้าจอหลัก คุณสามารถเปิดหน้าจอแอปได้โดยการสัมผัสที่ปุ่ม ที่หน้าจอหลัก แต่และกดค้างไว้ที่พื้นที่ว่าง สัมผัส **การตั้งค่า** และจากนั้นสัมผัสสวิตช์ **แสดงปุ่มหน้าจอแอปบนหน้าจอหลัก** เพื่อเปิด ปุ่มแอป (⋮) จะถูกเพิ่มที่ด้านล่างของหน้าจอหลัก

## การแก้ไขหน้าจอหลัก

ที่หน้าจอหลัก แต่ละและกดค้างไว้ที่บริเวณที่ว่างหรือบิบนิ้วมือของคุณเข้าหากันบนหน้าจอเพื่อเข้าใช้งานตัวเลือกการแก้ไข คุณสามารถตั้งค่าวอลล์เปเปอร์ เพิ่มวิดเจ็ตและอื่นๆ

- **วอลเปเปอร์และสไตล์:** เปลี่ยนการตั้งค่าวอลล์เปเปอร์สำหรับหน้าจอหลักและหน้าจอเมื่อล็อก
- **ธีม:** เปลี่ยนธีมของเครื่อง องค์ประกอบภาพของอินเตอร์เฟซเช่น สี ไอคอน และวอลล์เปเปอร์ จะเปลี่ยนไปตามธีมที่เลือก
- **วิดเจ็ต:** วิดเจ็ตเป็นแอปขนาดเล็กที่เปิดใช้งานคุณสมบัติของแอปบางอย่างเพื่อให้ข้อมูลและการเข้าถึงที่สะดวกที่หน้าจอหลักของคุณ เลือกวิดเจ็ตและสัมผัส **เพิ่ม** วิดเจ็ตจะถูกเพิ่มไปที่หน้าจอหลัก
- **การตั้งค่า:** กำหนดการตั้งค่าสำหรับหน้าจอหลัก เช่น เค่าโครงหน้าจอ

คุณยังสามารถเพิ่ม ลบ หรือจัดเรียงแผงหน้าจอหลักใหม่

- การเพิ่มแผงหน้าจอ: บัดไปทางซ้าย และจากนั้นสัมผัสไอคอนเพิ่มหน้าจอ (+)
- การย้ายแผง: ลากแผงแสดงตัวอย่างไปยังตำแหน่งใหม่
- การลบแผงหน้าจอ: สัมผัสไอคอนลบ (⊖) ที่แผงหน้าจอดังกล่าว

## การแสดงแอปทั้งหมดที่หน้าจอหลัก

โดยไม่ต้องใช้หน้าจอแอปที่แยกต่างหาก คุณสามารถตั้งค่าเครื่องเพื่อให้แสดงแอปทั้งหมดที่หน้าจอหลัก ที่หน้าจอหลัก แต่ละและกดค้างไว้ที่พื้นที่ว่าง และจากนั้นสัมผัส **การตั้งค่า** → **รูปแบบหน้าจอหลัก** → **หน้าจอหลัก** เท่านั้น → **ใช่**

## เปิดใช้ iPhone เดอร์

การค้นหาแอปหรือเนื้อหา

1 ที่หน้าจอหลัก สัมผัส **Finder**

2 บ่อนคำสำคัญ

หากคุณสัมผัสไอคอนการค้นหา (Q) ที่แป้นพิมพ์ คุณสามารถค้นหาเนื้อหาเพิ่มเติมได้

## การย้ายรายการ

ลากรายการไปยังตำแหน่งใหม่ การย้ายรายการไปยังแผงอื่น ให้ลากไปยังด้านข้างหน้าจอ หากคุณแตะและกดค้างไว้ที่รายการและสัมผัส **เลือก** คุณสามารถเลือกรายการเพิ่มเติมและย้ายพร้อมกันได้

เพื่อเพิ่มทางลัดไปยังแอปที่หน้าจอหลัก แตะและกดค้างไว้ที่รายการหนึ่งที่หน้าจอแอป และจากนั้นสัมผัส **เพิ่มในหน้าจอหลัก** ทางลัดไปยังแอปจะถูกเพิ่มที่หน้าจอหลัก

คุณยังสามารถย้ายแอปที่ใช้บ่อยไปยังบริเวณทางลัดที่ด้านล่างสุดของหน้าจอหลัก

## การสร้างโฟลเดอร์

ที่หน้าจอหลักหรือที่หน้าจอแอป ลากแอปหนึ่งไปเหนือแอปอื่น

โฟลเดอร์ใหม่ที่มีแอปที่เลือกไว้จะถูกสร้างขึ้น สัมผัส **ชื่อโฟลเดอร์** และใส่ชื่อโฟลเดอร์

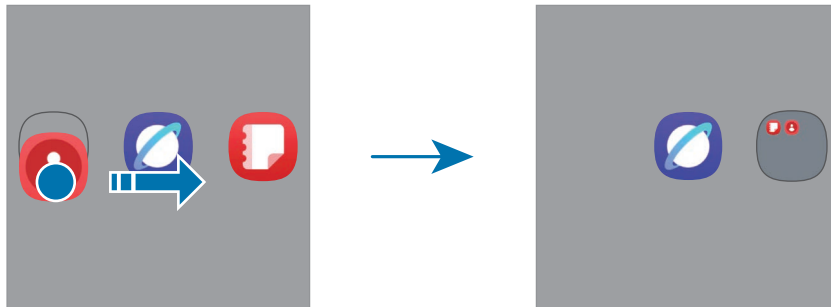

- **การเพิ่มเติมแอป**

สัมผัสไอคอนเพิ่มแอป (+) บนโฟลเดอร์ ทำเครื่องหมายที่แอปเพื่อเพิ่มและสัมผัส **เรียบร้อย** คุณยังสามารถเพิ่มแอปโดยการลากแอปดังกล่าวไปที่โฟลเดอร์

- **การย้ายแอปจากโฟลเดอร์**

ลากแอปหนึ่งไปยังตำแหน่งใหม่

- **การลบโฟลเดอร์**

แตะและกดค้างไว้ที่โฟลเดอร์ และจากนั้นสัมผัส **ลบ** ระบบจะลบเฉพาะโฟลเดอร์ดังกล่าวเท่านั้น แอปต่างๆ ที่อยู่ในโฟลเดอร์จะถูกย้ายไปอยู่บนหน้าจอแอป

## แผง Edge

คุณสามารถเข้าถึงแอปและคุณสมบัติโปรดของคุณจากแผง Edge

ลากแถบจัดการแผง Edge ไปที่กลางหน้าจอ

หากที่จับบนแผง Edge ไม่ปรากฏ เปิด **การตั้งค่า** สัมผัส **จอภาพ** และจากนั้นสัมผัสสวิตช์ **แผง Edge** เพื่อเปิด

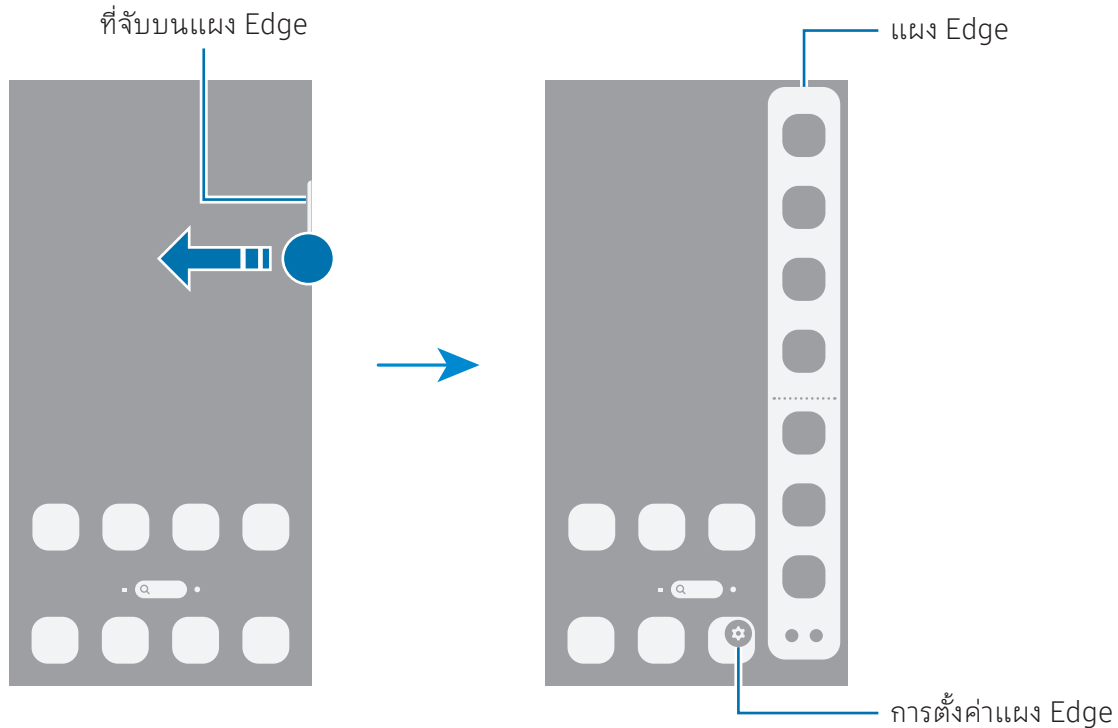

## หน้าจอล็อก

การกดปุ่มด้านข้างจะปิดหน้าจอและล็อก นอกจากนี้ หน้าจอจะปิดและล็อกโดยอัตโนมัติ หากไม่ได้ใช้งานเครื่องตามเวลาที่กำหนด

เพื่อปลดล็อกหน้าจอ บัดไปในทิศทางใดก็ได้เว้นแต่ไปทางด้านล่างเมื่อหน้าจอเปิดขึ้น

หากหน้าจอปิดอยู่หรือ Always On Display เปิดอยู่ให้กดปุ่มด้านข้างหรือสัมผัสหน้าจอสองครั้ง สำหรับข้อมูลเพิ่มเติมเกี่ยวกับ Always On Display โปรดดูที่ [Always On Display](#)

## การแก้ไขทางลัด

คุณสามารถเปลี่ยนทางลัดที่ด้านล่างของหน้าจอล็อกไปเป็นแอปหรือคุณสมบัติอื่น ๆ ที่คุณต้องการได้  
แตะและกดค้างไว้ที่หน้าจอล็อก สัมผัสไอคอนทางลัด เลือกแอปหรือคุณสมบัติที่คุณต้องการ และจากนั้น  
สัมผัส **เสร็จสิ้น**

## การเปลี่ยนวิธีการล็อกหน้าจอ

เพื่อเปลี่ยนวิธีการล็อกหน้าจอ เปิด **การตั้งค่า** สัมผัส **หน้าจอล็อกและ AOD** → **การล็อกหน้าจอและชีว  
มาตร** และจากนั้นให้เลือกวิธีการ

ขณะที่คุณกำหนดรูปแบบ PIN รหัสผ่าน หรือข้อมูลไบโอเมตริกซ์ของคุณสำหรับวิธีการล็อกหน้าจอ คุณสามารถ  
ปกป้องข้อมูลส่วนตัวได้โดยการป้องกันไม่ให้บุคคลอื่นเข้าใช้งานเครื่องของคุณ หลังจากตั้งค่าวิธีการล็อกหน้าจอ  
แล้ว อุปกรณ์จะร้องขอรหัสปลดล็อกเมื่อใดก็ตามที่มีผู้ต้องการปลดล็อก











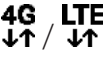

คุณสามารถตั้งค่าเครื่องของคุณให้คืนค่าจากโรงงานได้ถ้าคุณป้อนรหัสปลดล็อกไม่ถูกต้องติดต่อกัน  
หลายครั้งจนถึงขีดจำกัดของการป้อนรหัส เปิดแอป **การตั้งค่า** สัมผัส **หน้าจอล็อกและ AOD** → **การตั้ง  
ค่าการล็อกเพื่อความปลอดภัย** ปลดล็อกหน้าจอโดยใช้วิธีการล็อกหน้าจอที่ได้กำหนดไว้แล้ว และจากนั้น  
สัมผัส **รีเซ็ตเป็นค่าจากโรงงานอัตโนมัติ** เพื่อเปิด

## ไอคอนตัวบ่งชี้

ไอคอนตัวบ่งชี้จะปรากฏที่แถบสถานะที่ด้านบนของหน้าจอ ไอคอนที่แสดงในตารางเป็นไอคอนที่พบบ่อยที่สุด

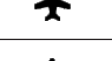
ไอคอน	ความหมาย
•	การแจ้งเตือนใหม่
✖	ไม่มีสัญญาณ
▬▬▬	ความแรงของสัญญาณ
📶	โรมมิ่ง (อยู่นอกพื้นที่บริการปกติ)
G ↕	เชื่อมต่อกับเครือข่าย GPRS แล้ว
E ↕	เชื่อมต่อกับเครือข่าย EDGE แล้ว
3G ↕	เชื่อมต่อกับเครือข่าย UMTS แล้ว
H ↕	เชื่อมต่อกับเครือข่าย HSDPA แล้ว

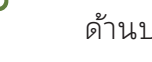
ไอคอน	ความหมาย
	เชื่อมต่อกับเครือข่าย HSPA+ แล้ว
	เชื่อมต่อกับเครือข่าย LTE แล้ว
	เครือข่าย 5G ได้รับการเชื่อมต่อแล้ว
	เครือข่าย LTE ได้รับการเชื่อมต่อแล้วในเครือข่าย LTE ที่มีเครือข่าย 5G
	Wi-Fi ได้รับการเชื่อมต่อแล้ว
	เปิดคุณสมบัติบลูทูธแล้ว
	ได้มีการใช้งานการบริการตามสถานที่
	กำลังใช้สาย
	สายที่ไม่ได้รับ
	เปิดนาฬิกาปลุกแล้ว
	โหมดปิดเสียง/โหมดการสั่นสะเทือน
	เปิดโหมดการบินแล้ว
	เกิดข้อผิดพลาดหรือควรใช้งานด้วยความระมัดระวัง
	การชาร์จแบตเตอรี่/ระดับพลังงานแบตเตอรี่



- แถบสถานะอาจไม่ปรากฏที่ด้านบนสุดของหน้าจอในบางแอป การแสดงแถบสถานะให้ลากลงมาจกด้านบนสุดของหน้าจอ
- ไอคอนตัวบ่งชี้บางตัวจะปรากฏเฉพาะเมื่อคุณเปิดแผงการแจ้งเตือนเท่านั้น
- การแจ้งเตือนบางรายการจะแสดงเป็นจุด
- ไอคอนตัวบ่งชี้อาจปรากฏแตกต่างกันทั้งนี้ขึ้นอยู่กับผู้ให้บริการหรือรุ่น

## แผงการแจ้งเตือน

เมื่อคุณได้รับการแจ้งเตือนใหม่ จะมีไอคอนบ่งชี้สถานะปรากฏที่แถบสถานะ เปิดแผงการแจ้งเตือนเพื่อตรวจสอบรายละเอียด

เพื่อเปิดแผงการแจ้งเตือน ปิดลงจากด้านบนของหน้าจอ ยกเว้นด้านขวา การปิดแผงการแจ้งเตือนให้ปิดขึ้นบนหน้าจอ

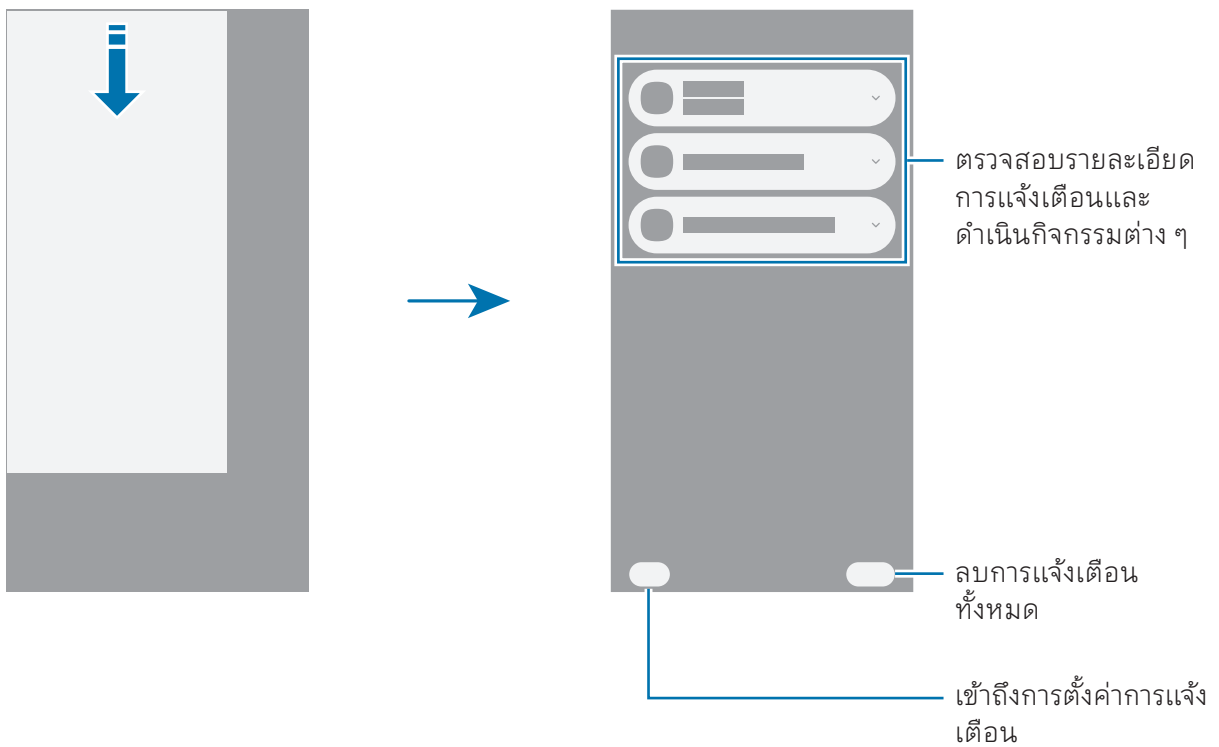

## แผงการตั้งค่าด่วน

คุณสามารถเปิดหรือปิดคุณสมบัติเฉพาะ เช่น คุณสมบัติ Wi-Fi หรือบลูทูธได้โดยการสัมผัสปุ่มแต่ละปุ่ม เพื่อเปิดแผงการตั้งค่าด่วน บัดลงมาจากด้านบนขวาของหน้าจอ เพื่อปิดแผงการตั้งค่าด่วน บัดขึ้นบนที่หน้าจอ เพื่อเข้าถึงการตั้งค่าแบบละเอียดเพิ่มเติม แต่ละและกดค้างไว้ที่ปุ่ม เพื่อทำการแก้ไขปุ่มให้สัมผัสไอคอนแก้ไข (✎) → แก้ไข

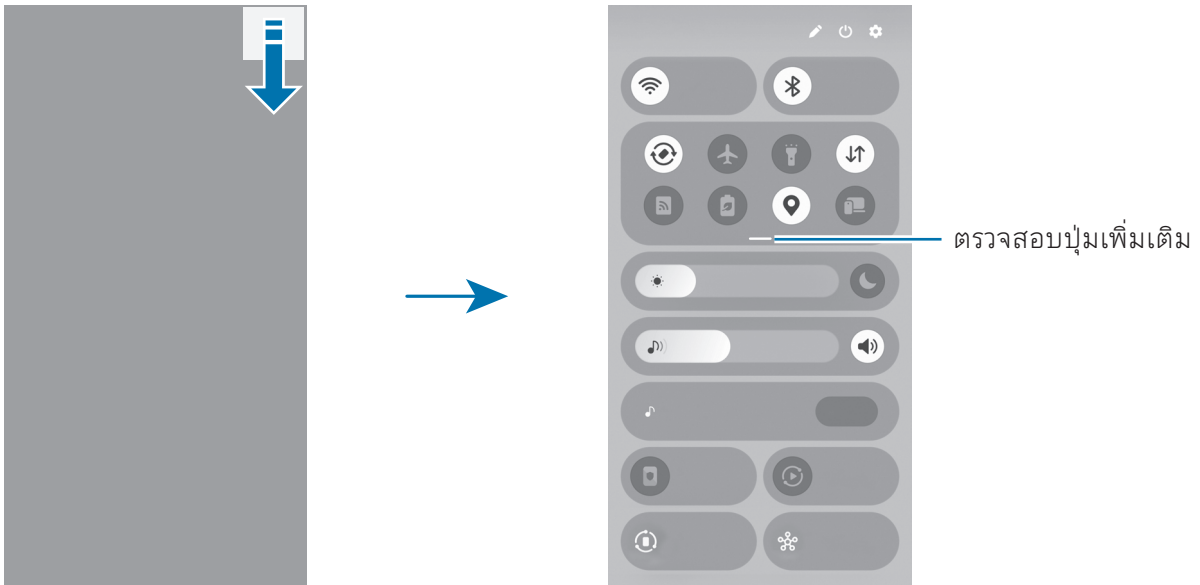

 ภาพนี้อาจแตกต่างกันไปขึ้นอยู่กับภูมิภาคหรือรุ่น

### การควบคุมการเล่นสื่อ

ควบคุมสื่อที่โทรศัพท์ของคุณและเครื่องที่ได้รับการเชื่อมต่อใกล้เคียงที่แผงการตั้งค่าด่วน

- 1 เปิดแผงการตั้งค่าด่วนและสัมผัส **เอาต์พุตมีเดีย**
- 2 สัมผัสไอคอนที่ตัวควบคุมเพื่อควบคุมการเล่น

## ควบคุมเครื่องใกล้เคียง

ควบคุมเครื่องที่ได้รับการเชื่อมต่อใกล้เคียงหรือเชื่อมต่อเครื่องอื่น ๆ ที่ได้รับการเชื่อมต่อใกล้เคียงที่แผงการตั้งค่าตัวน

### 1 เปิดแผงการตั้งค่าตัวนและสัมผัส **อุปกรณ์ใกล้เคียง**

เครื่องใกล้เคียงที่ได้รับการเชื่อมต่อจะปรากฏพร้อมเส้นเชื่อมต่อกับวงกลมรอบโทรศัพท์ของคุณ

### 2 เลือกเครื่องใกล้เคียงเพื่อทำการควบคุม

- เพื่อเชื่อมต่อเครื่องใกล้เคียงอื่น ๆ ให้ลากเครื่องจากแผงที่ด้านล่างของหน้าจอไปยังวงกลม
- เพื่อยุติการเชื่อมต่อ ให้ลากเครื่องไปยังแผงที่ด้านล่างของหน้าจอและสัมผัส **ยกเลิกการเชื่อมต่อ**

## การควบคุมเครื่องที่ใช้งานบ่อย

ควบคุมเครื่องที่ได้รับการเชื่อมต่อเข้ากับแอปควบคุมเครื่อง เช่น SmartThings และกิจวัตรแบบแมนนวลที่แผงการตั้งค่าตัวน

### 1 เปิดแผงการตั้งค่าตัวนและสัมผัส **SmartThings**

### 2 สัมผัสสวิทช์ถัดไปจากแอปที่คุณต้องการเปิดและสัมผัส **เริ่ม**

เครื่องที่ได้รับการเชื่อมต่อและกิจวัตรแบบแมนนวลจะปรากฏขึ้น

### 3 เลือกเครื่องหนึ่งเพื่อทำการควบคุม หรือเลือกกิจวัตรแบบแมนนวลเพื่อเปิดใช้

# จับภาพหน้าจอและบันทึกหน้าจอ

## จับภาพหน้าจอ

บันทึกภาพหน้าจอในขณะที่ใช้เครื่อง และเขียน วาด ตัดภาพ หรือแชร์หน้าจอที่มีการบันทึกภาพไว้ คุณสามารถจับภาพหน้าจอปัจจุบันและบริเวณที่เลื่อนได้

## วิธีการจับภาพหน้าจอ

ใช้งานวิธีการต่อไปนี้เพื่อบันทึกภาพหน้าจอ คุณสามารถตรวจสอบภาพหน้าจอที่ได้จับภาพไว้ใน **แกลเลอรี**



- การจับภาพปุ่ม  
กดปุ่มด้านข้างและปุ่มลดระดับเสียงพร้อมกัน
- การจับภาพการปิด  
ปิดมือของคุณด้วยสันมือของคุณไปทางซ้ายหรือขวาผ่านหน้าจอ  
หากการบันทึกภาพหน้าจอโดยการปิดมือไม่ทำงาน เปิด **การตั้งค่า** สัมผัส **คุณสมบัติขั้นสูง** → **การเคลื่อนไหวและท่าทาง** และจากนั้นสัมผัสสวิตช์ **ใช้ฝ่ามือปิดเพื่อจับภาพ** เพื่อเปิด



ขณะที่กำลังใช้งานแอปและคุณสมบัติบางอย่างอาจไม่สามารถบันทึกภาพหน้าจอได้

หลังจากจับภาพหน้าจอ ให้ใช้ตัวเลือกต่อไปนี้บนแถบเครื่องมือที่ด้านล่างของหน้าจอ:

- **[☺]**: จับภาพเนื้อหาปัจจุบันและเนื้อหาที่ซ่อนไว้ในหน้าเพจที่ต่อเนื่องกัน เช่น หน้าเว็บ เมื่อคุณสัมผัสไอคอนการจับภาพแบบเลื่อน (**[☺]**) หน้าจอจะเลื่อนลงโดยอัตโนมัติ และจะจับภาพเนื้อหาเพิ่มเติม
- **[✍]**: เขียนหรือวาดที่ภาพหน้าจอหรือครอบตัดส่วนจากภาพหน้าจอ คุณสามารถตรวจสอบพื้นที่ที่ครอบตัดใน **แกลเลอรี**
- **#**: เพิ่มแท็กไปยังภาพหน้าจอ เพื่อการค้นหาภาพหน้าจอตามแท็กให้เปิดแอป **แกลเลอรี** และสัมผัสไอคอนการค้นหา (Q) คุณสามารถเข้าถึงรายการแท็กและค้นหาภาพหน้าจอที่คุณต้องการ

- : แบ่งปันภาพหน้าจอกับผู้อื่น
- : เลือกพื้นที่และดำเนินการ เช่น การแบ่งปันหรือการบันทึก สัมผัสหรือวาดวงกลมรอบเนื้อหาที่คุณต้องการเลือก จากนั้นเลือกทางเลือกเพื่อใช้กับพื้นที่ที่ได้เลือกไว้



ถ้าไม่ปรากฏทางเลือกที่หน้าจอที่มีการจับภาพไว้ เปิด **การตั้งค่า** สัมผัส **คุณสมบัติขั้นสูง** → **ภาพหน้าจอ** และ **การบันทึกหน้าจอ** และจากนั้นสัมผัสสวิตช์ **แสดงแถบเครื่องมือหลังการจับภาพ** เพื่อเปิด



## บันทึกหน้าจอ

บันทึกหน้าจอขณะใช้เครื่องของคุณ

1 เปิดแผงการตั้งค่าด่วน สัมผัสไอคอนขยาย (—) และจากนั้นสัมผัส **ตัวบันทึกหน้าจอ** ()

2 กำหนดการตั้งค่าเสียงและสัมผัส **เริ่มการบันทึก**

หลังจากการนับถอยหลัง การบันทึกจะเริ่มขึ้น

- เพื่อเขียนหรือวาดที่หน้าจอ สัมผัสไอคอนวาด ()
- เพื่อแสดงตัวชี้ของ S Pen ที่หน้าจอ สัมผัสไอคอนตัวชี้ () คุณสามารถใช้คุณสมบัตินี้ได้เฉพาะเมื่อถอด S Pen ออกจากเครื่องเท่านั้น (Galaxy S26 Ultra)
- เพื่อบันทึกหน้าจอด้วยการซ้อนทับวิดีโอของคุณเอง สัมผัสไอคอนวิดีโอเซลฟี ()

3 เมื่อคุณบันทึกวิดีโอเสร็จแล้ว สัมผัสไอคอนหยุด ()

คุณสามารถตรวจสอบวิดีโอได้ใน **แกลเลอรี**



เพื่อเปลี่ยนการตั้งค่าตัวบันทึกหน้าจอ เปิด **การตั้งค่า** และสัมผัส **คุณสมบัติขั้นสูง** → **ภาพหน้าจอและ** **การบันทึกหน้าจอ**

# การป้อนข้อความ

## รูปแบบแป้นพิมพ์

แป้นพิมพ์จะปรากฏโดยอัตโนมัติเมื่อคุณป้อนข้อความ

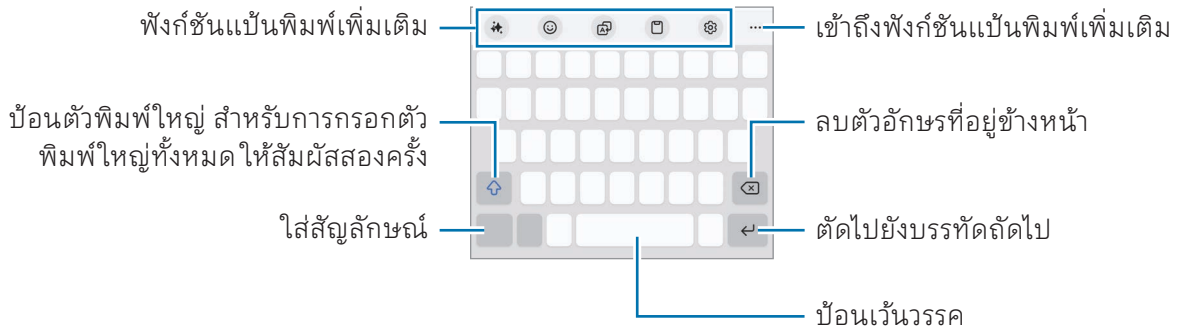

 การกรอกข้อความอาจใช้ไม่ได้ในบางภาษา เมื่อต้องการใส่ข้อความ คุณต้องเปลี่ยนภาษาที่ใช้เป็นภาษาใดภาษาหนึ่งที่รองรับ

## การเปลี่ยนภาษาที่ใช้



สัมผัสไอคอนการตั้งค่า (⚙️) → ภาษาและประเภท → จัดการภาษาที่ป้อนข้อมูล และเลือกภาษาที่จะใช้ เมื่อคุณเลือกภาษาตั้งแต่สองภาษาขึ้นไป คุณสามารถสลับระหว่างภาษาที่ใช้ได้โดยการบิดไอคอนเปลี่ยนภาษา (🌐) เพื่อเปลี่ยนประเภทแป้นพิมพ์ สัมผัสไอคอนการตั้งค่า (⚙️) → ภาษาและประเภท เลือกภาษา และจากนั้นเลือกประเภทแป้นพิมพ์ที่คุณต้องการ

 ที่แป้นพิมพ์แบบ 3 x 4 แต่ละปุ่มจะมีสามหรือสี่ตัวอักษร การป้อนตัวอักษรให้สัมผัสปุ่มที่สัมพันธ์กันซ้ำๆ จนกระทั่งตัวอักษรที่ต้องการปรากฏขึ้น

## ใช้ปุ่มเปลี่ยนภาษา

คุณสามารถเปลี่ยนวิธีการป้อนข้อความได้โดยสัมผัสปุ่มเปลี่ยนภาษาที่แถบการนำทาง

เพื่อเปลี่ยนปุ่มเปลี่ยนภาษาที่แถบการนำทาง สัมผัสและกดค้างไว้ที่ปุ่มเปลี่ยนภาษา แล้วเลือกตัวเลือกที่คุณต้องการ

-  : ป้อนข้อความด้วยเสียง
-  : เปลี่ยนแป้นพิมพ์

 หากปุ่มเปลี่ยนภาษาไม่ปรากฏที่แถบการนำทางให้เปิด การตั้งค่า สัมผัส การจัดการทั่วไป → แป้นพิมพ์ และจากนั้นสัมผัส แสดงปุ่มวิธีเขียนบนแถบการนำทาง เพื่อเปิดใช้งาน

## ฟังก์ชันแป้นพิมพ์เพิ่มเติม

- ✨ : เปลี่ยนรูปแบบการเขียน รับคำแนะนำการสะกดและไวยากรณ์ สร้างข้อความในหัวข้อที่คุณอธิบายได้ โดยอัตโนมัติอีกด้วย และอื่น ๆ อีกมากมาย
- 😊 : ใส่ดาว สติ๊กเกอร์ และอื่น ๆ คุณยังสามารถใส่สติ๊กเกอร์ดาวตารของคุณที่ดูคล้ายกับคุณ โปรดดูที่ [การใช้สติ๊กเกอร์ Galaxy Avatar](#) สำหรับข้อมูลเพิ่มเติม
- 🔄 : แปลข้อความและบ้อนข้อความ
- 📄 : เพิ่มรายการจากคลิปบอร์ด
- ⚙️ : เปลี่ยนการตั้งค่าแป้นพิมพ์

สัมผัสไอคอนขยายแถบเครื่องมือ (●●●) เพื่อใช้ฟังก์ชันแป้นพิมพ์เพิ่มเติม

- 📄 : สลับเป็นโหมดเขียนด้วยมือ
- 📄 : สลับเป็นโหมดใช้งานมือเดียว
- 📄 : เปลี่ยนโหมดแป้นพิมพ์
- + : แก้ไขรายการฟังก์ชันแป้นพิมพ์

 คุณสมบัติบางอย่างอาจไม่สามารถใช้ได้ขึ้นอยู่กับผู้ให้บริการหรือรุ่น

## การคัดลอกและวาง

1 แตะและกดค้างไว้เหนือข้อความ

2 ลากไอคอนการเลือกข้อความทางด้านซ้าย (👉) หรือไอคอนการเลือกข้อความทางด้านขวา (👈) เพื่อเลือกข้อความที่ต้องการ หรือสัมผัสที่ **เลือกทั้งหมด** เพื่อเลือกข้อความทั้งหมด

3 สัมผัส **คัดลอก** หรือ **ตัด**

ข้อความที่เลือกจะถูกคัดลอกไปยังคลิปบอร์ด

4 แตะและกดค้างไว้ที่ตำแหน่งที่จะแทรกข้อความ จากนั้นสัมผัส **วาง**

## การแยกข้อความ

ในขณะที่ใช้แอปบางตัว เช่น แอป **แกลเลอรี** หรือ **กล้องถ่ายรูป** คุณสามารถแยกข้อความออกจากภาพและใช้ตัวเลือกต่าง ๆ เช่น การคัดลอกหรือการแบ่งปันได้ การดำเนินการต่อไปนี้เป็นตัวอย่างของการแยกข้อความในแอป **แกลเลอรี**

- 1 ขณะตรวจสอบภาพในแอป **แกลเลอรี** สัมผัสไอคอนแยกข้อความ (🗒️)  
ไอคอนแยกข้อความ (🗒️) จะปรากฏขึ้นเฉพาะเมื่อมีข้อความที่จะแยก
- 2 เลือกพื้นที่เพื่อแยกข้อความ
- 3 เลือกตัวเลือกที่คุณต้องการ

# แอปและคุณสมบัติ

## การติดตั้งหรือการถอนการติดตั้งแอป

### Galaxy Store

สั่งซื้อและดาวน์โหลดแอป คุณสามารถดาวน์โหลดแอปที่เฉพาะสำหรับเครื่อง Samsung Galaxy ได้  
เปิดแอป **Store** เลือกดูแอปตามประเภท หรือสัมผัสไอคอนการค้นหา (Q) เพื่อค้นหาด้วยคำสำคัญ



- แอปนี้อาจไม่สามารถใช้ได้ ทั้งนี้ขึ้นอยู่กับผู้ให้บริการหรือรุ่น
- เพื่อเปลี่ยนการตั้งค่าอัปเดตอัตโนมัติ สัมผัส **เมนู** → ไอคอนการตั้งค่า (⚙️) → **อัปเดตแอปอัตโนมัติ** และจากนั้นเลือกตัวเลือก

### Play Store

สั่งซื้อและดาวน์โหลดแอป

เปิดแอป **Play Store** ค้นหาแอปตามประเภทหรือค้นหาแอปตามคำสำคัญ



- เพื่อเปลี่ยนการตั้งค่าอัปเดตอัตโนมัติ สัมผัสไอคอนบัญชีของคุณ สัมผัส **การตั้งค่า** → **การตั้งค่าเครือข่าย** → **อัปเดตแอปอัตโนมัติ** และจากนั้นเลือกตัวเลือก

## การจัดการแอป

### การถอนการติดตั้งหรือการปิดใช้งานแอป

แตะและกดค้างไว้ที่แอปและเลือกทางเลือก

- **ถอนการติดตั้ง:** ลบการติดตั้งแอปที่ดาวน์โหลดไว้
- **ปิดใช้งาน:** ปิดใช้งานแอปพื้นฐานที่เลือกที่ไม่สามารถลบการติดตั้งจากเครื่องได้



- แอปบางแอปอาจไม่รองรับคุณสมบัตินี้

## การเปิดใช้งานแอป

เปิดแอป การตั้งค่า สัมผัส แอป → ไอคอนจัดเรียง (☰) → **ปิดใช้งานแล้ว** → ตกลง ให้เลือกแอป และจากนั้น สัมผัส **เปิดใช้งาน**

## การตั้งค่าการอนุญาตของแอป

เพื่อให้บางแอปสามารถทำงานได้ตามปกติ พวกเขาอาจต้องได้รับอนุญาตในการเข้าถึงหรือใช้ข้อมูลบนอุปกรณ์ของคุณ

เพื่อเข้าถึงการตั้งค่าสิทธิ์การเข้าถึงแอปของคุณ เปิด **การตั้งค่า** และสัมผัส **แอป** เลือกแอปแล้วสัมผัส **การอนุญาต** คุณสามารถตรวจสอบรายการการอนุญาตของแอปและเปลี่ยนการอนุญาตได้

เพื่อตรวจสอบหรือเปลี่ยนแปลงการตั้งค่าสิทธิ์การเข้าถึงแอปตามประเภทของการอนุญาต เปิด **การตั้งค่า** และสัมผัส **แอป** → ไอคอนทางเลือกเพิ่มเติม (⋮) → **ตัวจัดการการอนุญาต** เลือกหนึ่งรายการและเลือกหนึ่งแอป



หากคุณไม่ให้อนุญาตแอป คุณสมบัติพื้นฐานของแอปต่างๆ อาจไม่ทำงานตามปกติ

# Galaxy AI

## บทนำ

ใช้คุณสมบัติปัญญาประดิษฐ์ขั้นสูงเพื่อช่วยให้คุณได้ใช้เครื่องของคุณ



- คุณสมบัตินี้บางอย่างอาจไม่สามารถใช้ได้ขึ้นอยู่กับภูมิภาค ผู้ให้บริการหรือรุ่น
- หากคุณต้องการให้ข้อมูลได้รับการประมวลผลภายในเครื่องของคุณเท่านั้นเพื่อเพิ่มการป้องกันข้อมูลส่วนบุคคลของคุณ ให้เปิด **การตั้งค่า** สัมผัส **Galaxy AI** และจากนั้นสัมผัสสวิตช์ **ประมวลผลเฉพาะบนอุปกรณ์** เพื่อเปิด คุณสมบัตินี้บางอย่างจำเป็นต้องมีการประมวลผลออนไลน์เพื่อให้ได้ผลลัพธ์และการประมวลผลข้อมูลที่ดียิ่งขึ้น

## เพิ่มประสิทธิภาพให้การสื่อสารของคุณ

### การแปลสายโทรศัพท์เรียกเข้าในเวลาแบบเรียลไทม์ (ตัวช่วยการโทร)

รับการแปลแบบเรียลไทม์เป็นภาษาที่คุณเลือกระหว่างการโทรด้วยเสียง

เพื่อใช้คุณสมบัตินี้ให้เปิดแอป **โทรศัพท์** สัมผัสไอคอนทางเลือกเพิ่มเติม (👁️) → การตั้งค่า → การแปลสด สัมผัสสวิตช์เพื่อเปิด และจากนั้นเลือกภาษาที่ต้องการใช้

เมื่อโทรออกหรือรับสาย ให้สัมผัสไอคอนความช่วยเหลือ (🆘) หรือ **ตัวช่วยการโทร** → การแปลสด ในการหยุดการแปลให้สัมผัสไอคอนหยุดการแปล (🛑)

เพื่อเปลี่ยนการตั้งค่าเพิ่มเติมให้เปิดแอป **โทรศัพท์** และสัมผัสไอคอนทางเลือกเพิ่มเติม (👁️) → การตั้งค่า → การแปลสด

### การแปลข้อความในแอปข้อความ (ตัวช่วยการเขียน)

คุณสามารถแปลข้อความในแอปข้อความได้

- 1 ขณะตรวจสอบหรือเขียนข้อความ สัมผัสไอคอนความช่วยเหลือ (🆘) ที่แบนพิมพ์ซัมซุงและสัมผัส **การแปลการสนทนา**
- 2 ให้เลือกภาษาบนแผงตัวแปลภาษาที่ด้านบนของหน้าจอ  
คำแปลจะแสดงอยู่ที่แต่ละข้อความ

### การใช้เครื่องมือในการเขียน (ตัวช่วยการเขียน)

คุณสามารถเปลี่ยนรูปแบบการเขียน รับคำแนะนำการสะกดและไวยากรณ์ สร้างข้อความในหัวข้อที่คุณอธิบายได้โดยอัตโนมัติอีกด้วย และอื่น ๆ อีกมากมาย

ขณะเขียนข้อความ ให้สัมผัสไอคอนความช่วยเหลือ (🆘) ที่แบนพิมพ์ซัมซุงและเลือกตัวเลือกที่คุณต้องการ

- **การสะกดและไวยากรณ์:** รับคำแนะนำด้านการสะกดและไวยากรณ์
- **สไตล์การเขียน:** เปลี่ยนรูปแบบการเขียน
- **สรุป:** สรุปในข้อความ
- **สัญลักษณ์หัวข้อ:** จัดระเบียบเนื้อหาโดยแบ่งเป็นหัวข้อย่อยและเพิ่มหัวข้อย่อยกำกับไว้
- **ตาราง:** จัดระเบียบข้อความให้อยู่ในรูปแบบตาราง
- **ผู้แต่ง:** เมื่อคุณป้อนหัวข้อที่คุณต้องการให้เครื่องเขียน เครื่องจะแต่งประโยคในรูปแบบใดก็ตามที่คุณเลือก



## การแปลบทสนทนา (ตัวช่วยแปล)

รับการแปลบทสนทนาของคุณแบบสดและส่งออกเป็นคำพูดหรือข้อความ

- 1 ลากแถบจัดการแผง Edge ไปที่กลางหน้าจอและสัมผัส **ตัวช่วยแปล**
- 2 เลือกภาษาของคุณและภาษาของอีกฝ่าย  
หากภาษาที่คุณต้องการไม่อยู่ในรายการให้สัมผัส **เพิ่มภาษา** และดาวน์โหลดชุดภาษานั้น
- 3 สัมผัสไอคอนไมโครโฟน () เพื่อเริ่มต้นการสนทนา

## การใช้การตีความด้วยเสียง (ตัวช่วยแปล)

รับการแปลสดของการบรรยาย การประชุม และอื่น ๆ อีกมากมาย

- 1 ลากแถบจัดการแผง Edge ไปที่กลางหน้าจอและสัมผัส **ตัวช่วยแปล**
- 2 สัมผัสไอคอนแถบเมนูทาง () → **โหมดการฟัง**
- 3 ให้เลือกภาษาบนแผงตัวแปลภาษาที่ด้านบนของหน้าจอ
- 4 สัมผัสไอคอนไมโครโฟน () เพื่อเริ่มต้นการแปล

## ปล่อยประสิทธิภาพการทำงานของคุณ

### การใช้คุณสมบัติตัวช่วยบันทึก (Samsung Notes)

จัดรูปแบบอัตโนมัติหรือสรุบบันทึก แก้ไขการสะกดผิด หรือแปลบันทึก นอกจากนี้คุณยังสามารถสร้างงานศิลปะใหม่ ๆ จากภาพวาดของคุณโดยการใช้คุณสมบัติสตูดีโอสร้างสรรค์

เปิดแอป **Notes** สร้างบันทึก สัมผัสไอคอนความช่วยเหลือ () ที่แถบเครื่องมือ และจากนั้นเลือกตัวเลือกที่คุณต้องการ

### การแปลงการบันทึกเสียงเป็นข้อความ (Samsung Notes)

คุณสามารถแปลงการบันทึกเสียงที่คุณแทรกลงในบันทึกในแอป **Samsung Notes** เป็นข้อความได้

เปิดแอป **Notes** เลือกบันทึกที่มีการบันทึกเสียง สัมผัสไอคอนความช่วยเหลือ () ที่แถบเครื่องมือ และจากนั้นสัมผัส **ถอดเสียง**

## การสรุปและการแปลงการบันทึกเสียง (บันทึกเสียง)

แปลงการบันทึกเสียงเป็นข้อความบนหน้าจอและตรวจสอบสรุป คุณยังสามารถแปลงข้อความที่แปลงเป็นภาษาอื่นได้ด้วย

1 เปิดแอป **บันทึกเสียง**

2 เลือกการบันทึกเสียง

3 สัมผัสไอคอนความช่วยเหลือ (🔗) → **ถอดเสียง**

- เพื่อตรวจสอบคำหลักและสรุป สัมผัสไอคอนความช่วยเหลือ (🔗) → **สรุป**
- เพื่อแปลงข้อความที่แปลงแล้ว สัมผัสไอคอนความช่วยเหลือ (🔗) → **แปล** เลือกภาษา และจากนั้นสัมผัส **แปล**
- เพื่อแก้ไขข้อความที่ได้รับการแปลงแล้ว สัมผัสไอคอนทางเลือกเพิ่มเติม (⋮) → **แก้ไขข้อความถอดเสียง**

## การสรุปและการแปลงการบันทึกการโทรเป็นข้อความ (ตัวช่วยถอดเสียง)

คุณสามารถบันทึกการโทรและแปลงการบันทึกการโทรเป็นข้อความถอดเสียงและสรุปเนื้อหาได้

1 เปิดแอป **โทรศัพท์** สัมผัสไอคอนทางเลือกเพิ่มเติม (⋮) → **การตั้งค่า** → **บันทึกการโทร** → **ตัวช่วยถอดเสียง** และจากนั้นสัมผัสสวิตช์ **ถอดเสียงการโทรและข้อความเสียงที่บันทึกไว้โดยอัตโนมัติ** เพื่อเปิด

2 สัมผัส **ภาษาในการถอดเสียง** และเลือกภาษาสำหรับการใช้งาน

3 ในระหว่างการโทรด้วยเสียง ให้สัมผัส **เพิ่มเติม** → **บันทึก** เพื่อบันทึกการสนทนา

4 เปิดแอป **โทรศัพท์** สัมผัส **ล่าสุด** และจากนั้นเลือกการโทรที่ได้บันทึกไว้พร้อมคำถอดเสียง ไอคอนการบันทึกการโทร (📞) จะปรากฏขึ้นถัดไปจากการโทรที่มีการบันทึก

5 สัมผัสไฟล์ถอดเสียงที่ได้รับการแปลงแล้ว เพื่อสรุปการถอดเสียง สัมผัส **สรุป**

## การแปลหรือการสรุปหน้าเว็บ (ตัวช่วยการเรียกดู)

รับข้อความสรุปง่าย ๆ จากหน้าเว็บพร้อมกับคำแปลฉบับเต็ม คุณยังสามารถตั้งค่าเครื่องให้อ่านข้อความที่เน้นบนเว็บเพจด้วยเสียงได้

เปิดแอป **อินเทอร์เน็ต** สัมผัสไอคอนความช่วยเหลือ (🔗) และจากนั้นเลือกทางเลือกที่คุณต้องการ

## การแปลข้อความโดยใช้กล้องถ่ายรูป (กล้องถ่ายรูป)

คุณสามารถแปลข้อความโดยใช้กล้องถ่ายรูปได้

- 1 เปิดแอป **กล้องถ่ายรูป** และสัมผัส **รูปถ่าย** ที่รายการโหมดการถ่ายภาพ
- 2 ชี้กล้องถ่ายรูปไปที่วัตถุและสัมผัสไอคอนสแกนเอกสารและข้อความ (📄)  
ไอคอนสแกนเอกสารและข้อความ (📄) จะปรากฏขึ้นเฉพาะเมื่อตรวจพบเอกสารหรือข้อความเท่านั้น
- 3 สัมผัสไอคอนปรับแต่ง (⚙️)  
ข้อความจะถูกแปลเป็นภาษาของเครื่องในปัจจุบัน

## วงเพื่อค้นหา

ค้นหาข้อมูลเกี่ยวกับส่วนที่ต้องการของรูปภาพหรือข้อความที่หน้าจอ

แตะและกดค้างไว้ที่ปุ่มหน้าหลัก (○) และสัมผัสหรือวาดวงกลมรอบรูปภาพหรือข้อความ

## การสร้างภาพและวิดีโอที่นาทิง

### การลบบุคคลหรือวัตถุออกจากรูปภาพ (แกเลอรี)

แก้ไขรูปภาพโดยการลบบุคคลหรือวัตถุจากภาพใหม่และจากนั้นสร้างพื้นหลังใหม่เพื่อเติมเต็มส่วนที่ขาดหายไป

- 1 เปิดแอป **แกเลอรี** และให้เลือกภาพ
- 2 สัมผัสไอคอนความช่วยเหลือ (🔧) → **ตัวลบด้วย AI**
- 3 สัมผัสหรือวาดรอบ ๆ สิ่งที่คุณต้องการลบ
- 4 สัมผัส **ลบ**
- 5 สัมผัส **บันทึกสำเนา** เพื่อบันทึกภาพ  
หากต้องการใช้คุณสมบัติช่วยแต่งภาพเพิ่มเติมให้สัมผัส **แก้ไขต่อไป**



## การเคลื่อนย้ายบุคคลหรือวัตถุเข้าไปยังรูปภาพ (แกเลอรี)

แก้ไขรูปภาพโดยการเคลื่อนย้าย หรือจัดขนาดบุคคลหรือวัตถุใหม่และจากนั้นสร้างพื้นหลังใหม่เพื่อเติมเต็มส่วนที่ขาดหายไป

- 1 เปิดแอป **แกเลอรี** และให้เลือกภาพ
- 2 สัมผัสไอคอนความช่วยเหลือ (🔍) → **ย้าย**
- 3 สัมผัสหรือวาดรอบ ๆ สิ่งที่คุณต้องการเคลื่อนย้าย  
หากต้องการปรับความเอียง ให้ลากแถบปรับความเอียง
- 4 แตะและกดค้างไว้ที่พื้นที่ที่ได้เลือกไว้และลากไปยังตำแหน่งที่คุณต้องการ
- 5 สัมผัส **สร้าง**
- 6 สัมผัส **บันทึกสำเนา** เพื่อบันทึกภาพ  
หากต้องการใช้คุณสมบัติช่วยแต่งภาพเพิ่มเติมให้สัมผัส **แก้ไขต่อไป**

## การเพิ่มวัตถุเข้าไปยังรูปภาพ (แกเลอรี)

คุณสามารถเพิ่มวัตถุเข้าไปยังรูปภาพได้โดยการวาดหรืออธิบายสิ่งที่คุณต้องการ คุณยังสามารถเพิ่มวัตถุจากรูปภาพอื่นได้โดยการแยกวัตถุออกจากภาพนั้น

- 1 เปิดแอป **แกเลอรี** และให้เลือกภาพ
- 2 สัมผัสไอคอนความช่วยเหลือ (🔍) → **สร้าง**
- 3 เลือกตัวเลือกที่คุณต้องการ
  - **อธิบายสิ่งที่จะเปลี่ยน:** เขียนคำอธิบายเป็นข้อความเกี่ยวกับสิ่งที่คุณต้องเปลี่ยน คุณยังสามารถเลือกตำแหน่งที่จะเพิ่มวัตถุได้โดยการวาดลงบนหน้าจอก่อนเขียนคำอธิบายวัตถุเป็นข้อความ
  -  : เลือกรูปภาพที่คุณต้องการแยกวัตถุออกมา หากต้องการเพิ่มวัตถุเพิ่มเติมพร้อมกับวัตถุที่แยกออกมาแล้วให้สัมผัสที่ **อธิบายวิธีการผสมภาพ** และเขียนคำอธิบายสิ่งที่คุณต้องการเพิ่ม
  -  : วาดที่หน้าจอ
- 4 สัมผัส **สร้าง**
- 5 สัมผัส **บันทึกสำเนา** เพื่อบันทึกภาพ  
หากต้องการใช้คุณสมบัติช่วยแต่งภาพเพิ่มเติมให้สัมผัส **แก้ไขต่อไป**

## การเปลี่ยนรูปแบบรูปภาพ (แกลเลอรี)

คุณสามารถเปลี่ยนรูปแบบรูปภาพ

- 1 เปิดแอป **แกลเลอรี** และให้เลือกภาพ
- 2 สัมผัสไอคอนความช่วยเหลือ (❗) → **รูปแบบ**  
หากคุณเลือกรูปภาพบุคคลหรือสัตว์เลี้ยง (แมวและสุนัข) ให้สัมผัสไอคอนความช่วยเหลือ (❗) → **รูปแบบ** → **รูปถ่าย** หรือ **ภาพบุคคล**
  - **รูปถ่าย**: เปลี่ยนรูปแบบโดยรวมของรูปภาพ
  - **ภาพบุคคล**: เลือกบุคคลหรือสัตว์เลี้ยงจากรูปภาพและเปลี่ยนรูปแบบ
- 3 เลือกรูปแบบที่คุณต้องการและสัมผัส **สร้าง**
- 4 สัมผัส **บันทึกสำเนา** เพื่อบันทึกภาพ  
หากต้องการใช้คุณสมบัติช่วยแต่งภาพเพิ่มเติม ให้สัมผัส **แก้ไขต่อไป**

## การสร้างรูปภาพระบบภาพสามมิติ (แกลเลอรี)

คุณสามารถใช้แอปเพิกัดภาพสามมิติกับรูปภาพได้

- 1 เปิดแอป **แกลเลอรี** และให้เลือกภาพ
- 2 บัดขึ้นไปที่ด้านบนที่หน้าจอและสัมผัส **แอปเพิกัดสด**
- 3 สัมผัสไอคอนใช้ (✓) เพื่อใช้แอปเพิกัด

## การใช้คุณสมบัติการเคลื่อนไหวช้าโดยทันที (แกลเลอรี)

คุณสามารถเล่นวิดีโอส่วนที่ได้เลือกไว้ในแบบการเคลื่อนไหวช้าและตรวจสอบรายละเอียดเพิ่มเติมได้โดยการแตะและกดค้างไว้ที่ส่วนนั้น

- 1 เปิดแอป **แกลเลอรี** และให้เลือกวิดีโอที่จะเล่น
  - 2 ในขณะที่เล่นวิดีโอ ให้แตะและกดค้างไว้ที่หน้าจอ
-  คุณสมบัตินี้อาจไม่สามารถใช้ได้ ทั้งนี้ขึ้นอยู่กับไฟล์

## การใช้คุณสมบัติสตูดิโอสร้างสรรค์

สร้างงานศิลปะใหม่จากภาพวาดของคุณ คำอธิบายด้วยข้อความ หรือรูปภาพที่คุณเลือก คุณยังสามารถสร้างสติ๊กเกอร์ การ์ดเชิญ และอื่น ๆ อีกมากมายโดยการใช้สตูดิโอออกแบบได้

### 1 ลากแถบจัดการแผง Edge ไปที่กลางหน้าจอและสัมผัส **สตูดิโอสร้างสรรค์**

หรืออีกวิธีหนึ่ง สัมผัส **สตูดิโอสร้างสรรค์** ที่แผงคำสั่งโดยไม่แตะ (Galaxy S26 Ultra)

### 2 สัมผัสไอคอนสร้าง (🎨)

คุณยังสามารถสร้างสรรค์ผลงานศิลปะได้โดยการเลือกใช้อุปกรณ์จาก **สตูดิโอออกแบบ**

### 3 เลือกตัวเลือกที่คุณต้องการ

-  : วาดที่หน้าจอ
-  : เลือกรูปภาพที่คุณต้องการ
-  : เลือกรูปแบบที่คุณต้องการ
- **อธิบายสิ่งที่คุณต้องการสร้าง:** เขียนคำอธิบายเป็นข้อความเกี่ยวกับสิ่งที่คุณต้องการสร้าง

### 4 สัมผัส **สร้าง**

### 5 สัมผัสไอคอนบันทึก (📌) → **บันทึกในแกลเลอรี** เพื่อบันทึกรูปภาพ

- เพื่อบันทึกรูปภาพเป็นสติ๊กเกอร์ให้สัมผัส **บันทึกเป็นสติ๊กเกอร์** คุณสามารถใช้สติ๊กเกอร์บนแป้นพิมพ์ ชัมซุงได้
- เพื่อตั้งค่ารูปภาพเป็นวอลเปเปอร์ สัมผัส **ตั้งเป็นวอลเปเปอร์**

## การใช้คุณสมบัติการเลือก AI

เลือกพื้นที่บนหน้าจอและใช้คุณสมบัติอัจฉริยะต่าง ๆ

### 1 แตะและกดค้างไว้ที่ด้ามจับของแผง Edge เพื่อเปิดใช้งาน **เลือกโดย AI**

หรืออีกวิธีหนึ่ง สัมผัส **เลือกโดย AI** ที่แผงคำสั่งโดยไม่แตะ (Galaxy S26 Ultra)

### 2 สัมผัสหรือวาดวงกลมรอบเนื้อหาที่คุณต้องการเลือก

### 3 เลือกทางเลือกเพื่อใช้กับพื้นที่ที่เลือก

## การแก้ไขเสียงในวิดีโอ (ตัวลบเสียง)

กำจัดเสียงรบกวนที่ไม่ต้องการในวิดีโอโดยการปรับระดับเสียง ลม และเสียงอื่น ๆ

- 1 เปิดแอป **แกเลอรี** และให้เลือกรหัสวิดีโอที่จะแก้ไข
- 2 สัมผัสไอคอนแก้ไข (✎) → ไอคอนเครื่องมือในการลบเสียง (🔇) → **ตัวลบเสียง**
- 3 เลือกประเภทเสียงและสัมผัส **ปิดเสียง** เพื่อลดเสียงหรือลากแถบปรับระดับเสียงเพื่อปรับระดับเสียง
- 4 สัมผัส **ใช้การแก้ไข** → **บันทึกสำเนา** เพื่อบันทึกวิดีโอ

## การสร้างวอลเปเปอร์ของคุณเอง

สร้างวอลเปเปอร์โดยการเลือกหมวดหมู่และคำสำคัญหรือเปลี่ยนวอลเปเปอร์หน้าจอล็อกโดยอัตโนมัติตามเวลาและสภาพอากาศ คุณยังสามารถสร้างวอลเปเปอร์โดยใช้คุณสมบัติสตูดิโอสร้างสรรค์

- 1 เปิด **การตั้งค่า** และสัมผัส **วอลเปเปอร์และสไตล์**
- 2 สัมผัส **เปลี่ยนวอลเปเปอร์** → **สร้างด้วย AI** และเลือกตัวเลือกที่คุณต้องการ
  - **สร้างภาพ:** สร้างวอลเปเปอร์ใหม่ด้วยหมวดหมู่และคำสำคัญที่คุณเลือก
  - **สตูดิโอสร้างสรรค์:** สร้างวอลเปเปอร์ใหม่จากภาพวาด คำอธิบายด้วยข้อความ หรือรูปภาพที่คุณเลือก
  - **สภาพอากาศ:** เปลี่ยนวอลเปเปอร์หน้าจอล็อกเมื่อล็อกโดยอัตโนมัติตามสภาพอากาศและเวลา

## การสร้างการ์ดโปรไฟล์ใหม่ (รายชื่อ)

คุณสามารถเปลี่ยนการ์ดโปรไฟล์ของคุณได้โดยการสร้างภาพถ่ายใหม่

- 1 เปิดแอป **รายชื่อ** และสัมผัสโปรไฟล์ของคุณ
- 2 สัมผัสการ์ดโปรไฟล์ของคุณและสัมผัส **แก้ไข** → **รูปภาพ**
- 3 เลือกภาพถ่ายที่คุณต้องการและสัมผัส **รูปแบบ** → **รูปถ่าย** หรือ **ภาพบุคคล**
- 4 เลือกรูปแบบที่คุณต้องการและสัมผัส **สร้าง**
- 5 สัมผัส **ใช้งาน** → **เสร็จ**

## การได้รับข้อมูลเชิงลึกที่เหมาะสมกับตัวคุณเป็นการเฉพาะ

### Now brief

รับการสรุปที่สร้างโดย AI ตามความสนใจของคุณ

ลากแถบจัดการแผง Edge ไปที่กลางหน้าจอและสัมผัส **Now brief**

เพื่อปรับแต่งการตั้งค่า Now brief ให้สัมผัสไอคอนการตั้งค่า (⚙️)

### Now nudge

AI นำเสนอข้อมูลและคุณสมบัติที่เป็นประโยชน์โดยอ้างอิงจากสิ่งที่แสดงอยู่บนหน้าจอของคุณ ตัวอย่างเช่น ระบบอาจแนะนำให้ตรวจสอบตำแหน่งซึ่งถูกกล่าวถึงในข้อความ

เปิด **การตั้งค่า** สัมผัส **Galaxy AI** → **Now nudge** และจากนั้นสัมผัสสวิตช์เพื่อเปิด

### ไฮไลต์การแจ้งเตือน

คุณสามารถตั้งค่าให้เครื่องแสดงการแจ้งเตือนที่สำคัญเหนือการแจ้งเตือนอื่น ๆ เพื่อให้แน่ใจว่าคุณจะไม่พลาดการแจ้งเตือนเหล่านั้น คุณยังสามารถตั้งค่าให้แสดงสรุปสั้น ๆ ของการแจ้งเตือนจากการสนทนาได้ด้วย

เปิด **การตั้งค่า** สัมผัสที่ **Galaxy AI** → **ไฮไลต์การแจ้งเตือน** เลือกที่คุณต้องการ และจากนั้นสัมผัสสวิตช์เพื่อเปิดใช้งาน

## S Pen (Galaxy S26 Ultra)

### การใช้งาน S Pen

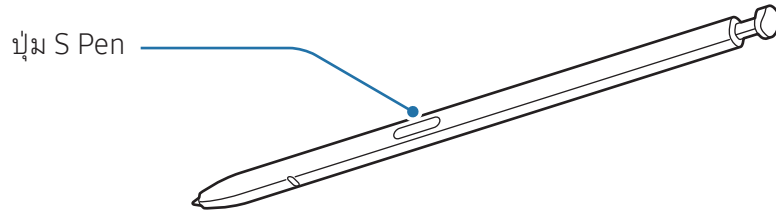

- อย่างอ่อนหรือใช้แรงกดมากเกินไปกับ S Pen ขณะใช้งาน ปากกา S Pen อาจได้รับความเสียหายหรือปลายปากกาอาจเกิดความผิดปกติได้

- อย่ากดแช่หน้าจอด้วย S Pen ปลายปากกาอาจเกิดความผิดปกติได้



- หากมีแม่เหล็กอยู่ใกล้เครื่อง การกระทำบางอย่างของ S Pen เช่น การสัมผัสที่หน้าจออาจไม่ทำงาน

- หากคุณใช้ปลายด้านคมของ S Pen บนหน้าจอ เครื่องอาจไม่รับรู้การทำงานของ S Pen

- ถ้าน้ำเข้าไปในช่องเสียบ S Pen ให้เอาน้ำออกจากช่องเสียบก่อนที่จะเริ่มใช้งาน

- หาก S Pen ทำงานผิดปกติให้นำเข้าศูนย์บริการซัมซุงหรือศูนย์บริการที่ได้รับอนุญาต

## ถอด S Pen ออก

กดปลาย S Pen เพื่อปลดออก แล้วดึง S Pen ออกจากช่องเสียบ เพื่อจัดเก็บ S Pen เสียบเข้าไปในช่องใหม่อีกครั้งและกดจนสุดเข้าที่

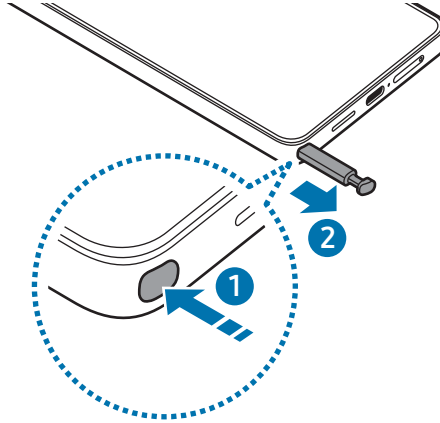

หากคุณต้องการตั้งค่าการดำเนินการเมื่อคุณถอด S Pen ออกให้เปิด **การตั้งค่า** สัมผัส **คุณสมบัติขั้นสูง** → S Pen → **เมื่อ S Pen ถูกลดออก** และจากนั้นเลือกตัวเลือก

## อนุญาต S Pen หลายด้าม

เปิด **การตั้งค่า** และสัมผัส **คุณสมบัติขั้นสูง** → S Pen → **การตั้งค่า S Pen** เพิ่มเติม สัมผัสสวิตช์ **อนุญาต S Pen หลายด้าม** เพื่อเปิด

## คำสั่งโดยไม่แตะ

### (เปิดใช้คุณสมบัติและแอป S Pen โดยตรง)

คำสั่งโดยไม่แตะเป็นเมนูที่มีคุณสมบัติ S Pen และเข้าถึงแอปที่ใช้บ่อยได้โดยตรง

สัมผัสไอคอนคำสั่งโดยไม่แตะ (🖋️) ด้วย S Pen เพื่อเปิดแผงคำสั่งโดยไม่แตะและเลือกฟังก์ชันหรือแอปที่คุณต้องการ

เพื่อเคลื่อนย้ายไอคอนคำสั่งโดยไม่แตะ (🖋️) ลากไอคอนคำสั่งโดยไม่แตะ (🖋️) ไปยังตำแหน่งใหม่เพื่อลบไอคอน ลากไอคอนคำสั่งโดยไม่แตะ (🖋️) ไปยัง **ลบ** ที่ด้านล่างของหน้าจอ



หากไอคอนคำสั่งโดยไม่แตะไม่ปรากฏบนหน้าจอ เปิด **การตั้งค่า** สัมผัส **คุณสมบัติขั้นสูง** → S Pen → **คำสั่งโดยไม่แตะ** และจากนั้นสัมผัสสวิตช์ **แสดงไอคอนคำสั่งโดยไม่แตะ** เพื่อเปิด หากคุณเปิดสวิตช์ **เปิดคำสั่งโดยไม่แตะด้วยปุ่มปากกา** คุณสามารถเปิดแผงคำสั่งโดยไม่แตะได้โดยการเลื่อน S Pen ไว้เหนือหน้าจอและการกดปุ่ม S Pen

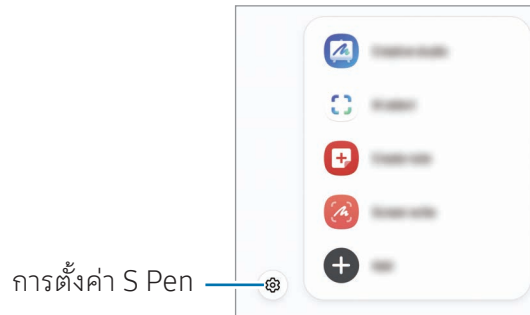

- **สตูดิโอสร้างสรรค์:** สร้างงานศิลปะใหม่จากภาพวาดของคุณ คำอธิบายด้วยข้อความ หรือรูปภาพที่คุณเลือก โปรดดูที่ [การใช้คุณสมบัติสตูดิโอสร้างสรรค์](#) สำหรับข้อมูลเพิ่มเติม
- **เลือกโดย AI:** เลือกพื้นที่และดำเนินการ เช่น การแบ่งปันหรือการบันทึก โปรดดูที่ [เลือกโดย AI](#) สำหรับข้อมูลเพิ่มเติม
- **สร้างบันทึก:** สร้างบันทึกได้ในหน้าต่างป๊อปอัพ คุณยังสามารถเปิดใช้คุณสมบัตินี้ได้โดยการสัมผัสสองครั้งที่หน้าจอในขณะที่กดปุ่มค้างไว้ที่ปุ่ม S Pen โปรดดูที่ [Samsung Notes](#) สำหรับข้อมูลเพิ่มเติม
- **เขียนบนหน้าจอ:** บันทึกภาพหน้าจอเพื่อเขียนหรือวาดบนภาพเหล่านั้นหรือตัดภาพจากภาพที่ได้มีการบันทึกไว้ คุณยังสามารถจับภาพเนื้อหาปัจจุบันและเนื้อหาที่ซ่อนไว้ในหน้าเพจที่ต่อเนื่องกัน เช่น หน้าเว็บได้ โปรดดูที่ [เขียนบนหน้าจอ](#) สำหรับข้อมูลเพิ่มเติม
- **ดูบันทึกทั้งหมด:** เข้าถึงโน้ตทั้งหมดในปุ่ม **Samsung Notes**
- **แปลภาษา:** เลื่อน S Pen เหนือคำเพื่อแปล โปรดดูที่ [แปลภาษา](#) สำหรับข้อมูลเพิ่มเติม
- **ขยาย:** เลื่อนปากกา S Pen เหนือบริเวณหน้าจอเพื่อขยาย
- **PENUP:** โฟสต์งานศิลปะของคุณ ตรวจสอบงานศิลปะของผู้อื่น และได้รับเคล็ดลับการวาดที่มีประโยชน์
- **เขียนบนปฏิทิน:** เปิดแอป **ปฏิทิน** และเขียนหรือวาดที่หน้าจอ โปรดดูที่ [เขียนบนปฏิทิน](#) สำหรับข้อมูลเพิ่มเติม
- **เพิ่ม:** เพิ่มทางลัดไปยังแอปที่ใช้บ่อยไปยังแผงคำสั่งโดยไม่แตะ

## เลือกโดย AI

เลือกพื้นที่และดำเนินการ เช่น การแบ่งปันหรือการบันทึก

- 1 เมื่อมีเนื้อหาที่ต้องการจับภาพ เช่น ส่วนของรูป เปิดแผงคำสั่งโดยไม่แตะและสัมผัส **เลือกโดย AI**
- 2 สัมผัสหรือวาดวงกลมรอบเนื้อหาที่คุณต้องการเลือก
- 3 เลือกทางเลือกเพื่อใช้กับพื้นที่ที่เลือก

## เขียนบนหน้าจอ

จับภาพหน้าจอเพื่อเขียนหรือวาดบนภาพเหล่านั้นหรือตัดภาพจากภาพที่ได้มีการบันทึกไว้

- 1 เมื่อมีเนื้อหาที่ต้องการจับภาพให้เปิดแผงคำสั่งโดยไม่แตะ และสัมผัส **เขียนบนหน้าจอ**  
หน้าจอปัจจุบันจะถูกจับภาพโดยอัตโนมัติ และแถบเครื่องมือการแก้ไขจะปรากฏขึ้น
- 2 เขียนบันทึกบนภาพหน้าจอ
- 3 แบ่งปันหรือบันทึกภาพหน้าจอ  
คุณสามารถตรวจสอบภาพหน้าจอที่ได้จับภาพไว้ใน **แกลเลอรี**

 ขณะที่กำลังใช้งานบางแอปอาจไม่สามารถบันทึกภาพหน้าจอได้

## แปลภาษา

เลื่อน S Pen เหนือข้อความที่คุณต้องการแปลภาษา หน่วยต่างๆ ที่รวมอยู่ในข้อความนี้จะถูกแปลงด้วย

- 1 เมื่อมีเนื้อหาที่ต้องการแปล เปิดแผงคำสั่งโดยไม่แตะและสัมผัส **แปลภาษา**
- 2 ให้เลือกภาษาบนแผงตัวแปลภาษาที่ด้านบนของหน้าจอ  
คุณสามารถเปลี่ยนข้อความระหว่างคำและประโยคได้โดยการสัมผัสไอคอนประโยค (☰) หรือไอคอนคำ (T)

- 3 เลื่อน S Pen เหนือข้อความที่คุณต้องการแปลหรือหน่วยที่คุณต้องการแปลง  
ข้อความที่ได้รับการแปลแล้วจะปรากฏขึ้น เพื่อฟังการออกเสียงของข้อความต้นฉบับ สัมผัสไอคอนเล่น (▶)  
ไอคอนเล่น (▶) อาจไม่ปรากฏขึ้นทั้งนี้ขึ้นอยู่กับภาษาที่คุณเลือก

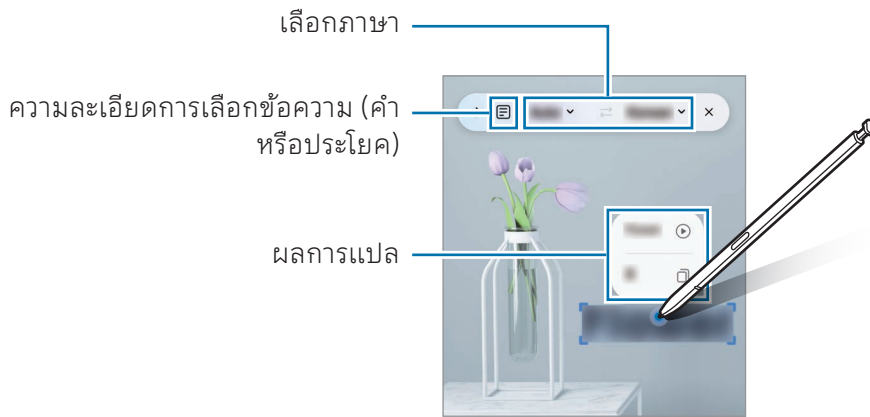

- คุณสมบัตินี้ไม่รองรับบางภาษา
- คุณสมบัตินี้จะใช้ได้เฉพาะเมื่อข้อความที่ตรวจจับได้อยู่ที่หน้าจอเท่านั้น

## เขียนบนปฏิทิน

กรอกแผนของคุณโดยการเขียนหรือการวาดลงในหน้าจปฏิทิน

เปิดแผงคำสั่งโดยไม่แตะ สัมผัส **เขียนบนปฏิทิน** และจากนั้นกรอกแผนของคุณลงในปฏิทิน เมื่อคุณดำเนินการเสร็จแล้ว สัมผัส **บันทึก**

## แปลง S Pen เป็นข้อความ

คุณสามารถตั้งค่าเครื่องให้แปลงสิ่งที่คุณเขียนด้วย S Pen ให้เป็นข้อความได้

- 1 เปิด **การตั้งค่า** สัมผัส **คุณสมบัติขั้นสูง** → **S Pen** → **แปลง S Pen เป็นข้อความ** และจากนั้นสัมผัสสวิตช์เพื่อเปิด

เพื่อเรียนรู้เกี่ยวกับวิธีแก้ไขข้อความด้วย S Pen สัมผัส **วิธีแก้ไข**

- 2 เขียนในช่องป้อนข้อความ เช่น ช่องค้นหาหรือแถบที่อยู่โดยใช้ S Pen ลายมือจะได้รับการแปลงให้เป็นข้อความ

## แอร์วิว

เลื่อน S Pen เหนือรายการบนหน้าจอเพื่อดูตัวอย่างเนื้อหาหรือเข้าถึงข้อมูลในหน้าต่างป๊อปอัพ  
ในบางแอปปุ่มดำเนินการจะปรากฏบนหน้าต่างแสดงตัวอย่าง

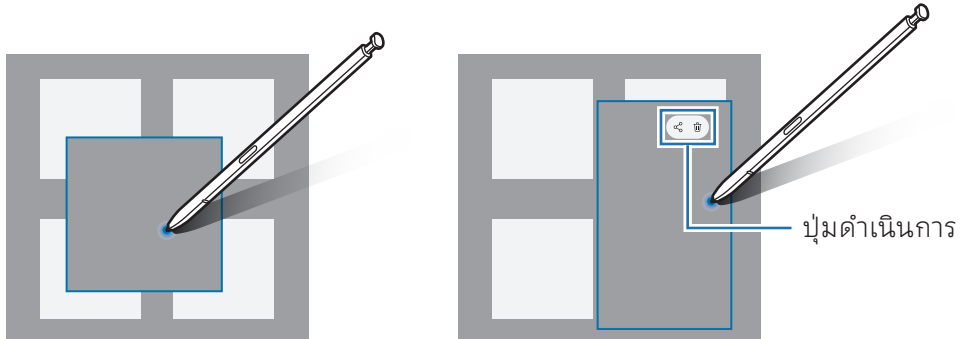

 หากคุณสมบัตินี้ไม่เปิด เปิด **การตั้งค่า** สัมผัส **คุณสมบัติขั้นสูง** → **S Pen** และจากนั้นสัมผัสสวิตช์ **แอร์วิว** เพื่อเปิด

## เลือก Pen

(การเลือกรายการอย่างรวดเร็วด้วย S Pen)

ในขณะที่กดปุ่ม S Pen ค้างไว้ให้ลาก S Pen ไปบนข้อความหรือรายการเพื่อเลือกหลายรายการหรือหลายข้อความ คุณยังสามารถคัดลอกและวางรายการหรือข้อความที่เลือก ไปยังแอปอื่นหรือแบ่งปันกับผู้อื่น

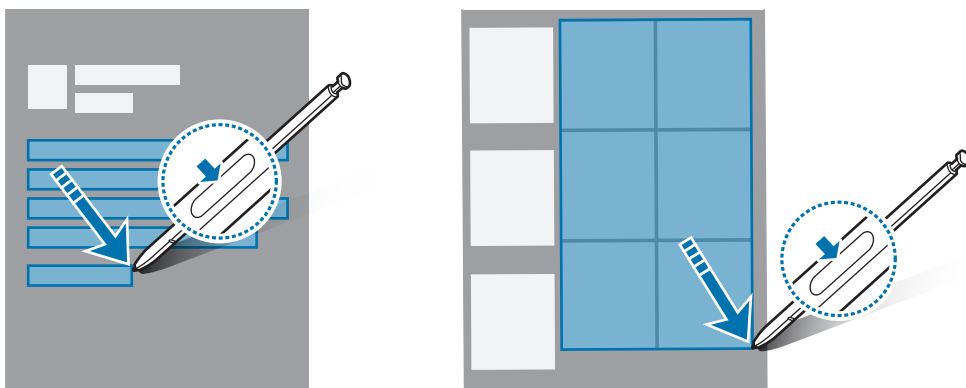

## สมุดบันทึกปิดหน้าจอ

คุณสามารถสร้างสมุดบันทึกโดยการเขียนบนหน้าจอโดยไม่ต้องเปิดหน้าจอ

เมื่อหน้าจอดับลง ถอด S Pen หรือสัมผัสสองครั้งค้างไว้ที่หน้าจอขณะกดค้างไว้ที่ปุ่ม S Pen

เมื่อคุณสัมผัส **บันทึก** หรือแทรกใหม่ S Pen เข้าไปในช่องเสียบหลังจากเขียนบันทึกแล้ว บันทึกจะได้รับการบันทึกลงใน **Samsung Notes**

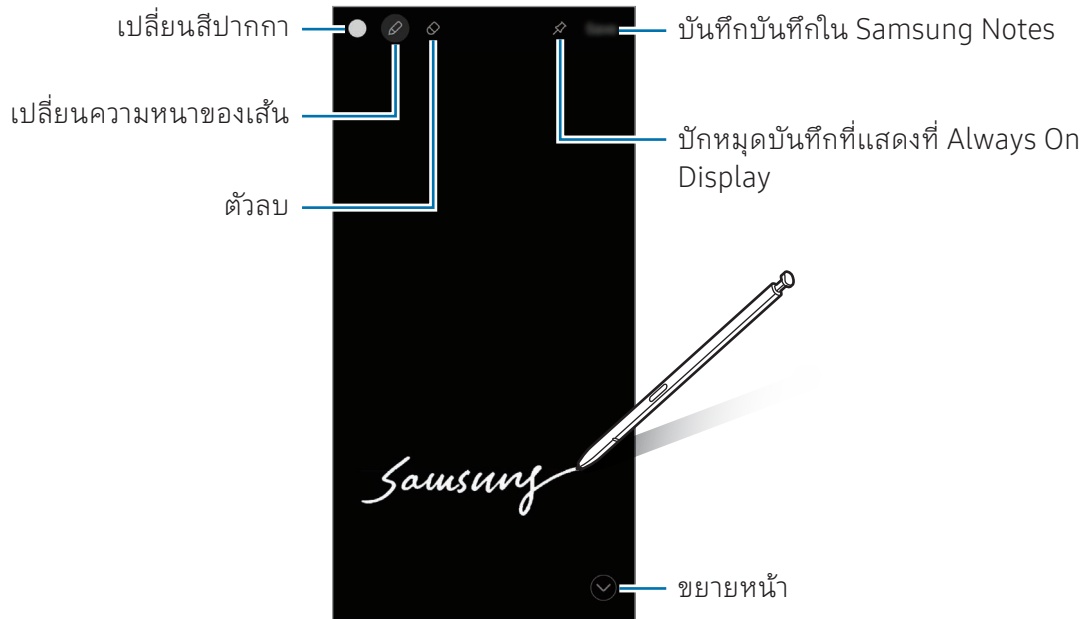

 หากคุณสมบัตินี้ไม่เปิด เปิด **การตั้งค่า** สัมผัส **คุณสมบัติขั้นสูง** → **S Pen** และจากนั้นสัมผัสสวิตช์ **สมุดบันทึกปิดหน้าจอ** เพื่อเปิด

## การปักหมุดบันทึกที่แสดงบน Always On Display

เพื่อปักหมุดบันทึกแบบปิดหน้าจอที่ Always On Display สัมผัสปักหมุดที่ไอคอน Always On Display (📌) บันทึกที่ได้รับการปักหมุดจะยังไม่ถูกบันทึก

เพื่อแก้ไขบันทึกที่ได้รับการปักหมุดไว้ สัมผัสสองครั้งที่ไอคอนแก้ไข (✎)

เพื่อย่อบันทึกที่ได้รับการปักหมุดไว้ สัมผัสสองครั้งที่ไอคอนย่อ (↶) บันทึกจะปรากฏเป็นไอคอนที่ได้รับการปักหมุด (📌) ที่แสดงบน Always On Display เพื่อตรวจสอบบันทึกอีกครั้ง สัมผัสสองครั้งที่ไอคอนที่ได้รับการปักหมุด (📌)



 หากคุณไม่ได้ดำเนินการใดๆ เป็นเวลาบางช่วงหลังจากการเปิดบันทึก บันทึกดังกล่าวจะย่อลงโดยอัตโนมัติ

# โทรศัพท์

## บทนำ

โทรหรือรับการโทรปกติและการโทรวิดีโอ

## การโทรออก

- 1 เปิดแอป **โทรศัพท์** และสัมผัส **ปุ่มกด**
- 2 ใส่หมายเลขโทรศัพท์
- 3 สัมผัสที่ไอคอนการโทรด้วยเสียง () เพื่อโทรด้วยเสียง หรือสัมผัสที่ไอคอนการโทรด้วยวิดีโอ () หรือไอคอนการโทรด้วยวิดีโอ Meet () เพื่อโทรด้วยวิดีโอ

## การโทรจากบันทึกการโทรหรือรายชื่อ

เปิดแอป **โทรศัพท์** สัมผัส **ล่าสุด** หรือ **รายชื่อ** และจากนั้นกดไปทางขวาบนรายชื่อหรือหมายเลขโทรศัพท์เพื่อโทรออก

หากคุณสมบัตินี้ถูกปิด สัมผัสไอคอนทางเลือกเพิ่มเติม () → **การตั้งค่า** → **การตั้งค่าการโทรอื่น** และจากนั้นสัมผัสสวิตช์ **ปิดเพื่อโทรหรือส่งข้อความ** เพื่อเปิด

## การใช้ระบบโทรออกด่วน

เพื่อตั้งค่าหมายเลขโทรออกด่วน เปิดแอป **โทรศัพท์** สัมผัส **ปุ่มกด** → ไอคอนทางเลือกเพิ่มเติม () → **เบอร์โทรด่วน** เลือกหมายเลขโทรด่วน และจากนั้นเพิ่มหมายเลขโทรศัพท์

หากต้องการโทรแตะและกดค้างไว้ที่หมายเลขโทรออกด่วนบนปุ่มกด สำหรับหมายเลขโทรออกด่วน 10 หมายเลขขึ้นไป สัมผัสตัวเลขแรกของหมายเลข และจากนั้นแตะและกดค้างไว้ที่ตัวเลขสุดท้าย

ตัวอย่างเช่น หากคุณตั้งหมายเลข **123** เป็นหมายเลขโทรออกด่วน สัมผัส **1** สัมผัส **2** และจากนั้นแตะและกดค้างไว้ที่ **3**

## การโทรระหว่างประเทศ

- 1 เปิดแอป **โทรศัพท์** และสัมผัส **ปุ่มกด**
- 2 แตะและกดค้างไว้ที่ **0** จนกว่าจะมีเครื่องหมาย **+** ปรากฏขึ้น
- 3 ใส่รหัสประเทศ รหัสพื้นที่ และหมายเลขโทรศัพท์ และจากนั้นสัมผัสไอคอนโทร (📞)

## การรับสายโทรเข้า

### การรับสาย

เมื่อมีการโทรเข้า ลากไอคอนรับสาย (📞) ออกด้านนอกวงกลมใหญ่

### การปฏิเสธสาย

เมื่อมีการโทรเข้า ลากไอคอนปฏิเสธสาย (🚫) ออกด้านนอกวงกลมใหญ่

เพื่อส่งข้อความเมื่อปฏิเสธสายเรียกเข้านั้น ลากแถบ **ส่งข้อความ** ขึ้นไปด้านบนและเลือกข้อความที่จะส่ง หากคุณสัมผัสไอคอน Reminder (🔔) และส่งข้อความ คุณจะได้รับการเตือนอีกหนึ่งชั่วโมงต่อมา

เพื่อสร้างข้อความปฏิเสธหลากหลายแบบให้เปิดแอป **โทรศัพท์** และสัมผัสไอคอนทางเลือกเพิ่มเติม (⋮) → **การตั้งค่า** → **ข้อความปฏิเสธด่วน** สัมผัสไอคอนเพิ่ม (+) บ่อนข้อความ และจากนั้นสัมผัส **บันทึก**

## การบล็อกหมายเลขโทรศัพท์









บล็อกสายจากบางหมายเลขที่เพิ่มลงในรายการที่บล็อก

เปิดแอป **โทรศัพท์** สัมผัสไอคอนทางเลือกเพิ่มเติม (⋮) → **การตั้งค่า** → **บล็อกหมายเลข** และจากนั้นเลือกรายชื่อหรือหมายเลขโทรศัพท์เพื่อบันทึกในรายการหมายเลขที่บล็อก

เมื่อหมายเลขที่ถูกบล็อกพยายามจะติดต่อคุณ คุณจะไม่ได้รับการแจ้งเตือน ระบบจะบันทึกการโทรเหล่านั้นลงในบันทึกการโทร

 นอกจากนี้ คุณยังสามารถบล็อกสายที่โทรเข้าจากผู้คนที่ไม่แสดง ID ผู้โทร สัมผัสสวิตช์ **บล็อกการโทรจากหมายเลขที่ไม่รู้จัก** เพื่อเปิดคุณสมบัติ

## ทางเลือกระหว่างการโทร

- : สลับเพื่อสนทนาทางวิดีโอ
-  → **การโทรแบบข้อความ**: สื่อสารกับอีกฝ่ายหนึ่งผ่านข้อความ โปรดดูที่ **การโทรแบบข้อความ** สำหรับข้อมูลเพิ่มเติม
-  → **การแปลสด**: รับการแปลแบบเรียลไทม์เป็นภาษาที่คุณเลือกระหว่างการโทรด้วยเสียง เพื่อใช้คุณสมบัตินี้ให้เปิดแอป **โทรศัพท์** สัมผัสไอคอนทางเลือกเพิ่มเติม () → **การตั้งค่า** → **การแปลสด** และจากนั้นสัมผัสสวิตช์เพื่อเปิด โปรดดูที่ **การแปลสายโทรศัพท์เรียกเข้าในเวลาแบบเรียลไทม์ (ตัวช่วยการโทร)** สำหรับข้อมูลเพิ่มเติม
- **เพิ่มการโทร**: โทรออกไปยังสายที่สอง สายแรกจะได้รับการพักสายไว้ เมื่อคุณเสร็จสิ้นสายที่สอง สายแรกจะได้รับการต่อสายอีกครั้ง
- **ปิดเสียง**: ปิดไมโครโฟนเพื่อไม่ให้อีกฝ่ายหนึ่งได้ยินเสียงของคุณ
- **Bluetooth**: สลับไปยังโหมด Bluetooth หากรับการเชื่อมต่อเข้ากับเครื่อง
- **ลำโพง**: ปิดหรือเปิดลำโพงนอก เมื่อใช้ลำโพงนอก รักษาระยะให้เครื่องห่างจากหูของคุณ
- **ปุ่มกด / ซ่อน**: เปิดหรือปิดปุ่มกด
- **เพิ่มเติม**: ใช้คุณสมบัติเพิ่มเติม
- : จบการสนทนาสายปัจจุบัน
- : ระหว่างการสนทนาทางวิดีโอ สลับเพื่อโทรด้วยเสียง
- : ตั้งค่าเครื่องให้เปลี่ยนมุมมองและซุ่มอัตโนมัติโดยการจดจำและติดตามบุคคลในขณะการสนทนาทางวิดีโอ
- : ระหว่างการสนทนาทางวิดีโอ ให้ล็อกหน้าจอ
- **แอปเฟกต์**: ในระหว่างการสนทนาทางวิดีโอ ให้ใช้แอปเฟกต์ต่าง ๆ
- : ระหว่างการสนทนาทางวิดีโอ ให้เปลี่ยนสัดส่วนจอภาพ
- **กล้องถ่ายรูป**: ในระหว่างการสนทนาทางวิดีโอ ปิดกล้องถ่ายรูปเพื่อไม่ให้อีกฝ่ายหนึ่งได้เห็นคุณ
- **สวิตช์**: ในระหว่างการสนทนาทางวิดีโอ สลับระหว่างกล้องหน้าและกล้องหลัง



คุณสมบัติบางอย่างอาจไม่สามารถใช้ได้ขึ้นอยู่กับผู้ให้บริการหรือรุ่น

## ตัวช่วยการโทร

### การคัดกรองสายเรียกเข้า

ผู้ช่วย AI จะรับสายแทนคุณและสอบถามผู้โทรว่าพวกเขาเป็นใคร และโทรมาเรื่องอะไร

เพื่อใช้คุณสมบัตินี้ให้เปิดแอป **โทรศัพท์** สัมผัสไอคอนทางเลือกเพิ่มเติม (⋮) → การตั้งค่า → การคัดกรองสายเรียกเข้า และจากนั้นสัมผัสสวิตช์เพื่อเปิด จากนั้นสัมผัส **ตรวจสอบสายโทรเข้าอัตโนมัติ** สัมผัสสวิตช์เพื่อเปิด และจากนั้นปฏิบัติตามคำแนะนำที่แสดงบนหน้าจอเพื่อทำการตั้งค่าให้เสร็จสมบูรณ์

เมื่อมีสายเรียกเข้า ระบบจะเล่นข้อความเสียงอัตโนมัติให้ผู้โทรฟังและบันทึกสิ่งที่ผู้โทรพูดไว้

หากคุณต้องการตรวจสอบเนื้อหาของการโทรที่กำลังดำเนินอยู่แบบเรียลไทม์ให้เปิดแผงการแจ้งเตือนและสัมผัสการแจ้งเตือนของสายเรียกนั้น คุณยังสามารถรับสายได้เองหรือสลับไปเป็นการโทรด้วยข้อความได้

เพื่อตรวจสอบข้อความที่ผู้โทรฝากไว้หลังจากการโทรสิ้นสุดลงให้เปิดแอป **โทรศัพท์** สัมผัส **ล่าสุด** และจากนั้นเลือกสายเรียกนั้น ไอคอนการคัดกรองการโทร (📞) จะปรากฏขึ้นถัดไปจากการโทร

### การโทรแบบข้อความ

สื่อสารกับอีกฝ่ายหนึ่งผ่านข้อความ

เพื่อใช้คุณสมบัตินี้ให้เปิดแอป **โทรศัพท์** สัมผัสไอคอนทางเลือกเพิ่มเติม (⋮) → การตั้งค่า → การโทรแบบข้อความ และจากนั้นสัมผัสสวิตช์เพื่อเปิด เมื่อทำการโทรด้วยเสียงหรือระหว่างการโทร สัมผัสที่ไอคอนความช่วยเหลือ (👉) → การโทรแบบข้อความ

เมื่อการโทรได้รับการเชื่อมต่อแล้ว เสียงทักทายจะถูกส่งไปยังอีกฝ่ายหนึ่งโดยอัตโนมัติ และสิ่งที่อีกฝ่ายหนึ่งพูดจะแสดงเป็นข้อความบนหน้าจอของคุณ

หากคุณเลือกการตอบกลับจากรายการตอบกลับด่วนหรือบ่อนข้อความ ข้อความนั้นจะถูกส่งผ่านเสียงไปยังอีกฝ่ายหนึ่ง

เพื่อเปลี่ยนเป็นการโทรด้วยเสียงให้สัมผัสที่ไอคอนเปลี่ยนเป็นการโทรเสียง (📞)

เพื่อเปลี่ยนการตั้งค่าให้เปิดแอป **โทรศัพท์** และสัมผัสไอคอนทางเลือกเพิ่มเติม (⋮) → การตั้งค่า → การโทรแบบข้อความ

### การแปลสด

รับการแปลแบบเรียลไทม์เป็นภาษาที่คุณเลือกระหว่างการโทรด้วยเสียง โปรดดูที่ [การแปลสายโทรศัพท์เรียกเข้าในเวลาแบบเรียลไทม์ \(ตัวช่วยการโทร\)](#) สำหรับข้อมูลเพิ่มเติม

# รายชื่อ

## บทนำ

สร้างรายชื่อใหม่หรือจัดการรายชื่อบนเครื่อง

## การเพิ่มรายชื่อ

### การสร้างรายชื่อใหม่

- 1 เปิดแอป **รายชื่อ** และสัมผัสไอคอนสร้าง (+)
- 2 ให้เลือกตำแหน่งของที่จัดเก็บข้อมูล  
เมื่อใช้คุณสมบัตินี้เป็นครั้งแรก คุณสามารถตั้งค่าตำแหน่งที่จัดเก็บข้อมูลเริ่มต้นได้ เพื่อเปลี่ยนตำแหน่งจัดเก็บเริ่มต้นให้สัมผัสไอคอนทางเลือกเพิ่มเติม (⋮) → **การตั้งค่า** → **ตำแหน่งที่จัดเก็บข้อมูลเริ่มต้น** และเลือกตำแหน่งที่ต้องการ
- 3 บ้อนข้อมูลรายชื่อผู้ติดต่อและสัมผัส **บันทึก**

### การนำเข้ารายชื่อ

เพิ่มรายชื่อโดยการนำเข้ารายชื่อเหล่านั้นจากที่จัดเก็บข้อมูลอื่นไปยังเครื่องของคุณ

- 1 เปิดแอป **รายชื่อ** และสัมผัสไอคอนทางเลือกเพิ่มเติม (⋮) → **การตั้งค่า** → **นำเข้ารายชื่อ**
- 2 ปฏิบัติตามคำแนะนำที่หน้าจอเพื่อนำเข้ารายชื่อผู้ติดต่อ

### การซิงค์รายชื่อกับบัญชีเว็บของคุณ

ซิงค์รายชื่อของเครื่องของคุณกับรายชื่อออนไลน์ที่ได้บันทึกไว้ในบัญชีเว็บของคุณ เช่น Samsung account ของคุณ

- 1 เปิด **การตั้งค่า** สัมผัส **บัญชีผู้ใช้และการแบ็คอัพ** → **จัดการบัญชี** และให้เลือกบัญชีเพื่อซิงค์
- 2 สัมผัส **ซิงค์บัญชีผู้ใช้** และสัมผัสสวิตช์ **รายชื่อ** เพื่อเปิด

## การค้นหารายชื่อ

เปิดแอป **รายชื่อ** สัมผัสไอคอนการค้นหา (Q) ที่ด้านบนของรายชื่อผู้ติดต่อและป้อนเงื่อนไขการค้นหา สัมผัสรูปโปรไฟล์ของรายชื่อติดต่อ จากนั้นให้ดำเนินการหนึ่งในข้อดังต่อไปนี้:

-  : ทำการโทรด้วยเสียง
-  : เขียนข้อความ
-  /  : โทรด้วยวิดีโอ
-  : เขียนอีเมล

## การลบรายชื่อ

- 1 เปิดแอป **รายชื่อ** และสัมผัสไอคอนทางเลือกเพิ่มเติม (⋮) → **เลือก**
- 2 เลือกรายชื่อและสัมผัส **ลบ**

เพื่อลบแต่ละรายชื่อ สัมผัสรูปโปรไฟล์ของรายชื่อติดต่อจากรายการรายชื่อติดต่อและสัมผัส **เพิ่มเติม** → **ลบ**

## การแบ่งปันรายชื่อ

คุณสามารถแชร์รายชื่อกับผู้อื่นได้โดยใช้ทางเลือกการแชร์ต่างๆ

- 1 เปิดแอป **รายชื่อ** และสัมผัสไอคอนทางเลือกเพิ่มเติม (⋮) → **เลือก**
- 2 เลือกรายชื่อและสัมผัส **แชร์**
- 3 เลือกข้อมูลรายชื่อผู้ติดต่อเพื่อแบ่งปันและสัมผัส **เสร็จ**
- 4 เลือกวิธีการแชร์

## การสร้างกลุ่ม

คุณสามารถเพิ่มกลุ่ม เช่น ครอบครัวหรือเพื่อน และจัดการรายชื่อตามกลุ่มได้

- 1 เปิดแอป **รายชื่อ** และสัมผัส **กลุ่ม** → ไอคอนสร้าง (+)
- 2 ปฏิบัติตามคำแนะนำที่หน้าจอเพื่อสร้างกลุ่ม

## ผสานรายชื่อที่ซ้ำกัน

หากรายชื่อผู้ติดต่อของคุณมีผู้ติดต่อที่ซ้ำกันให้รวมเข้าเป็นหนึ่งเดียวเพื่อปรับปรุงรายชื่อผู้ติดต่อของคุณ

- 1 เปิดแอป **รายชื่อ** และสัมผัสไอคอนทางเล็อกเพิ่มเติม (⋮) → **การตั้งค่า** → **ผสานรายชื่อที่ซ้ำกัน**
- 2 ทำเครื่องหมายที่รายชื่อและสัมผัส **รวม**

## การตั้งค่าโปรไฟล์ของคุณ

คุณสามารถตั้งค่ารูปโปรไฟล์และการ์ดโปรไฟล์ของคุณได้

- 1 เปิดแอป **รายชื่อ** และสัมผัสโปรไฟล์ของคุณ
- 2 สัมผัส **สร้างบัตรโปรไฟล์**
- 3 ปฏิบัติตามคำแนะนำที่หน้าจอเพื่อตั้งค่าการ์ดโปรไฟล์ของคุณ  
ทำเครื่องหมายที่ **บัตรโปรไฟล์** และ **รูปภาพ** และรูปภาพที่คุณเลือกสำหรับการ์ดโปรไฟล์จะถูกนำไปใช้เป็นการโปรไฟล์ของคุณด้วย
- 4 เพื่อเปลี่ยนรูปโปรไฟล์ของคุณให้สัมผัสรูปโปรไฟล์และสัมผัส **แก้ไข**
- 5 ปฏิบัติตามคำแนะนำที่หน้าจอเพื่อตั้งค่ารูปโปรไฟล์ของคุณ

## การแบ่งปันโปรไฟล์ของคุณ

ผู้คนสามารถดูโปรไฟล์ของคุณเมื่อคุณโทรหาพวกเขาหรือเมื่อพวกเขาตรวจสอบข้อมูลติดต่อของคุณ

- 1 เปิดแอป **รายชื่อ** และสัมผัสโปรไฟล์ของคุณ
- 2 สัมผัส **รูปโปรไฟล์และบัตร** และสัมผัสสวิตช์ **การแชร์รูปและบัตรโปรไฟล์** เพื่อเปิด

# กล้องถ่ายรูป

## บทนำ

ถ่ายภาพหรือบันทึกวิดีโอโดยใช้โหมดและการตั้งค่าต่างๆ

### มารยาทในการใช้กล้อง

- อย่าถ่ายรูปหรือบันทึกวิดีโอของบุคคลอื่นโดยไม่ได้รับอนุญาต
- อย่าถ่ายรูปหรือบันทึกวิดีโอในสถานที่ที่มีกฎหมายห้าม
- อย่าถ่ายรูปหรือบันทึกวิดีโอในสถานที่ที่คุณอาจจะละเมิดสิทธิส่วนบุคคลของผู้อื่น

## การถ่ายภาพ

### 1 เปิดแอป กล้องถ่ายรูป

คุณยังสามารถเปิดแอปโดยการกดปุ่มด้านข้างสองครั้งหรือการลากไอคอนกล้องถ่ายรูป (📷) ไปทางซ้ายที่หน้าจอล็อก



- คุณสมบัติบางอย่างของกล้องถ่ายรูปไม่มีให้ใช้งานเมื่อคุณเปิดแอป **กล้องถ่ายรูป** จากหน้าจอล็อกหรือเมื่อหน้าจอล็อกดับอยู่ขณะตั้งค่าวิธีการล็อกหน้าจอ
- กล้องถ่ายรูปจะปิดโดยอัตโนมัติเมื่อไม่ได้ใช้งาน
- วิธีการบางอย่างอาจไม่สามารถใช้ได้ ทั้งนี้ขึ้นอยู่กับผู้ให้บริการหรือรุ่น

### 2 สัมผัสรูปภาพบนหน้าจอตัวอย่างเพื่อให้กล้องทำการโฟกัสที่จุดนั้น

เพื่อปรับความสว่างของภาพถ่าย ลากแถบการปรับที่ปรากฏด้านบนหรือด้านล่างของกรอบวงกลม

### 3 สัมผัสไอคอนถ่ายภาพ (○) เพื่อถ่ายภาพ

เพื่อเปลี่ยนโหมดการถ่ายภาพ ลากรายการโหมดการถ่ายภาพไปทางซ้ายหรือทางขวา หรือปัดไปทางซ้ายหรือทางขวาที่หน้าจอแสดงตัวอย่าง

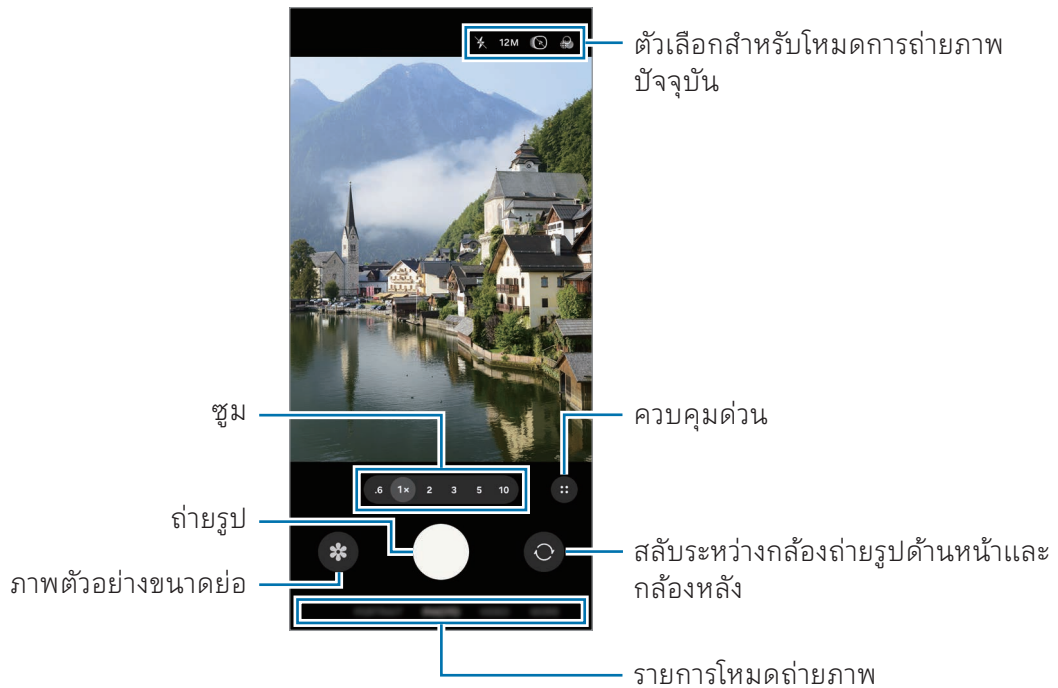

- หน้าจอแสดงตัวอย่างอาจแตกต่างกันไปขึ้นอยู่กับโหมดและกล้องที่ใช้งาน
- จุดโฟกัสอาจไม่ชัดเจนหากวัตถุอยู่ใกล้ ถ่ายภาพหรือวิดีโอจากระยะที่มีความพอดี
- หากรูปภาพที่คุณถ่ายพร้อมๆ ทำความสะอาดเลนส์กล้องถ่ายรูปและลองอีกครั้ง
- ตรวจสอบให้แน่ใจว่าเลนส์ไม่ได้รับความเสียหายหรือการปนเปื้อน มิฉะนั้นเครื่องอาจทำงานไม่เป็นปกติในบางโหมดที่ต้องการความละเอียดสูง
- กล้องของเครื่องของคุณจะมีเลนส์มุมกว้าง อาจมีความบิดเบี้ยวเล็กน้อยในภาพถ่ายหรือวิดีโอมุมกว้าง และไม่ได้แสดงถึงปัญหาการทำงานของเครื่องแต่อย่างใด
- กล้องถ่ายรูปอาจเกิดฝ้าหรือมีหยดน้ำเกาะหากเครื่องสัมผัสกับการเปลี่ยนแปลงของอุณหภูมิอากาศอย่างกะทันหัน เพราะความแตกต่างระหว่างอุณหภูมิภายนอกและภายในฝาครอบกล้องถ่ายรูป พยายามหลีกเลี่ยงสภาวะดังกล่าวเมื่อวางแผนที่จะใช้กล้องถ่ายรูป หากมีฝ้าเกิดขึ้น ปล่อยให้กล้องถ่ายรูปแห้งตามธรรมชาติที่อุณหภูมิห้องก่อนการถ่ายภาพหรือการบันทึกวิดีโอ มิฉะนั้นผลลัพธ์อาจดูพร่ามัว
- รูปภาพนี้อาจแตกต่างกันไปขึ้นอยู่กับรุ่น

## การใช้ปุ่มกล้องถ่ายรูป

- แตะและกดค้างไว้ที่ปุ่มกล้องถ่ายรูปเพื่อถ่ายวิดีโอ
- หากคุณลากปุ่มกล้องถ่ายรูปไปที่ไอคอนล็อก (🔒) คุณสามารถบันทึกวิดีโอได้โดยไม่ต้องกดปุ่มค้างไว้แต่อย่างใด
- เพื่อถ่ายภาพต่อเนื่อง บัดปุ่มกล้องถ่ายรูปไปที่ขอบของหน้าจอและค้างไว้
- หากคุณเพิ่มปุ่มกล้องถ่ายรูปอื่น คุณสามารถเลื่อนไปที่ใดก็ได้ที่หน้าจอและถ่ายภาพได้สะดวกยิ่งขึ้น ที่หน้าจอแสดงตัวอย่าง สัมผัสไอคอนควบคุมด่วน (⋮) → ไอคอนการตั้งค่า (⚙️) → **วิธีการถ่าย** และสัมผัสสวิตช์ **ปุ่มชัตเตอร์แบบลอย** เพื่อเปิด

## การแก้ไขรายการโหมดการถ่ายภาพ

เพื่อแก้ไขรายการโหมดการถ่ายภาพ สัมผัส **อื่นๆ** ที่รายการ สัมผัส **แก้ไข** และจากนั้นลากโหมดไปยังตำแหน่งที่คุณต้องการ

## การใช้งานคุณสมบัติการซูม

เพื่อซูมเข้าหรือซูมออกขณะใช้กล้องหลัง ให้เลือกไอคอนการซูมที่ต้องการที่หน้าจอแสดงตัวอย่าง คุณยังสามารถเลือกระดับการซูมที่ต้องการจากรายการระดับซูมที่ปรากฏขึ้นเมื่อคุณสัมผัสไอคอนการซูม เพื่อปรับการซูมให้แม่นยำยิ่งขึ้น ให้ลากไอคอนการซูม บีบหรือกางนิ้วสองนิ้วออกจากกันที่หน้าจอแสดงตัวอย่าง หากอัตราส่วนซูมเกินปริมาณที่กำหนด แผนี่นำทางแบบซูมจะปรากฏขึ้นเพื่อระบุตำแหน่งที่คุณกำลังซูมภาพเข้า



 คุณสมบัติบางอย่างอาจไม่สามารถใช้ได้ขึ้นอยู่กับรุ่น

## การล็อกโฟกัส (AF) และการรับแสง (AE)













คุณสามารถล็อกโฟกัสหรือการรับแสงในพื้นที่ที่ได้เลือกไว้เพื่อป้องกันกล้องจากการปรับโดยอัตโนมัติขึ้นอยู่กับการเปลี่ยนแปลงของวัตถุหรือแหล่งที่มาของแสง





แต่และกดค้างไว้ที่บริเวณที่จะโฟกัสค้างไว้ กรอบ AF/AE จะปรากฏในบริเวณนั้นและจะล็อกการตั้งค่าโฟกัสและการรับแสง จะยังคงล็อกการตั้งค่าแม้จะถ่ายรูปแล้ว

 คุณสมบัตินี้อาจไม่สามารถใช้ได้ขึ้นอยู่กับโหมดการถ่ายภาพ

## ตัวเลือกสำหรับโหมดการถ่ายภาพปัจจุบัน

ที่หน้าจอแสดงตัวอย่าง ใช้ตัวเลือกต่อไปนี้ เพื่อใช้ทางเลือกเพิ่มเติมให้สัมผัสไอคอนควบคุมด่วน (⋮)

- ✖ : เปิดหรือปิดแฟลช
- 12M: เลือกความละเอียดของภาพ
-  : เปิดหรือปิดคุณสมบัติภาพเคลื่อนไหว หากคุณเปิด วิดีโอคลิปจะถูกรายในเวลาที่ไม่ว่างที่ก่อนหรือทั้งก่อนและหลังการสัมผัสปุ่มกล้องถ่ายรูป
-  : ใช้เอฟเฟกต์ฟิลเตอร์
-  : เปิดหรือปิดคุณสมบัติระบบกันสั่นอัจฉริยะ
-  : ในโหมด **ภาพบุคคล** ให้ปรับความเข้มของแสง ตัวเลือกนี้อาจไม่สามารถใช้ได้ขึ้นอยู่กับเอฟเฟกต์พื้นหลังที่เลือก
-  : เลือกอัตราเฟรมสำหรับวิดีโอ hyperlapse
-  /  / **FHD**: เลือกความละเอียดสำหรับวิดีโอ
-  : เปิดหรือปิดคุณสมบัติ HDR หากคุณเปิด คุณสามารถบันทึกวิดีโอ HDR 10 บิตที่มีช่วงสีและความคอนทราสต์ที่กว้างขึ้น
-  : เลือกวิธีวัดแสง ซึ่งเป็นการกำหนดวิธีการคำนวณค่าแสง **การวัดแสงแบบให้น้ำหนักกลางภาพ** () ใช้แสงที่ตรงกลางของภาพเพื่อคำนวณการรับแสงของภาพ **การวัดแสงแบบแบ่งส่วนพื้นที่** () เฉลี่ยทั้งจาก **การวัดแสงเฉพาะจุด** () ใช้แสงจากบริเวณตรงกลางของภาพเพื่อคำนวณการรับแสงของภาพ
-  : ในโหมด **PRO VIDEO** เลือกทิศทางของเสียงที่คุณต้องการบันทึกในระดับที่สูงขึ้น คุณยังสามารถใช้ USB หรือไมโครโฟนบลูทูธได้โดยการเชื่อมต่อเข้ากับเครื่องของคุณ

-  : ในโหมด **โปร** หรือ **PRO VIDEO** เปลี่ยนตัวเลือกสำหรับตัวตรวจจบการเปิดรับแสง เลือกตัวเลือกเพื่อแสดงระดับการเปิดรับแสงที่เกินหรือต่ำเกินไปโดยใช้ลวดลายหรือสีบนหน้าจอแสดงตัวอย่าง
  -  : เปิดหรือปิดคุณสมบัติบันทึกวิดีโอแบบล็อก หากคุณเปิด คุณสามารถบันทึกวิดีโอที่มีช่วงไดนามิกที่กว้างขึ้นเพื่อความยืดหยุ่นมากขึ้นในการตัดต่อ
  -  : ในโหมด **อาหาร** เน้นที่วัตถุภายในกรอบและเบลอรูปร่างที่อยู่นอกกรอบ
-  ตัวเลือกที่มีอาจแตกต่างกันไปทั้งนี้ขึ้นอยู่กับรุ่นหรือโหมดการถ่ายภาพ

## โหมดถ่ายภาพ

กล้องถ่ายรูปจะปรับตัวเลือกการถ่ายภาพโดยอัตโนมัติขึ้นอยู่กับสภาพแวดล้อม

ในรายการโหมดการถ่ายภาพ สัมผัส **รูปถ่าย** และสัมผัสไอคอนถ่ายภาพ (○) เพื่อถ่ายภาพ

### การเปลี่ยนความละเอียด

คุณสามารถถ่ายภาพความละเอียดสูงได้

ในตัวเลือกการถ่ายภาพ สัมผัส **12M** เพื่อเปลี่ยนความละเอียดตามที่คุณต้องการ และถ่ายภาพ

 ความละเอียดอาจแตกต่างกันไปขึ้นอยู่กับแต่ละรุ่น

### คำแนะนำการถ่ายชัด

กล้องถ่ายรูปแนะนำองค์ประกอบที่เหมาะสมสำหรับภาพถ่ายโดยการจดจำตำแหน่งและมุมของวัตถุของคุณ

ที่หน้าจอแสดงตัวอย่าง สัมผัสไอคอนควบคุมด่วน (⦿) → ไอคอนการตั้งค่า (⚙️) และสัมผัสสวิตช์ **คำแนะนำการถ่ายชัด** เพื่อเปิด

#### 1 ที่รายการโหมดการถ่ายภาพ สัมผัส **รูปถ่าย**

คู่มือจะปรากฏที่หน้าจอแสดงตัวอย่าง

#### 2 หันคู่มือไปที่วัตถุ

กล้องถ่ายรูปจดจำองค์ประกอบ และองค์ประกอบที่ได้รับการแนะนำจะปรากฏที่หน้าจอแสดงตัวอย่าง

- ย้ายเครื่องเพื่อให้คำแนะนำตรงกับองค์ประกอบที่ได้รับการแนะนำ เมื่อได้องค์ประกอบที่เหมาะสมแล้ว คำแนะนำจะเปลี่ยนเป็นสี่เหลี่ยม
- สัมผัสไอคอนถ่ายภาพ (○) เพื่อถ่ายภาพ

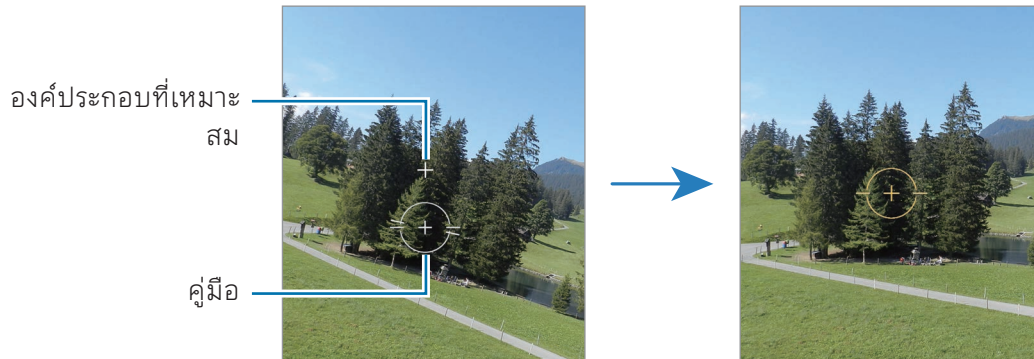

## การถ่ายภาพตัวเอง

คุณสามารถถ่ายภาพตัวเองด้วยกล้องหน้า

- ที่หน้าจอแสดงตัวอย่าง บัดขึ้นหรือลง หรือสัมผัสไอคอนสลับเป็นกล้องหน้า (📷) เพื่อสลับเป็นกล้องหน้าสำหรับถ่ายภาพตัวเอง
- หันหน้าเข้าหาเลนส์กล้องด้านหน้า เพื่อถ่ายภาพตัวเองด้วยการถ่ายภาพมุมกว้างของทิวทัศน์หรือผู้คน สัมผัสไอคอนสลับไปเป็นด้านกว้าง (📷)
- สัมผัสไอคอนถ่ายภาพ (○) เพื่อถ่ายภาพ

## การถ่ายภาพระยะใกล้ที่ชัดเจน (Galaxy S26 Ultra)

ถ่ายภาพวัตถุของคุณในระยะใกล้ให้ชัดเจน

- ที่หน้าจอแสดงตัวอย่าง สัมผัส **1x**
  - วางกล้องถ่ายรูปไว้ใกล้วัตถุ
  - เมื่อไอคอนเปิดการปรับปรุงโฟกัส (🌸) ปรากฏขึ้นให้สัมผัสที่ไอคอนถ่ายภาพ (○) เพื่อถ่ายภาพ
- 📝 หากคุณสมบัตินี้ไม่ได้เปิด สัมผัสไอคอนปิดการปรับปรุงโฟกัส (🌸) เพื่อเปิด

## การสแกนเอกสารหรือข้อความ

คุณสามารถสแกนเอกสารหรือข้อความได้

- 1 ที่รายการโหมดการถ่ายภาพ สัมผัส **รูปถ่าย**
- 2 หั่นกล่องถ่ายรูปไปทางวัตถุและสัมผัส **สแกน**  
**สแกน** จะปรากฏขึ้นเฉพาะเมื่อตรวจพบเอกสารหรือข้อความเท่านั้น
  - เพื่อเปลี่ยนพื้นที่สแกน ให้สัมผัสไอคอนปรับ (📐)
  - เพื่อเปลี่ยนเอฟเฟกต์ฟิลเตอร์ให้สัมผัสไอคอนฟิลเตอร์ (🌈)
  - เพื่อใช้ตัวเลือกการลบ สัมผัสไอคอนลบ (🗑️)
- 3 สัมผัส **บันทึก**

## โหมดวิดีโอ

กล่องถ่ายรูปจะปรับตัวเลือกการถ่ายภาพโดยอัตโนมัติขึ้นอยู่กับสภาพแวดล้อม

- 1 ในรายการโหมดการถ่ายภาพ สัมผัส **วิดีโอ** และสัมผัสไอคอนเริ่มต้นการบันทึก (📹) เพื่อบันทึกวิดีโอ
  - เพื่อสลับระหว่างกล้องหน้าและกล้องหลังขณะทำการบันทึก ปัดขึ้นหรือลงที่หน้าจอตัวอย่างหรือสัมผัสไอคอนสลับไปยังกล้องหน้า (📷)
  - การบันทึกภาพจากวิดีโอขณะที่กำลังบันทึกวิดีโอ สัมผัสไอคอนบันทึก (📹)
  - เพื่อบันทึกเสียงจากทิศทางที่เฉพาะเจาะจงในระดับเสียงที่สูงขึ้นในขณะที่บันทึกวิดีโอ ให้หั่นกล่องถ่ายรูปไปทางทิศทางนั้นและปรับการซูม หากคุณสมบัตินี้ไม่เปิด ที่หน้าจอแสดงตัวอย่าง สัมผัสไอคอนควบคุมด่วน (⚙️) → ไอคอนการตั้งค่า (⚙️) → **ตัวเลือกเสียง** และจากนั้นสัมผัสสวิตช์ **ซูมเข้าไมโครโฟน** เพื่อเปิด
- 2 สัมผัสไอคอนหยุดการบันทึก (⏏️) เพื่อหยุดการบันทึกวิดีโอ  
📵 ระบบออพติคัลซูมอาจไม่ทำงานในสภาวะแวดล้อมที่มีแสงน้อย

## การเปลี่ยนความละเอียด

คุณสามารถบันทึกวิดีโอความละเอียดสูงด้วยความละเอียดสูงสุดที่ 8K

ในตัวเลือกการถ่ายภาพ สัมผัสไอคอน FHD 30 fps (FHD 30) เพื่อเปลี่ยนความละเอียดตามที่คุณต้องการและบันทึกวิดีโอ

เมื่อคุณบันทึกวิดีโอเสร็จแล้วให้เล่นในแอป **แกลเลอรี** เมื่อคุณสัมผัสไอคอนบันทึก (📹) ที่เฟรมที่คุณต้องการ เฟรมดังกล่าวจะได้รับการบันทึกเป็นภาพถ่าย

## การทำให้วิดีโอมีความเสถียร (Super Steady)

หากมีการสั่นไหวมากเมื่อบันทึกวิดีโอ ให้ใช้คุณสมบัติ Super Steady เพื่อให้วิดีโอมีความเสถียรยิ่งขึ้น

สัมผัส **วิดีโอ** ที่รายการโหมดการถ่ายภาพ สัมผัสไอคอนระบบกันสั่นอัจฉริยะ (✖) → ไอคอนเปิดระบบกันสั่นอัจฉริยะ (=) ไอคอนลือระบบกันสั่นอัจฉริยะในแนวนอน (≡) และจากนั้นบันทึกวิดีโอ

## การใช้คุณสมบัติการจับเฟรมอัตโนมัติ

(การเปลี่ยนมุมการถ่ายภาพและการซูมโดยการติดตามบุคคล)

คุณสามารถตั้งค่าเครื่องให้เปลี่ยนมุมถ่ายภาพและซูมอัตโนมัติโดยการจดจำและติดตามบุคคลในขณะบันทึกวิดีโอ

ที่รายการโหมดการถ่ายภาพ สัมผัส **วิดีโอ** สัมผัสไอคอนควบคุมด่วน (⋮) → ไอคอนการจับเฟรมอัตโนมัติ (📷) เพื่อเปิด และจากนั้นบันทึกวิดีโอ

เพื่อติดตามและปรับมุมการถ่ายภาพและซูมเข้าไปยังบุคคลที่เลือก ให้สัมผัสเฟรมที่แสดงรอบ ๆ บุคคลนั้น เพื่อปิดการติดตาม ให้สัมผัสเฟรมอีกครั้ง

## การใช้คุณสมบัติการบันทึกภาพคู่

บันทึกวิดีโอด้วยกล้องสองตัวในเวลาเดียวกัน คุณสามารถบันทึกวิดีโอของกล้องถ่ายรูปแต่ละตัวแยกจากกันและแก้ไขได้ คุณยังสามารถเล่นวิดีโอได้หลายวิธี เช่น ในมุมมองแยกหรือมุมมองภาพซ้อนภาพ

ที่รายการโหมดการถ่ายภาพ สัมผัส **วิดีโอ** → ไอคอนควบคุมด่วน (⋮) → ไอคอนการบันทึกภาพคู่ (📷) จากนั้นสัมผัสไอคอนมุมมองภาพซ้อนภาพ (📷) หรือไอคอนมุมมองแยก (📷) และบันทึกวิดีโอ

เมื่อคุณเลือกไอคอนแสดงภาพซ้อนภาพ (📷) คุณสามารถเปลี่ยนขนาดหรือตำแหน่งของหน้าต่างแสดงภาพซ้อนภาพได้

ถ้าต้องการบันทึกวิดีโอของกล้องแต่ละตัวแยกกัน สัมผัสที่ไอคอนควบคุมด่วน (⋮) → ไอคอนการตั้งค่า (⚙️) → **การบันทึกคู่** → **บันทึกในไฟล์แยก**

## โหมดภาพ/โหมดวิดีโอภาพ

โดยการใช้โหมดภาพหรือโหมดวิดีโอภาพ คุณสามารถจับภาพถ่ายหรือวิดีโอที่พื้นหลังเบลอและวัตถุข้างหน้าเด่นชัดขึ้น คุณยังสามารถใช้เอฟเฟกต์พื้นหลังและแก้ไขได้หลังจากการถ่ายภาพ

- 1 ที่รายการโหมดการถ่ายภาพ สัมผัส **ภาพบุคคล** หรือสัมผัส **อื่นๆ** → **วิดีโอภาพบุคคล**
- 2 สัมผัสที่ไอคอนโหมดบุคคล (●) และเลือกเอฟเฟกต์พื้นหลังที่คุณต้องการหรือลากแถบปรับเพื่อปรับความเข้มของเอฟเฟกต์พื้นหลัง
- 3 เมื่อ **พร้อม** ปรากฏที่หน้าจอแสดงตัวอย่าง สัมผัสไอคอนถ่ายภาพ (○) เพื่อถ่ายภาพหรือสัมผัสไอคอนเริ่มต้นการบันทึก (●) เพื่อบันทึกวิดีโอ



- ตัวเลือกที่มีอาจแตกต่างกันไปทั้งนี้ขึ้นอยู่กับชนิดของโหมดการถ่ายภาพ
- ใช้คุณสมบัตินี้ในที่ที่มีแสงเพียงพอ
- อาจไม่สามารถใช้การเบลอพื้นหลังได้อย่างถูกต้องในสภาวะต่อไปนี้:
  - อุปกรณ์หรือเป้าหมายเคลื่อนไหว
  - วัตถุมีความบางหรือโปร่งแสง
  - วัตถุมีสีที่คล้ายกับพื้นหลัง
  - วัตถุหรือพื้นหลังเป็นสีพื้นๆ

## โหมดโปร/โหมดวิดีโอโปร

จับภาพหรือวิดีโอในขณะที่ปรับตัวเลือกต่างๆ ในการถ่ายภาพด้วยตนเอง เช่นค่าแสงและค่า ISO

ที่รายการโหมดการถ่ายภาพ สัมผัส **อื่นๆ** → **โปร** หรือ **PRO VIDEO** เลือกตัวเลือกและกำหนดการตั้งค่า และจากนั้นสัมผัสไอคอนถ่ายภาพ (○) เพื่อถ่ายภาพหรือสัมผัสไอคอนเริ่มต้นการบันทึก (●) เพื่อบันทึกวิดีโอ

หากคุณต้องการตรวจสอบข้อมูลของตัวเลือกใดๆ ให้เลือกตัวเลือกนั้นและสัมผัสไอคอนเกี่ยวกับการตั้งค่าที่เลือก (i) เพื่อรีเซ็ตการตั้งค่าที่คุณตั้งค่าไว้ให้สัมผัสไอคอนรีเซ็ต (↺)

## การเปลี่ยนความละเอียด

คุณสามารถบันทึกวิดีโอความละเอียดสูงด้วยความละเอียดสูงสุดที่ 8K

ในตัวเลือกการถ่ายภาพ สัมผัสไอคอน FHD 30 fps (FHD 30) เพื่อเปลี่ยนความละเอียดตามที่คุณต้องการและบันทึกวิดีโอ

เมื่อคุณบันทึกวิดีโอเสร็จแล้วให้เล่นในแอป **แกลเลอรี** เมื่อคุณสัมผัสไอคอนบันทึก (📹) ที่เฟรมที่คุณต้องการ เฟรมดังกล่าวจะได้รับการบันทึกเป็นภาพถ่าย

## การแยกกันระหว่างพื้นที่โฟกัสและพื้นที่การรับแสง

คุณสามารถแยกกันระหว่างพื้นที่โฟกัสและพื้นที่การรับแสง

แตะและกดค้างไว้ที่หน้าจอแสดงตัวอย่าง กรอบ AF/AE จะปรากฏที่หน้าจอ ลากกรอบไปยังบริเวณที่คุณต้องการแยกพื้นที่โฟกัสและพื้นที่รับแสง

## โหมดอาหาร

ถ่ายภาพอาหารด้วยโทนสีที่สดใสยิ่งขึ้น

### 1 ที่รายการโหมดถ่ายภาพ สัมผัส **อื่นๆ** → **อาหาร**

เฟรมจะปรากฏขึ้นที่หน้าจอและพื้นที่นอกเฟรมจะเบลอ

### 2 เพื่อต้องการปรับขนาดเฟรมให้ลากมุมของเฟรม

สัมผัสบริเวณที่คุณต้องการหรือลากเฟรมเพื่อย้าย

### 3 สัมผัสไอคอนควบคุมด่วน (⦿) → ไอคอนอุณหภูมิสี (🌡️) และลากแถบการปรับเพื่อปรับอุณหภูมิสี

### 4 สัมผัสไอคอนถ่ายภาพ (📷) เพื่อถ่ายภาพ

## โหมดพานอรามา

การใช้งานโหมดพานอรามา ถ่ายภาพชุดและจากนั้นทำให้ภาพอยู่รวมกันเพื่อสร้างฉากกว้าง

- 1 ที่รายการโหมดถ่ายภาพ สัมผัส **อื่นๆ** → **พานอรามา**
- 2 สัมผัสไอคอนถ่ายภาพ (○) และเคลื่อนย้ายเครื่องอย่างช้า ๆ ไปในทิศทางเดียวกัน รักษาให้ภาพอยู่ภายในกรอบในช่องมองภาพของกล้อง หากภาพตัวอย่างอยู่นอกกรอบนำ หรือคุณไม่ได้ขยับอุปกรณ์เลย อุปกรณ์จะหยุดถ่ายภาพโดยอัตโนมัติ
- 3 สัมผัสไอคอนเสร็จสิ้น (■) เพื่อหยุดการถ่ายภาพ

 หลีกเลี่ยงการถ่ายภาพที่มีพื้นหลังพร่ามัว เช่น ห้องฟ้าโล่ง หรือผนังว่างเปล่า

## โหมดเคลื่อนไหวช้า

บันทึกวิดีโอสำหรับการดูในแบบสโลว์โมชั่น คุณสามารถระบุส่วนของวิดีโอให้เล่นในแบบสโลว์โมชั่นได้

- 1 ในรายการโหมดการถ่ายภาพ สัมผัส **อื่นๆ** → **SLOW MOTION** และสัมผัสไอคอนเริ่มต้นการบันทึก (●) เพื่อบันทึกวิดีโอ
  - 2 เมื่อคุณทำการบันทึกเสร็จแล้ว สัมผัสไอคอนหยุดการบันทึก (■) เพื่อหยุด
  - 3 บนหน้าจอแสดงตัวอย่าง ให้สัมผัส ภาพตัวอย่างขนาดย่อ ส่วนที่เร็วของวิดีโอจะถูกกำหนดให้เป็นส่วนการเคลื่อนไหวช้าและวิดีโอจะเริ่มต้นเล่น จะมีการสร้างส่วนการเคลื่อนไหวช้าถึงสองส่วนด้วยกันพื้นฐานของวิดีโอ
- เพื่อแก้ไขส่วนการเคลื่อนไหวช้า สัมผัสไอคอนแก้ไข (✎) → ไอคอนความเร็ว (⚙️) และลากแถบการแก้ไขส่วนไปทางซ้ายหรือทางขวา

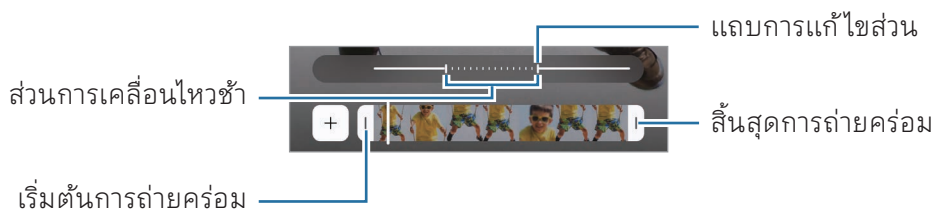

## โหมด Hyperlapse

บันทึกฉาก เช่น ภาพผู้คนหรือรถที่กำลังเคลื่อนผ่านไป แล้วดูเป็นวิดีโอที่เคลื่อนไหวย่างรวดเร็ว

1 ที่รายการโหมดถ่ายภาพ สัมผัส **อื่นๆ** → **HYPERLAPSE**

2 สัมผัสไอคอนความเร็ว (AUTO) และเลือกตัวเลือกอัตราเฟรม

- ถ้าคุณตั้งค่าอัตราเฟรมเป็น **AUTO** เครื่องจะปรับอัตราเฟรมตามอัตราฉากที่เปลี่ยนไปโดยอัตโนมัติ
- หากคุณต้องการบันทึกการเคลื่อนที่ของดาว ให้ตั้งค่าอัตราเฟรมเป็นไอคอนกลางคืนที่เร็วขึ้นสามร้อยเท่า (+300) และสัมผัสที่ไอคอนการเคลื่อนที่ของดาว (🌌)

3 สัมผัสไอคอนเริ่มต้นการบันทึก (🔴) เพื่อเริ่มต้นการบันทึก

4 สัมผัสไอคอนหยุดการบันทึก (⬛) เพื่อสิ้นสุดการบันทึก



คุณสามารถใช้คุณสมบัติไฮเปอร์แลปส์ในเวลากลางคืนได้โดยการสัมผัสไอคอนความเร็ว (AUTO) → ไอคอนกลางคืนที่เร็วขึ้นสิบห้าเท่า (🌙15) หรือไอคอนกลางคืนที่เร็วขึ้นสี่สิบห้าเท่า (🌙45) ในตัวเลือกการถ่ายภาพ คุณสมบัตินี้ดีสำหรับการทำสิ่งต่าง ๆ เช่น การถ่ายภาพจากรถที่กำลังเคลื่อนที่ซึ่งทำให้แสงดูเหมือนกำลังเคลื่อนที่ไปด้วย

## การกำหนดการตั้งค่ากล้อง

ที่หน้าจอแสดงตัวอย่าง สัมผัสไอคอนควบคุมด่วน (⚙️) → ไอคอนการตั้งค่า (⚙️) ทางเลือกบางอย่างอาจไม่สามารถใช้ได้ขึ้นอยู่กับโหมดการถ่ายภาพ

### คุณสมบัติอัจฉริยะ

- **การสแกน:** ตั้งค่าเครื่องให้สแกนเอกสาร ข้อความ หรือรหัส QR จากหน้าจอตัวอย่าง
- **คำแนะนำการถ่ายชัด:** ตั้งค่าเครื่องเพื่อแนะนำองค์ประกอบที่เหมาะสมสำหรับภาพถ่ายโดยการจดจำตำแหน่งและมุมของวัตถุของคุณ
- **ตัวปรับคุณภาพรูปถ่าย**
  - **ให้ความสำคัญกับคุณภาพ / สมดุล / ให้ความสำคัญกับความเร็ว:** เลือกตัวเลือกคุณภาพ
  - **การตรวจจับฉาก:** ตั้งค่าเครื่องเพื่อปรับการตั้งค่าสีและใช้เอฟเฟกต์เพิ่มประสิทธิภาพโดยอัตโนมัติตามวัตถุหรือฉาก
- **ตัวกรองแบบกำหนดเอง:** สร้างตัวกรองของคุณเองโดยการใช้ภาพที่มีโทนสีที่คุณชอบจาก **แกลเลอรี**

## รูปถ่าย



- **รูปแบบรูปถ่าย:** เลือกวิธีที่คุณต้องการบันทึกรูปภาพ
  - **รูปภาพประสิทธิภาพสูง:** ถ่ายภาพในรูปแบบภาพประสิทธิภาพสูง (HEIF)
  - **รูปแบบรูปภาพโหมดโปร:** เลือกรูปแบบไฟล์สำหรับการบันทึกภาพที่ถ่ายในโหมดโปรไฟล์ JPEG บีบอัดรูปภาพและใช้ที่จัดเก็บข้อมูลน้อยลง ไฟล์ RAW (รูปแบบไฟล์ DNG) จะรักษาข้อมูลของรูปภาพให้มีคุณภาพดีที่สุดและบันทึกรูปภาพเป็นไม่ใช้การบีบอัด แต่จะใช้ที่จัดเก็บข้อมูลมากขึ้น เมื่อคุณเลือก **รูปแบบ RAW และ JPEG** รูปภาพแต่ละรูปจะถูกบันทึกไว้สองรูปแบบ คือ DNG และ JPG
- **ลายน้:** เพิ่มลายน้เมื่อถ่ายภาพ
- **รูปภาพเคลื่อนไหว:** ตั้งค่าเพื่อถ่ายคลิปรีดิโอจากไม่กี่วินาทีที่ผ่านมาก่อนหรือทั้งก่อนและหลังจากการสัมผัสปุ่มกล้องถ่ายรูป คุณยังสามารถตั้งค่าตัวเลือกการตอบสนองด้วยเสียงได้

## วิดีโอ

- **รูปแบบวิดีโอ**
  - **HEVC (ประสิทธิภาพสูง) / H.264 (ใช้งานร่วมกันได้มากที่สุด):** เลือกรูปแบบวิดีโอ
  - **วิดีโอบีตเรตสูง:** เพิ่มอัตราบีตของวิดีโอ หากคุณใช้คุณสมบัตินี้ ขนาดไฟล์อาจใหญ่กว่าวิดีโอปกติ
  - **HDR:** เพิ่มตัวเลือก HDR เข้าไปยังหน้าจอแสดงตัวอย่าง
  - **Log:** เพิ่มตัวเลือกบันทึกวิดีโอแบบล็อกไปยังหน้าจอแสดงตัวอย่าง
  - **APV:** เพิ่มตัวเลือก APV เข้าไปยังหน้าจอแสดงตัวอย่าง เมื่อคุณเปิดใช้งานคุณสมบัตินี้ คุณสามารถบันทึกและแก้ไขวิดีโอคุณภาพเหมือนภาพยนตร์ได้โดยการใช้ตัวเข้ารหัสวิดีโอขั้นสูงสำหรับมืออาชีพ
- ☑ • คุณอาจจะไม่สามารถเล่นวิดีโอ HEVC ที่เครื่องอื่น ๆ หรือแบ่งปันวิดีโอออนไลน์ได้
- คุณไม่สามารถบันทึกวิดีโอในรูปแบบ HEVC ในโหมดการถ่ายภาพบางโหมดได้
- เพื่อเล่นวิดีโอ HDR อย่างถูกต้อง เครื่องจะต้องรองรับ HDR
- **FPS อัตโนมัติ:** ตั้งค่าเครื่องให้บันทึกวิดีโอที่สว่างขึ้นในสภาพแสงน้อยโดยการปรับอัตราเฟรมให้เหมาะสมโดยอัตโนมัติ
- **ความเสถียรของวิดีโอ:** เปิดระบบป้องกันการสั่นไหวเพื่อลดภาพเบลอนี้เนื่องจากกล้องสั่นขณะที่กำลังบันทึกวิดีโอ

- **การบันทึกคู่:** เปลี่ยนตัวเลือกการบันทึกสำหรับการบันทึกภาพคู่
- **ตัวเลือกเสียง**
  - **ซูมเข้าไมโครโฟน:** ขณะบันทึกวิดีโอ คุณสามารถบันทึกเสียงจากทิศทางซูมเข้าด้วยระดับเสียงที่สูงขึ้น
  - **การบันทึกเสียง 360:** คุณสามารถบันทึกวิดีโอเสียง 3D ที่สมจริงยิ่งขึ้นโดยใช้หูฟังบลูทูธที่รองรับคุณสมบัติการบันทึกเสียง 360
  - **การเล่นเสียง:** คุณสามารถเล่นสื่อโดยไม่หยุดชั่วคราวระหว่างการบันทึกวิดีโอได้ สื่อจะหยุดชั่วคราวเมื่อเปิดคุณสมบัติการบันทึกเสียง 360 องศา
- **บันทึกในที่จัดเก็บข้อมูลภายนอก:** บันทึกวิดีโอในที่จัดเก็บข้อมูลภายนอกที่ได้รับการเชื่อมต่ออยู่

## ทั่วไป

- **การติดตามอัตโนมัติโฟกัส:** ตั้งค่าเครื่องให้แทร็กและโฟกัสอัตโนมัติที่เป้าหมายของคุณที่ได้เลือกไว้ เมื่อคุณเลือกเป้าหมายที่หน้าจอแสดงตัวอย่าง เครื่องจะโฟกัสบนเป้าหมายดังกล่าวแม้วัตถุกำลังเคลื่อนที่หรือเมื่อคุณเปลี่ยนตำแหน่งของกล้องก็ตาม
  -  การติดตามเป้าหมายอาจล้มเหลวในเงื่อนไขดังต่อไปนี้:
    - เป้าหมายนั้นใหญ่เกินไปหรือเล็กเกินไป
    - เป้าหมายมีการเคลื่อนที่มากเกินไป
    - เป้าหมายมีแสงส่องด้านหลังหรือคุณกำลังถ่ายภาพในที่มืด
    - เป้าหมายและฉากหลังมีสีหรือลวดลายเหมือนกัน
    - เป้าหมายมีลวดลายแนวนอน เช่น มู่ลี่
    - กล้องถ่ายรูปสั่นมากเกินไป
    - วิดีโอความละเอียดสูง
    - เมื่อซูมเข้าหรือออกโดยใช้ระบบออพติคัลซูม
- **ตัวช่วยการจัดองค์ประกอบภาพ:** แสดงเส้นบอกแนวบนช่องมองภาพเพื่อช่วยการจัดองค์ประกอบเมื่อเลือกเป้าหมาย
- **แท็กสถานที่:** แนบตำแหน่ง GPS ไปยังภาพถ่าย
  -  • ความแรงของสัญญาณ GPS อาจลดลงในตำแหน่งที่อาจมีอุปสรรคขัดขวางสัญญาณ เช่น ตำแหน่งระหว่างอาคาร พื้นที่ระดับต่ำกว่าน้ำทะเล หรือสภาพภูมิอากาศที่เลวร้าย
  - ตำแหน่งของคุณอาจปรากฏบนรูปถ่ายเมื่อคุณอัปโหลดสู่อินเทอร์เน็ต เมื่อต้องการหลีกเลี่ยงปัญหานี้ให้ปิดการตั้งค่าการแท็กตำแหน่ง

- **บันทึกเซลฟีตามตัวอย่าง:** ตั้งค่าเครื่องเพื่อบันทึกรูปภาพหรือวิดีโอตามที่ปรากฏที่หน้าจอตัวอย่างเมื่อถ่ายภาพด้วยกล้องหน้าโดยไม่ต้องพลิก
- **ปิดตัวอย่างขึ้น/ลงเพื่อ:** เลือกการดำเนินการที่ต้องการให้เกิดขึ้นเมื่อคุณปิดขึ้นหรือลงบนหน้าจอแสดงตัวอย่าง
- **วิธีการถ่าย**
  - **กดปุ่มระดับเสียงเพื่อ:** ถ่ายภาพหรือบันทึกวิดีโอ ซุ่มเข้าหรือออก หรือควบคุมระดับเสียงโดยการใช้ปุ่มระดับเสียง
  - **คำสั่งเสียง:** ถ่ายภาพหรือบันทึกวิดีโอโดยการใช้คำสั่งด้วยเสียง
  - **ปุ่มชัตเตอร์แบบลอย:** เพิ่มปุ่มที่สามารถเคลื่อนย้ายได้อีกปุ่มหนึ่งที่หน้าจอเพื่อถ่ายภาพ
  - **แสดงฝ่ามือ:** แสดงฝ่ามือของคุณให้กล้องหน้าเพื่อถ่ายเซลฟีหรือเริ่มต้นการบันทึกวิดีโอ
- **การตั้งค่าที่ต้องการเก็บไว้:** เก็บค่าการตั้งค่าล่าสุดที่คุณใช้ เช่น โหมดการถ่ายภาพเมื่อคุณเปิดกล้องถ่ายรูป
- **การตอบสนองด้วยการสั่น:** ตั้งค่าเครื่องให้สั่นในบางสถานการณ์ เช่น เมื่อคุณสัมผัสปุ่มกล้องถ่ายรูป
- **Camera Assistant:** ดาวน์โหลดแอป **Camera Assistant** และตั้งค่าการตั้งค่ากล้องถ่ายรูปเพิ่มเติม

#### ความเป็นส่วนตัว

- **การอนุญาต:** เข้าถึงการอนุญาตที่จำเป็นสำหรับการใช้แอปกล้องถ่ายรูป
- **ตั้งค่าใหม่:** ตั้งค่าใหม่สำหรับกล้องถ่ายรูป
- **เกี่ยวกับกล้อง:** ตรวจสอบเวอร์ชันของแอปกล้องถ่ายรูปและข้อมูลทางกฎหมาย
- **ติดต่อเรา:** ถามคำถามหรือตรวจสอบคำถามที่พบบ่อย



คุณสมบัติบางอย่างอาจไม่สามารถใช้ได้ขึ้นอยู่กับรุ่น

## แกลเลอรี

### บทนำ

เข้าถึงรูปภาพหรือวิดีโอที่เก็บไว้ในเครื่องของคุณ คุณยังสามารถจัดการรูปภาพและวิดีโอโดยอัลบั้มหรือสร้างเรื่องราวได้

### การใช้แกลเลอรี

เปิดแอป แกลเลอรี

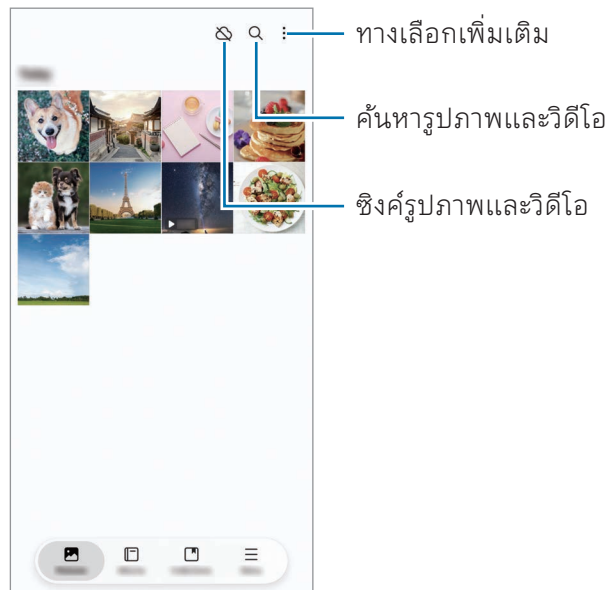

## การดูรูปภาพ

เปิดแอป **แกลเลอรี** และให้เลือกภาพเพื่อดูไฟล์อื่น ๆ ให้ปิดไปทางซ้ายหรือขวาที่หน้าจอ



## ภาพรีมาสเตอร์

คุณสามารถปรับปรุงภาพที่น่าเบื่อ เบลอ และความละเอียดต่ำได้

- 1 เปิดแอป **แกลเลอรี** และให้เลือกภาพ
- 2 บัดขึ้นไปที่ด้านบนที่หน้าจอและสัมผัส **รีมาสเตอร์**  
คุณสามารถตรวจสอบก่อนและหลัง
- 3 สัมผัสไอคอนบันทึก (↓) เพื่อบันทึกรูปภาพที่ได้รับการปรับปรุงใหม่

## การแยกวัตถุออกจากภาพ

แยกวัตถุออกจากพื้นหลังและแยกออกมา คุณสามารถคัดลอกภาพที่แยกออกมาหรือนำไปใช้ในรูปแบบต่าง ๆ ได้โดยการบันทึกเป็นสติกเกอร์หรือรูปภาพ

1 เปิดแอป **แกลเลอรี** และเลือกรูปภาพหรือวิดีโอ

2 แตะและกดค้างไว้ที่วัตถุที่คุณต้องการแยกออกและเลือกตัวเลือก

เมื่อคุณเลือกรูปภาพที่ถ่ายด้วยคุณสมบัติภาพถ่ายแบบเคลื่อนไหว คุณสมบัติ **บันทึกเป็น GIF** จะปรากฏขึ้นมา หากต้องการบันทึกรูปภาพที่แยกออกมาเป็น GIF ให้สัมผัส **บันทึกเป็น GIF**



คุณสมบัตินี้จะใช้งานได้เฉพาะเมื่อหยุดวิดีโอชั่วคราวแล้วเท่านั้น

## การครอบตัดภาพที่ขยาย

1 เปิดแอป **แกลเลอรี** และให้เลือกภาพ

2 แยกสองนิ้วออกจากกันที่พื้นที่ที่คุณต้องการบันทึกและสัมผัสไอคอนตัดภาพเร็ว (✂)

พื้นที่ที่ได้ครอบตัดไว้จะได้รับการบันทึกเป็นไฟล์

## การดูวิดีโอ

เปิดแอป **แกลเลอรี** และให้เลือกรูปวิดีโอที่จะเล่น เพื่อดูไฟล์อื่น ๆ ให้บิดไปทางซ้ายหรือขวาที่หน้าจอ เพื่อใช้ตัวเลือกเพิ่มเติมระหว่างการเล่น สัมผัสไอคอนทางเลือกเพิ่มเติม (⋮) → **เปิดในตัวเล่นวิดีโอ**



ลากขึ้นหรือลงที่ข้างซ้ายของหน้าจอเล่นเพื่อปรับความสว่าง หรือลากขึ้นหรือลงที่ข้างขวาของหน้าจอเล่นเพื่อปรับระดับเสียง

เล่นถอยหลังหรือเล่นไปข้างหน้าอย่างรวดเร็ว บิดไปทางซ้ายหรือขวามบนหน้าจอเล่นเพลง

## การดูวิดีโอที่สว่างและชัดเจนยิ่งขึ้น

เพิ่มความสว่างของหน้าจอและทำให้สีสดใสยิ่งขึ้นเมื่อคุณเล่นวิดีโอ เปิด **การตั้งค่า** และสัมผัส **คุณสมบัติขั้นสูง** → **ความสว่างของวิดีโอ** → **สว่าง**

- ☑ คุณสมบัตินี้ใช้ได้เฉพาะในบางแอปเท่านั้น
- การใช้คุณลักษณะนี้จะเพิ่มการใช้พลังงานแบตเตอรี่

## อัลบั้ม

เปิดแอป แกลเลอรี สัมผัส อัลบั้ม → ไอคอนสร้าง (+) และจากนั้นเลือกประเภทอัลบั้ม

- **อัลบั้ม:** สร้างอัลบั้มใหม่และเพิ่มภาพและวิดีโอด้วยตนเอง
- **อัลบั้มอัตโนมัติ:** สร้างอัลบั้มที่รวบรวมภาพต่าง ๆ ของบุคคลที่คุณเลือกโดยอัตโนมัติ
- **กลุ่ม:** สร้างกลุ่มของอัลบั้มที่เกี่ยวข้อง
- **อัลบั้มที่แชร์:** สร้างอัลบั้มที่คุณสามารถแบ่งปันกับผู้อื่นได้
- **อัลบั้มครอบครัวที่แชร์:** สร้างอัลบั้มที่คุณสามารถแบ่งปันกับครอบครัวได้



คุณสมบัติบางอย่างอาจไม่สามารถใช้ได้ขึ้นอยู่กับภูมิภาคหรือรุ่น

## คอลเลคชัน

รูปภาพและวิดีโอจะถูกจัดเรียงโดยอัตโนมัติไปยังหมวดหมู่เรื่องราว ภาพหน้าจอบุคคล สถานที่ และ เอกสาร

เปิดแอป แกลเลอรี สัมผัส **คอลเลคชัน** และจากนั้นเลือกคอลเลคชัน หากคุณต้องการเปลี่ยนหมวดหมู่ที่แสดงบนหน้าจอ หรือเปลี่ยนลำดับของหมวดหมู่ให้สัมผัส **แก้ไขคอลเลคชัน**

## การลบรูปหรือวิดีโอ

เปิดแอป แกลเลอรี แตะและกดค้างไว้ที่รูปภาพ วิดีโอ หรืออัลบั้มเพื่อลบ และจากนั้นสัมผัส **ลบ**

## การใช้คุณสมบัติถึงขยะรีไซเคิล

รูปภาพหรือวิดีโอที่คุณลบไปนั้นจะถูกจัดเก็บไว้ในถึงขยะเป็นการชั่วคราว ไฟล์จะถูกลบหลังจากบางช่วงเวลา

เพื่อเข้าถึงไฟล์ในถึงขยะรีไซเคิล เปิดแอป แกลเลอรี และสัมผัส **เมนู** → **ถึงขยะ** เพื่อกู้คืนไฟล์ สัมผัส **เลือก** เลือกไฟล์ และจากนั้นสัมผัส **คืนค่า**

## Bixby

Bixby เป็นอินเทอร์เฟซผู้ใช้ที่ช่วยให้คุณสามารถใช้เครื่องของคุณได้สะดวกยิ่งขึ้น คุณสามารถที่จะพูดในสิ่งที่ต้องการใส่ Bixby Bixby จะเปิดใช้งานคุณสมบัติที่คุณร้องขอหรือแสดงข้อมูลที่คุณต้องการ

ไปที่ [www.samsung.com/bixby](http://www.samsung.com/bixby) สำหรับข้อมูลเพิ่มเติม



Bixby จะใช้ได้เฉพาะในบางภาษาเท่านั้น และอาจไม่สามารถใช้ได้ขึ้นอยู่กับภูมิภาค

### การปลุก Bixby

ขณะที่กดค้างไว้ที่ปุ่มด้านข้าง ให้พูดสิ่งที่ต้องการที่ Bixby เพื่อใช้คุณสมบัตินี้ให้เปิด **การตั้งค่า** และ **สัมผัส คุณสมบัติขั้นสูง** → **ปุ่มด้านข้าง** → **กดค้างไว้** → **Bixby**

หรืออีกวิธีหนึ่ง พูดประโยคที่เกี่ยวข้องกับการปลุก เช่น “Hi, Bixby” หรือ “Bixby” และพูดในสิ่งที่ต้องการ

### การตั้งค่าประโยคที่เกี่ยวข้องกับการปลุก

1 เปิด **การตั้งค่า** และสัมผัส **คุณสมบัติขั้นสูง** → **Bixby** → **การลงทะเบียนเสียง**

2 เลือกประโยคที่เกี่ยวข้องกับการปลุกที่คุณต้องการภายใต้ **เสียงปลุก**



เมื่อใช้แอปนี้เป็นครั้งแรกหรือเริ่มต้นการทำงานใหม่หลังจากรีเซ็ตข้อมูลแล้ว ปฏิบัติตามคำแนะนำที่หน้าจอเพื่อตั้งค่าเริ่มต้นให้เสร็จสิ้น

## มัลติวินโดว์

### (ใช้งานหลายแอปพร้อมกัน)

เรียกใช้แอปในเวลาเดียวกันในมุมมองหน้าจอแยกหรือแอปหลาย ๆ ตัวในมุมมองป๊อปอัป

 แอปบางแอปอาจไม่รองรับคุณสมบัตินี้

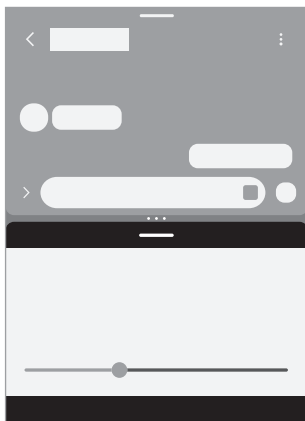

มุมมองหน้าจอแบบแยก

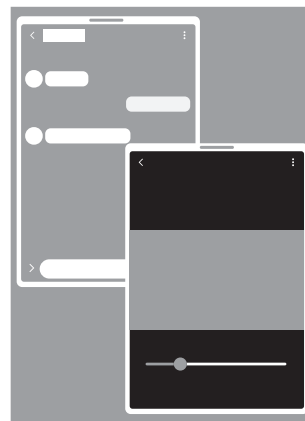

มุมมองป๊อปอัป

### การเปิดใช้มัลติวินโดว์

- ปุ่มล่าสุด

สัมผัสปุ่มล่าสุด (|||) สัมผัสไอคอนของแอป และจากนั้นสัมผัส **เปิดในมุมมองหน้าจอแยก** หรือ **เปิดในมุมมองป๊อปอัป**

- ปิดหน้าจอ

เปิด **การตั้งค่า** สัมผัส **คุณสมบัติขั้นสูง** → **มัลติวินโดว์** และจากนั้นสัมผัสสวิตช์ **ปิดสำหรับหน้าจอแยก** หรือ **ปิดสำหรับมุมมองป๊อปอัป** เพื่อเปิด



- ลากวงกลม (•••) ระหว่างหน้าต่างแอปเพื่อปรับขนาดของหน้าต่าง
- สัมผัสวงกลม (•••) ระหว่างหน้าต่างแอปและสัมผัสไอคอนจับคู่เพิ่มแอป (☆) แอปที่คุณใช้ในมุมมองหน้าจอแบบแยกจะได้รับการบันทึกเป็นคู่แอป
- ลากตัวจับมัลติวินโดว์ (—) ไปยังตำแหน่งใหม่เพื่อย้ายหน้าต่างแอป
- เมื่อคุณสัมผัสที่จับมัลติวินโดว์ (—) เมนูที่มีอยู่จะปรากฏขึ้นมา

# Samsung Internet

ค้นหาบนอินเทอร์เน็ตเพื่อดูข้อมูลและบุ๊กมาร์กหน้าเว็บโปรดเพื่อเข้าถึงได้สะดวก

## 1 เปิดแอป อินเทอร์เน็ต

## 2 ใส่ที่อยู่เว็บหรือคำสำคัญ จากนั้นสัมผัส **ไป**

หากแถบเครื่องมือไม่ปรากฏขึ้น ให้ปิดลงเล็กน้อยที่หน้าจอ

เพื่อสลับระหว่างแท็บ สัมผัสไอคอนแท็บ (☐) หรือปิดไปทางซ้ายหรือขวาที่ช่องที่อยู่

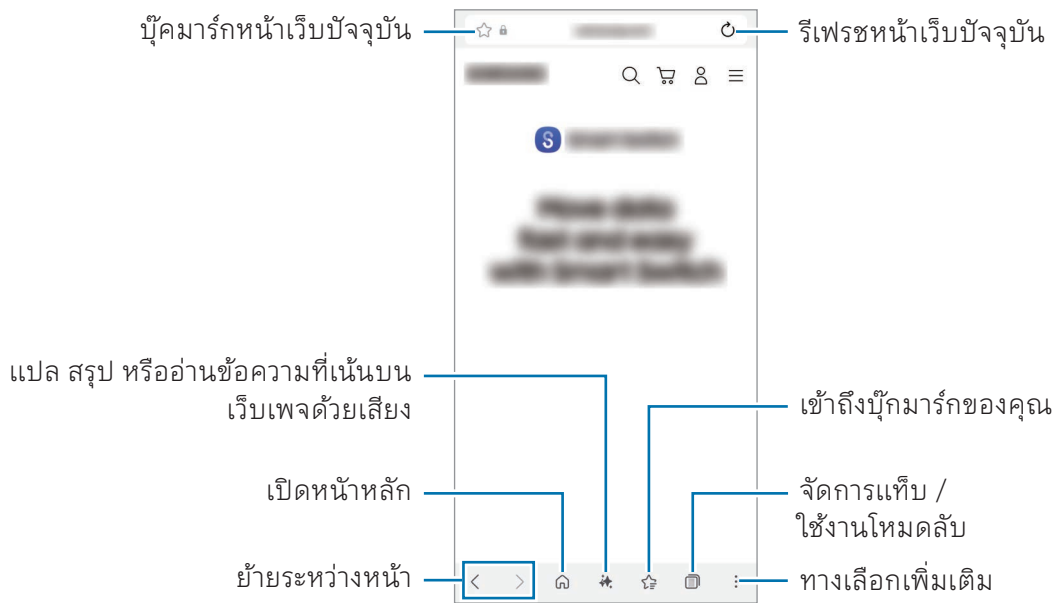

## การใช้โหมดลับ

หากคุณตั้งรหัสผ่านสำหรับโหมดลับ คุณสามารถป้องกันไม่ให้ผู้อื่นเข้าถึงประวัติการค้นหา ประวัติการเข้าชม บัญชีบุ๊กมาร์กและหน้าที่ได้บันทึกไว้

### 1 สัมผัสไอคอนแท็บ (☐) → เปิดไอคอนโหมดลับ (🔒)

### 2 สัมผัสสวิตช์ **ล็อกโหมดความลับ** เพื่อเปิด สัมผัส **เริ่ม** และจากนั้นตั้งรหัสผ่านสำหรับโหมดลับ

ในโหมดลับ เครื่องจะเปลี่ยนสีของแถบเครื่องมือ เพื่อปิดโหมดลับ สัมผัสไอคอนแท็บ (☐) → ไอคอนแท็บ (☐)

# Samsung Wallet

## บทนำ

ใช้คุณสมบัติที่สะดวกที่หลากหลายใน Samsung Wallet คุณสามารถชำระเงิน ยืนยันตัวตนของคุณผ่านข้อมูลไบโอเมตริกซ์ของคุณ ตรวจสอบตั๋วหรือบอร์ดดิ้งพาส และอื่น ๆ

คุณสามารถตรวจสอบข้อมูลเพิ่มเติมได้ เช่น การ์ดที่รองรับคุณสมบัตินี้ ที่ [www.samsung.com/samsung-wallet](http://www.samsung.com/samsung-wallet).

เปิดแอป **Wallet** และเลือกคุณสมบัติที่คุณต้องการ



- แอปนี้อาจไม่สามารถใช้ได้ทั้งนี้ขึ้นอยู่กับภูมิภาค
- บางคุณสมบัติอาจไม่สามารถใช้ได้ขึ้นอยู่กับภูมิภาค

## การตั้งค่า Samsung Wallet

เมื่อใช้แอปนี้เป็นครั้งแรกหรือเริ่มต้นการทำงานใหม่หลังจากรีเซ็ตข้อมูลแล้ว ปฏิบัติตามคำแนะนำที่หน้าจอเพื่อตั้งค่าเริ่มต้นให้เสร็จสิ้น

### 1 เปิดแอป **Wallet**

2 ลงชื่อเข้าใช้บัญชี Samsung account ของคุณและอ่านและยอมรับข้อตกลงและเงื่อนไข

3 ลงทะเบียนลายนิ้วมือของคุณและ PIN เพื่อใช้ขณะทำการชำระเงิน

PIN นี้จะถูกใช้เพื่อตรวจสอบการดำเนินการต่างๆใน Samsung Wallet เช่น การชำระเงินและการปลดล็อกแอป

## การใช้งาน Samsung Pay

ลงทะเบียนการ์ดกับ Samsung Pay เพื่อชำระเงินทั้งแบบออนไลน์และออฟไลน์



- เพื่อชำระเงินด้วย Samsung Pay เครื่องอาจร้องขอให้มีการเชื่อมต่อด้วย Wi-Fi หรือเครือข่ายมือถือ ทั้งนี้ขึ้นอยู่กับภูมิภาค
- คุณสมบัตินี้ อาจไม่สามารถใช้ได้ ทั้งนี้ขึ้นอยู่กับผู้ให้บริการหรือรุ่น
- กระบวนการสำหรับการตั้งค่าเริ่มต้นและการลงทะเบียนการ์ดอาจแตกต่างกันขึ้นอยู่กับผู้ให้บริการหรือรุ่น

## การลงทะเบียนการ์ด

เปิดแอป **Wallet** และปฏิบัติตามคำแนะนำที่หน้าจอเพื่อทำการลงทะเบียนบัตรของคุณให้เสร็จสิ้น

## การชำระเงิน

- 1 ลากรูปการ์ดที่ด้านล่างของหน้าจอขึ้นไปข้างบน หรืออีกวิธีหนึ่ง เปิดแอป **Wallet** จากนั้น ที่รายการบัตร ปิดไปทางซ้ายหรือขวาและเลือกบัตรที่จะใช้
  - 2 สแกนลายนิ้วมือของคุณหรือป้อน PIN สำหรับการชำระเงินที่คุณได้ตั้งค่าไว้
  - 3 แตะด้านหลังอุปกรณ์ของคุณเข้ากับเครื่องอ่านการ์ด  
เมื่อเครื่องอ่านการ์ดจดจำข้อมูลการ์ดแล้ว การชำระเงินจะดำเนินการ
- แต่การชำระเงินอาจไม่ดำเนินการ ทั้งนี้ ขึ้นอยู่กับการเชื่อมต่อเครือข่ายของคุณ
  - วิธีการตรวจสอบสำหรับการชำระเงินอาจแตกต่างกันไปขึ้นอยู่กับเครื่องอ่านการ์ด

## การยกเลิกการชำระเงิน

คุณสามารถยกเลิกการชำระเงินโดยการไปที่ที่ตั้งที่คุณดำเนินการ

บนรายการการ์ด ปิดไปทางซ้ายหรือขวาเพื่อเลือกการ์ดที่จะใช้ ปฏิบัติตามคำแนะนำที่หน้าจอเพื่อทำการยกเลิกการชำระเงินให้เสร็จสมบูรณ์

## การใช้งาน Samsung Pass

ลงทะเบียนข้อมูลไบโอเมตริกซ์ของคุณกับ Samsung Pass และยืนยันตัวตนของคุณเมื่อใช้บริการที่ต้องมีข้อมูลเข้าสู่ระบบหรือข้อมูลส่วนบุคคล โปรดดูที่ [Samsung Pass](#) สำหรับข้อมูลเพิ่มเติม

## การใช้ตัว

เพิ่มบอร์ดดึงพาสและตัวสำหรับภาพยนตร์ กีฬา และอื่น ๆ เพื่อเข้าถึงและใช้งานในที่เดียว

# Samsung Health

Samsung Health ช่วยคุณในการจัดการเรื่องสุขภาพและสมรรถนะของร่างกายของคุณ ตั้งค่าเป้าหมายสมรรถนะของร่างกาย ตรวจสอบความคืบหน้าของคุณ และติดตามสุขภาพและสมรรถนะของร่างกายโดยรวมของคุณ คุณยังสามารถเปรียบเทียบการบันทึกจำนวนก้าวของคุณกับผู้ใช้ Samsung Health อื่นๆ และตรวจสอบเคล็ดลับสุขภาพ

เปิดแอป **Health** ไปที่ [www.samsung.com/samsung-health](http://www.samsung.com/samsung-health) สำหรับข้อมูลเพิ่มเติม

# Samsung Notes

## บทนำ

สร้างสมุดบันทึกโดยการป้อนข้อความจากแป้นพิมพ์ หรือ โดยการเขียน หรือวาดบนหน้าจอ คุณยังสามารถแทรกภาพหรือการบันทึกเสียงลงในบันทึกของคุณ

 คุณสมบัติบางอย่างอาจไม่สามารถใช้ได้ขึ้นอยู่กับรุ่น

## การสร้างบันทึก

1 เปิดแอป **Notes** สัมผัสไอคอนสร้าง () และจากนั้นสร้างบันทึก

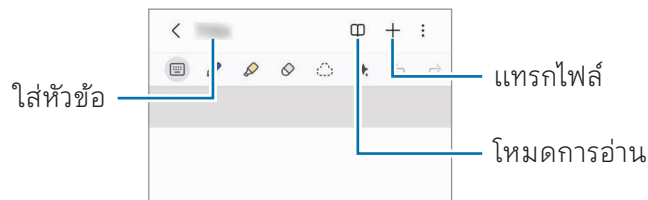

2 เมื่อคุณเขียนบันทึกเสร็จแล้ว สัมผัสปุ่มกลับ (<) เพื่อบันทึก

หากคุณต้องการบันทึกโน้ตในรูปแบบไฟล์อื่น สัมผัสไอคอนทางเลือกเพิ่มเติม () → **บันทึกเป็น**

## การลบบันทึก

แตะและกดค้างไว้ที่บันทึกเพื่อลบและสัมผัส **ลบ**

## การซิงค์บันทึก

คุณสามารถตรวจสอบและแก้ไขบันทึกต่าง ๆ ที่เครื่องทั้งหมดของคุณที่ได้ลงชื่อเข้าใช้ Samsung account เดียวกัน

เปิดแอป **Notes** สัมผัสไอคอนแถบเมนูนำทาง (☰) → ไอคอนการตั้งค่า (⚙️) และจากนั้นสัมผัสสวิตช์ **ซิงค์** กับ **Samsung Cloud** เพื่อเปิด

## การเขียนโน้ตด้วยลายมือ

ที่หน้าจอเขียนบันทึก วาดหรือเขียนด้วยลายมือของคุณเอง

คุณสามารถปรับลายมือของคุณด้วยขนาดที่ใหญ่ขึ้นหากคุณขยายหน้าจอโดยการขยายสองนิ้ว

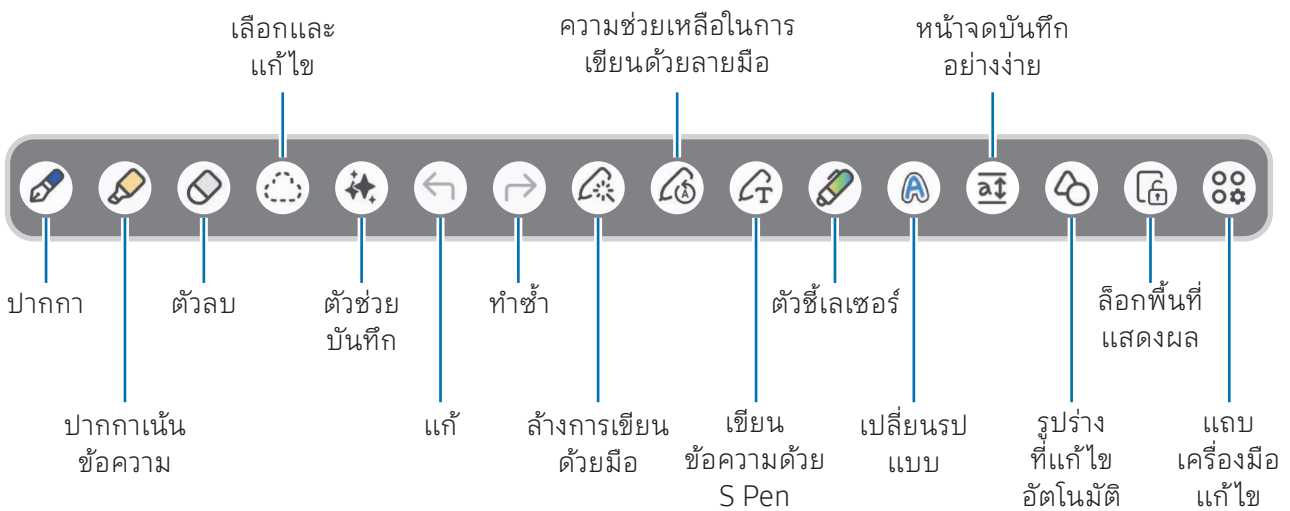

หากการปรับข้อมูลด้วยนิ้วใช้ไม่ได้กับรุ่นที่รองรับ S Pen สัมผัสไอคอนทางเลือกเพิ่มเติม (⋮) → **เปิดการวาดด้วยนิ้ว**

## การใช้ยางลบ

เมื่อคุณต้องการลบลายมือจากบันทึก สัมผัสไอคอนโหมดยางลบ (◊) และเลือกพื้นที่ที่จะลบ หรืออีกวิธีหนึ่ง เลือกพื้นที่ในขณะที่กดปุ่ม S Pen ค้างไว้

เพื่อเปลี่ยนประเภทยางลบ สัมผัสไอคอนโหมดยางลบ (◊) อีกครั้ง

- **ยางลบตามลายเขียน:** ลบบรรทัดที่คุณเลือก
- **ยางลบตามพื้นที่:** ลบเฉพาะพื้นที่ที่คุณเลือกเท่านั้น คุณสามารถปรับขนาดของยางลบได้โดยการลากแถบการปรับขนาด

แม้แต่กรณีที่ใช้ยางลบขนาดเล็กลง คุณก็ยังไม่สามารถลบส่วนที่ต้องการได้อย่างแม่นยำ

## การแก้ไขบันทึกลายมือ

แก้ไขบันทึกที่เขียนด้วยลายมือโดยการใช้ตัวเลือกการแก้ไขต่าง ๆ เช่น การตัด การย้าย หรือการปรับขนาด

- 1 เมื่อมีลายมือบนบันทึก สัมผัสไอคอนโหมดการเลือก (☉) เพื่อเปลี่ยนรูปร่างของตัวเลือก สัมผัสไอคอนโหมดการเลือก (☉) อีกครั้ง
- 2 สัมผัสหรือวาดเส้นรอบรายการที่บ่อน เพื่อเลือก
  - การย้ายรายการที่บ่อนไปยังตำแหน่งอื่น ให้เลือกรายการที่บ่อน จากนั้นลากไปยังตำแหน่งอื่น
  - การเปลี่ยนขนาดของการเลือก ให้สัมผัสรายการที่บ่อน แล้วลากมุมของกรอบที่ปรากฏ
- 3 แก้ไขรายการที่บ่อนโดยใช้ตัวเลือกที่ใช้ได้

## การจัดแนวการเขียนด้วยมือหรือการแปลงเป็นข้อความ

เพื่อปรับการเขียนด้วยมือหรือภาพวาดของคุณให้ตรงในแนวนอน ให้สัมผัสไอคอนล้างการเขียนด้วยมือ (☹) → **จัดแนวลายมือ**

เพื่อแทนที่ลายมือของคุณด้วยข้อความที่ได้รับการแปลงแล้ว สัมผัสไอคอนล้างการเขียนด้วยมือ (☹) → **แปลงเป็นข้อความ** เมื่อหน้าจอแสดงตัวอย่างปรากฏขึ้น สัมผัส **เพิ่มใน** และจากนั้นเลือกตัวเลือกที่คุณต้องการ หากต้องการแทนที่การเขียนด้วยมือของคุณด้วยข้อความในทันที ให้สัมผัส S Pen ที่ไอคอนข้อความ (☹) และจากนั้นเขียนที่หน้าจอด้วย S Pen

## การเปลี่ยนรูปแบบ

คุณสามารถเปลี่ยนรูปแบบของลายมือและภาพวาดของคุณ

หลังจากการเขียนหรือการวาดที่หน้าจอ สัมผัสไอคอนเปลี่ยนรูปแบบ (A) สองครั้งและเลือกสีหรือความหนาของเส้นที่คุณต้องการ จากนั้นให้สัมผัสตรงที่คุณต้องการเพื่อเปลี่ยนรูปแบบ

## การใช้หน้าจอบันทึกอย่างง่าย

ที่หน้าจอเขียนบันทึก สัมผัสไอคอนหน้าจอบันทึกอย่างง่าย (a) ช่องบ่อนข้อมูลจะขยายใหญ่ขึ้นและปรากฏเป็นแผ่นเขียนง่าย

## รูปร่างที่แก้ไขโดยอัตโนมัติ

สัมผัสไอคอนรูปร่างที่แก้ไขอัตโนมัติ (☉) และวาดรูปร่าง รูปร่างจะได้รับการแก้ไข

## การบันทึกเสียงไปยังบันทึก

ทำการบันทึกเสียงของคุณในขณะที่สร้างบันทึก และจากนั้นเนื้อหาจะได้รับการซิงโครไนซ์กับการบันทึก

ที่หน้าจอเขียนบันทึก สัมผัสไอคอนแทรก (+) → **เสียงที่บันทึก** และสร้างบันทึก

เลือกบันทึกจากรายการและสัมผัสไอคอนเปิดเครื่องบันทึกเสียง (|||) → ไอคอนเล่น (▶) เพื่อเล่นการบันทึก จากนั้นเนื้อหาที่คุณได้สร้างขึ้นในขณะที่ทำการบันทึกจะปรากฏขึ้นที่หน้าจอพร้อมกับการบันทึก

## การปักหมุดบันทึกไปยังหน้าจอหลัก

ปักหมุดบันทึกไปยังหน้าจอหลักเพื่อตรวจสอบหรือเปิดและแก้ไข

1 เปิดแอป **Notes**

2 เลือกบันทึกและสัมผัสไอคอนทางเลือกเพิ่มเติม (⋮) → **เพิ่มใน** → **หน้าจอหลัก** → **เพิ่ม**  
บันทึกจะถูกเพิ่มไปยังหน้าจอหลัก

## การตัดทอนเนื้อหา

คุณสามารถเพิ่มเนื้อหา เช่น ลิงก์ของหน้าเว็บหรือรูปภาพ ลงในบันทึกย่อ

1 เมื่อมีเนื้อหาที่คุณต้องการตัดทอนขณะใช้แอป **Samsung Internet** หรือ **แกลเลอรี** ให้เปิดแอป **Notes** ในมุมมองหน้าจอแบบแยกหรือในมุมมองบีบอัด สำหรับข้อมูลเพิ่มเติมเกี่ยวกับมุมมองหน้าจอแบบแยกหรือในมุมมองบีบอัด โปรดดูที่ **มัลติวินโดว์**

หรืออีกวิธีหนึ่ง สัมผัสสองครั้งค้างไว้ที่หน้าจอขณะกดปุ่ม S Pen หรือเปิดแผงคำสั่งโดยไม่แตะและสัมผัส **สร้างบันทึก**

ตัวเลือกที่คุณสามารถใช้ได้จะปรากฏที่ด้านล่างของหน้าจอบันทึกย่อคอมโพเซอร์

2 เลือกตัวเลือกที่คุณต้องการ

## Samsung Members

Samsung Members ให้บริการสนับสนุนให้กับลูกค้า เช่น การวินิจฉัยปัญหาของเครื่อง และช่วยให้ผู้ใช้ส่งคำถามและรายงานข้อผิดพลาดได้ คุณยังสามารถแชร์ข้อมูลร่วมกับคนอื่นๆ ในชุมชนผู้ใช้ Galaxy หรือตรวจสอบข่าวและเคล็ดลับล่าสุด Samsung Members สามารถช่วยคุณแก้ไขปัญหาใดๆ ที่คุณอาจจะพบขณะใช้งานเครื่องของคุณ

### เปิดแอป Members

หากคุณมีข้อสงสัยขณะใช้งานแอปอื่น ๆ ของ Samsung เข้าถึงเมนูการตั้งค่าของแอปนั้นและเลือกตัวเลือกติดต่อเรา

- **ค้นพบ:** คุณสามารถรับข้อมูลอย่างเป็นทางการจากซัมซุงได้ เช่น การเปิดตัวผลิตภัณฑ์ Galaxy และจดหมายข่าว
- **ชุมชน:** คุณสามารถสื่อสารกับผู้ใช้ Galaxy คนอื่น ๆ ในหัวข้อต่าง ๆ และแลกเปลี่ยนข้อมูลร่วมกัน
- **ความช่วยเหลือ:** คุณสามารถใช้บริการช่วยเหลือลูกค้า เช่น การตอบสนองหรือการวินิจฉัยโทรศัพท์ ซึ่งช่วยให้คุณตรวจสอบว่าเครื่องของคุณทำงานได้อย่างถูกต้องหรือไม่

 คุณสมบัติที่ใช้งานได้อาจแตกต่างกันไป ทั้งนี้ขึ้นอยู่กับเวอร์ชันซอฟต์แวร์ของเครื่อง เวอร์ชันแอป หรือรุ่น

## Samsung Kids

คุณสามารถจำกัดการเข้าถึงแอปบางอย่างของเด็ก กำหนดเวลาการใช้งานของพวกเขา และกำหนดการตั้งค่าเพื่อสร้างสภาพแวดล้อมที่สนุกสนานและปลอดภัยสำหรับเด็ก ๆ เมื่อพวกเขาใช้เครื่อง

เปิด **การตั้งค่า** และสัมผัส **แอป** → **Samsung Kids** → **เปิด** เมื่อเริ่ม Samsung Kids เป็นครั้งแรกหรือหลังจากการดำเนินการรีเซ็ตข้อมูลแล้ว ปฏิบัติตามคำแนะนำที่หน้าจอเพื่อตั้งค่าให้เสร็จสิ้น

ที่หน้าจอ Samsung Kids เลือกแอปที่คุณต้องการใช้

 จะใช้วิธีล็อกหน้าจอที่ได้กำหนดไว้ล่วงหน้าของคุณหรือ PIN ที่ได้สร้างไว้ของคุณเมื่อเปิดคุณสมบัติ **การควบคุมของผู้ปกครอง** หรือการปิด Samsung Kids

## การใช้คุณสมบัติการควบคุมโดยผู้ปกครอง

คุณสามารถกำหนดการตั้งค่า Samsung Kids และตรวจสอบประวัติการใช้งานได้

ที่หน้าจอ Samsung Kids สัมผัสไอคอนทางเลือกเพิ่มเติม (⋮) → **การควบคุมของผู้ปกครอง** และบ่อนรหัสปลดล็อกของคุณ

## การปิด Samsung Kids

เพื่อปิด Samsung Kids สัมผัสปุ่มกลับ (<) หรือสัมผัสไอคอนทางเลือกเพิ่มเติม (⋮) → **ปิด Samsung Kids** และจากนั้นบ่อนรหัสปลดล็อกของคุณ

# Samsung Global Goals

เป้าหมายระดับโลก ซึ่งจัดตั้งขึ้นโดยสมัชชาใหญ่แห่งสหประชาชาติในปี 2015 ประกอบด้วยเป้าหมายที่มุ่งสร้างสังคมที่ยั่งยืน เป้าหมายเหล่านี้มีพลังในการยุติความยากจน ต่อสู้กับความไม่เท่าเทียมกัน และหยุดการเปลี่ยนแปลงสภาพภูมิอากาศ

ด้วย Samsung Global Goals เรียนรู้เพิ่มเติมเกี่ยวกับเป้าหมายระดับโลกและเข้าร่วมการเคลื่อนไหวเพื่ออนาคตที่ดีกว่า

# Samsung TV Plus

เลือกช่องเช่นเดียวกับที่คุณใช้กับโทรทัศน์และเฟลิดเพลินไปกับเนื้อหาวิดีโอต่าง ๆ ได้โดยไม่เสียค่าใช้จ่าย

เปิดแอป TV

 แอปนี้อาจไม่สามารถใช้ได้ ทั้งนี้ขึ้นอยู่กับผู้ให้บริการหรือรุ่น

# Samsung Find

คุณสามารถกำหนดตำแหน่งเครื่องของคุณได้แม้ว่าจะไม่ได้เชื่อมต่อเข้ากับเครือข่ายก็ตาม คุณยังสามารถแบ่งปันตำแหน่งของคุณกับผู้อื่นที่คุณตั้งค่าไว้ล่วงหน้าได้

เปิดแอป Find

## Samsung Shop

**Samsung Shop** เป็นบริการช้อปปิ้งบนมือถือที่ให้บริการโดยซัมซุง รับข้อเสนอหรือข้อมูลเกี่ยวกับผลิตภัณฑ์และบริการของซัมซุงและพันธมิตร

เปิดแอป **Samsung Shop**

 แอปนี้อาจไม่สามารถใช้ได้ ทั้งนี้ขึ้นอยู่กับผู้ให้บริการหรือรุ่น

## ข่าว Samsung

รับชมพาดหัวข่าวและข่าวสารล่าสุดจากแหล่งข่าวต่าง ๆ คุณสามารถเลือกและติดตามหัวข้อและแหล่งข่าวต่าง ๆ ที่คุณสนใจได้

เปิดใช้งาน Samsung News โดยการใช้นั่งในวิธีการเหล่านี้

- เปิดแอป **News**
- บัดไปทางขวาที่หน้าจอหลัก หากหน้าจอ Samsung News ไม่ปรากฏขึ้น ให้เปิด **การตั้งค่า** และสัมผัส **หน้าจอหลัก** → **เพิ่มหน้ามีเดียไปยังหน้าจอหลัก** → **ข่าว Samsung** หรืออีกวิธีหนึ่ง แตะและกดค้างไว้ที่พื้นที่ว่างที่หน้าจอหลัก บัดไปทางขวา และจากนั้นสัมผัส **ข่าว Samsung**
- สัมผัสวิดเจ็ตของ News ที่หน้าจอหลัก หากวิดเจ็ตไม่ปรากฏที่หน้าจอหลัก ที่หน้าจอ Samsung News ให้สัมผัสไอคอนทางเลือกเพิ่มเติม (⋮) → **การตั้งค่า** → **เพิ่ม Widget ไปยังหน้าจอหลัก** → **เพิ่ม** หรืออีกวิธีหนึ่ง แตะและกดค้างไว้ที่พื้นที่ว่างที่หน้าจอหลัก สัมผัส **วิดเจ็ต** → **News** เลือกวิดเจ็ต และจากนั้นสัมผัส **เพิ่ม**

 คุณสมบัติที่ใช้งานได้อาจแตกต่างกันไป ทั้งนี้ขึ้นอยู่กับเวอร์ชันซอฟต์แวร์ของเครื่อง เวอร์ชันแอป หรือรุ่น

# Galaxy Store

คุณสามารถซื้อหรือดาวน์โหลดแอป เกม อีมี หรือบริการแบบชำระเงินต่าง ๆ ได้

เปิดแอป **Store**

 คุณสมบัติที่ใช้งานได้อาจแตกต่างกันไป ทั้งนี้ขึ้นอยู่กับเวอร์ชันซอฟต์แวร์ของเครื่อง เวอร์ชันแอป หรือรุ่น

## การซื้อหรือดาวน์โหลดเนื้อหา

เลือกดูเนื้อหาตามประเภท หรือสัมผัสไอคอนการค้นหา (Q) เพื่อค้นหาด้วยคำสำคัญ จากนั้นทำการซื้อหรือดาวน์โหลดเนื้อหาที่คุณต้องการ

## การจัดการแอปและเนื้อหาของคุณ

ที่หน้าจอ Galaxy Store สัมผัส **เมนู** → **แอปส่วนตัว** คุณสามารถตรวจสอบเนื้อหาที่คุณซื้อหรือดาวน์โหลดไว้ และติดตั้งเนื้อหาที่ถูกลบออกจากเครื่องของคุณใหม่ได้

เพื่อตรวจสอบการอัปเดตที่พร้อมใช้งานสำหรับแอปของคุณ สัมผัส **เมนู** → **อัปเดต** หากคุณต้องการอัปเดตให้สัมผัสไอคอนอัปเดต (U) ที่อยู่ถัดไปจากแอปที่คุณต้องการหรือสัมผัส **อัปเดตทั้งหมด** เพื่ออัปเดตทั้งหมดพร้อมกัน

 ตามค่าเริ่มต้น การอัปเดตแอปอัตโนมัติจะถูกตั้งค่าให้ทำงานเฉพาะเมื่อได้รับการเชื่อมต่อกับเครือข่าย Wi-Fi เท่านั้น เพื่อเปลี่ยนการตั้งค่าอัปเดตอัตโนมัติ สัมผัส **เมนู** → ไอคอนการตั้งค่า (G) → **อัปเดตแอปอัตโนมัติ** และเลือกตัวเลือก

## การเพิ่มวิธีการชำระเงินหรือการตรวจสอบประวัติการซื้อของคุณ

ที่หน้าจอ Galaxy Store ให้สัมผัส **เมนู** → **วิธีการชำระเงิน** และเพิ่มวิธีการชำระเงิน เช่น บัตรเครดิต คุณสามารถใช้วิธีการชำระเงินที่ลงทะเบียนไว้เพื่อซื้อเนื้อหาแบบชำระเงินใน **Galaxy Store** ได้

หากคุณต้องการตรวจสอบประวัติการซื้อของคุณ ให้สัมผัส **เมนู** → **ใบเสร็จ**

## Galaxy Wearable

การใช้แอป Galaxy Wearable คุณสามารถจัดการเครื่องที่สวมใส่ได้ เมื่อคุณเชื่อมต่อโทรศัพท์ของคุณเข้ากับเครื่องที่สวมใส่ได้ คุณจะสามารถปรับการตั้งค่าและแอปของเครื่องที่สวมใส่ของคุณได้

### เปิดแอป **Wearable**

สัมผัส **เริ่ม** เพื่อเชื่อมต่อโทรศัพท์ของคุณเข้ากับเครื่องที่สวมใส่ได้ ปฏิบัติตามคำแนะนำ ที่หน้าจอ เพื่อทำการตั้งค่าให้เสร็จสมบูรณ์ โปรดดูคู่มือผู้ใช้ของเครื่องที่สวมใส่ได้สำหรับข้อมูลเพิ่มเติมเกี่ยวกับวิธีการเชื่อมต่อและใช้เครื่องที่สวมใส่ได้กับเครื่องของคุณ

## PENUP (Galaxy S26 Ultra)

PENUP เป็นบริการเครือข่ายสังคมสำหรับการแบ่งปันงานศิลปะที่ได้วาดไว้กับ S Pen โฟสทำงานศิลปะของคุณ ตรวจสอบงานศิลปะของผู้อื่น และได้รับเคล็ดลับการวาดที่มีประโยชน์

### เปิดแอป **PENUP**

## ปฏิทิน

จัดการกำหนดการของคุณโดยเข้าสู่เหตุการณ์ที่กำลังจะมาถึงในแผนงานของคุณ

เปิดแอป **ปฏิทิน** และสัมผัสไอคอนเพิ่มเหตุการณ์ (+) หรือสัมผัสสองครั้งในวันที่ หากมีการบันทึกเหตุการณ์หรืองานที่ต้องทำอยู่แล้วในวันนั้น ให้สัมผัสวันที่และสัมผัสไอคอนเหตุการณ์ (+)

### ซิงค์ข้อมูลเหตุการณ์ไปยังบัญชีของคุณ

1 เปิด **การตั้งค่า** สัมผัส **บัญชีผู้ใช้และการแบ็คอัพ** → **จัดการบัญชี** และจากนั้นให้เลือกบัญชีเพื่อซิงค์

2 สัมผัส **ซิงค์บัญชีผู้ใช้** และสัมผัสสวิตช์ **ปฏิทิน** เพื่อเปิด

เพื่อเพิ่มบัญชีเพื่อซิงค์เข้ากัน ให้เปิดแอป **ปฏิทิน** และสัมผัสไอคอนแถบเมนูนำทาง (☰) → **จัดการปฏิทิน** → ไอคอนทางเลือกเพิ่มเติม (⊕) → **เพิ่มแอคเคาท์** จากนั้น เลือกบัญชีที่จะซิงค์และลงชื่อเข้าใช้

## Reminder

ลงทะเบียนรายการสิ่งที่ต้องทำเป็นตัวแจ้งเตือนและรับการแจ้งเตือนตามเงื่อนไขที่คุณได้ตั้งไว้

เปิด **การตั้งค่า** และสัมผัส **แอป** → **Reminder** → **เปิด** หน้าจอ Reminder จะปรากฏขึ้นและไอคอนแอป Reminder (📌) จะถูกเพิ่มลงไปยังหน้าจอแอป



- เพื่อรับการแจ้งเตือนที่ถูกต้องมากขึ้น เชื่อมต่อไปยัง Wi-Fi หรือเครือข่ายโทรศัพท์มือถือ
- เพื่อใช้ตัวแจ้งเตือนสถานที่นั้น จะต้องเปิดคุณสมบัติ GPS ก่อนเป็นอันดับแรก การเตือนตำแหน่งอาจไม่สามารถใช้ได้ทั้งนี้ขึ้นอยู่กับรุ่น

### การใช้ Reminder

เปิดแอป **Reminder**

- เพื่อสร้างการเตือนให้สัมผัส **เพิ่มการเตือน**
- ที่รายการการเตือน สัมผัสไอคอนทำเครื่องหมายที่กล่อง (○) หรือเลือกการเตือนและสัมผัส **เสร็จสิ้น**
- เพื่อกู้คืนการเตือน สัมผัส **เสร็จสิ้น** เลือกการเตือนเพื่อกู้คืน และจากนั้นสัมผัส **คืนค่า**
- เพื่อลบตัวแจ้งเตือน เลือกตัวแจ้งเตือนและสัมผัส **ลบ**

## บันทึกเสียง

บันทึกหรือเล่นการบันทึกเสียง

- 1 เปิดแอป **บันทึกเสียง**
- 2 สัมผัสไอคอนบันทึก (🎙️) เพื่อเริ่มต้นการบันทึก พูดใส่ไมโครโฟน
  - สัมผัสไอคอนหยุดชั่วคราว (⏸️) เพื่อหยุดการบันทึกชั่วคราว
  - ขณะที่กำลังสร้างการบันทึกเสียง ให้สัมผัสไอคอนบุ๊กมาร์ก (📌) เพื่อแทรกบุ๊กมาร์ก
- 3 สัมผัสไอคอนหยุด (■) เพื่อสิ้นสุดการบันทึก
- 4 ใส่อีเมลและสัมผัส **บันทึก**

### การเปลี่ยนโหมดการบันทึก

สัมผัสไอคอนแถบเมนูนำทาง (☰) → ไอคอนการตั้งค่า (⚙️) → **โหมดบันทึก** และเลือกโหมด

- **มาตรฐาน:** เป็นโหมดการบันทึกแบบมาตรฐาน
- **การสัมภาษณ์:** เครื่องบันทึกเสียงจากด้านบนและด้านล่างของเครื่องในระดับเสียงสูงในขณะทีลดเสียงลงจากด้านล่าง

### กำลังเล่นการบันทึกเสียงที่ได้เลือกไว้

เมื่อตรวจดูบันทึกการสัมภาษณ์ คุณสามารถปิดเสียงหรือยกเลิกการปิดเสียงจากบางแหล่งที่บันทึกได้

- 1 เลือกการบันทึกเสียงที่ได้สร้างขึ้นในโหมดการสัมภาษณ์
- 2 เพื่อปิดเสียงจากบางแหล่ง ให้สัมผัส **เปิด** ไปตามทิศทางที่ปิดเสียง  
ไอคอนจะเปลี่ยนเป็น **ปิด** และจะปิดเสียง

## ไฟล์ส่วนตัว

### (การตรวจสอบและจัดการไฟล์)

เข้าถึงและจัดการไฟล์ต่างๆ ที่เก็บอยู่ในเครื่อง

เปิดแอป **ไฟล์ส่วนตัว**

เพื่อตรวจสอบข้อมูลที่ไม่จำเป็นและเพิ่มพื้นที่ว่างของที่จัดเก็บข้อมูลในเครื่อง สัมผัส **จัดการที่จัดเก็บข้อมูล**

เพื่อค้นหาไฟล์หรือโฟลเดอร์ สัมผัส **ค้นหา**

## นาฬิกา





ตั้งการเตือน ตรวจสอบเวลาปัจจุบันของหลายเมืองทั่วโลก เวลาจัดงาน หรือตั้งระยะเวลาเฉพาะ

เปิดแอป **นาฬิกา**

## เครื่องคิดเลข

ทำการคำนวณทางคณิตศาสตร์หรือวิทยาศาสตร์ขั้นพื้นฐาน

เปิดแอป **เครื่องคิดเลข**

-  : ตรวจสอบประวัติการคำนวณ เพื่อล้างประวัติ สัมผัส **ลบประวัติ** เพื่อปิดแฉงประวัติการคำนวณ สัมผัส ไอคอนปุ่มกด ()
-  : ใช้เครื่องมือการแปลงหน่วย คุณสามารถแปลงค่าต่างๆ เช่น พื้นที่ ความยาว หรืออุณหภูมิไปในหน่วยอื่น ๆ ได้
-  : แสดงเครื่องคำนวณทางวิทยาศาสตร์

## สภาพอากาศ

คุณสามารถตรวจสอบข้อมูลสภาพอากาศสำหรับตำแหน่งปัจจุบันของคุณหรือสำหรับตำแหน่งที่คุณตั้งค่าไว้ได้



- เพื่อรับข้อมูลสภาพอากาศสำหรับตำแหน่งปัจจุบันของคุณ คุณต้องเปิดใช้งานคุณสมบัติ GPS และอนุญาตให้แอปสภาพอากาศรวบรวมและใช้งานข้อมูลตำแหน่งปัจจุบันของคุณ
- เพื่อให้ได้รับข้อมูลสภาพอากาศที่แม่นยำ คุณต้องอนุญาตให้แอปสภาพอากาศเข้าถึงตำแหน่งของคุณ
- คุณสมบัติที่ใช้งานได้อาจแตกต่างกันไป ทั้งนี้ขึ้นอยู่กับเวอร์ชันซอฟต์แวร์ของเครื่อง เวอร์ชันแอป หรือรุ่น

### เปิดใช้งานสภาพอากาศ

เปิดใช้งานสภาพอากาศโดยการใช้หนึ่งในวิธีการเหล่านี้

- สัมผัสวิดเจ็ตของสภาพอากาศที่หน้าจอหลัก หากวิดเจ็ตไม่ปรากฏที่หน้าจอ ให้แตะและกดค้างไว้ที่พื้นที่ว่างที่หน้าจอหลัก สัมผัส **วิดเจ็ต** → **สภาพอากาศ** เลือกวิดเจ็ต และจากนั้นสัมผัส **เพิ่ม**
- เปิดแอป **สภาพอากาศ** หากไอคอนแอปไม่ปรากฏที่หน้าจอ ให้สัมผัส **ค้นหา** ที่หน้าจอแอป ค้นหา **สภาพอากาศ** และจากนั้นเปิดใช้งานแอป หากคุณต้องการเพิ่มไอคอนแอปไปยังหน้าจอแอป ที่หน้าจอสภาพอากาศ ให้สัมผัสเมนูสภาพอากาศและไอคอนรายการเมือง (☰) → ไอคอนทางเลือกเพิ่มเติม (⋮) → **การตั้งค่า** และสัมผัสสวิตช์ **แสดง สภาพอากาศ บนหน้าจอแอป** เพื่อเปิด

### การใช้งานคุณสมบัติหลัก

- เพื่อเพิ่มสถานที่ที่คุณต้องการตรวจสอบสภาพอากาศ ที่หน้าจอสภาพอากาศ ให้สัมผัสไอคอนการค้นหา (Q)
- เพื่อตั้งค่าตำแหน่งหลักให้แสดงในวิดเจ็ต ให้แตะและกดค้างไว้ที่วิดเจ็ต จากนั้นสัมผัส **การตั้งค่า** จากนั้นสัมผัส **เปลี่ยน** เลือกตำแหน่ง และจากนั้นสัมผัส **บันทึก**
- เพื่อรับพยากรณ์อากาศแบบปรับให้เหมาะกับคุณตามรูปแบบการนอน กิจกรรม และปัจจัยอื่น ๆ ที่หน้าจอสภาพอากาศ ให้สัมผัสเมนูสภาพอากาศและไอคอนรายการเมือง (☰) → ไอคอนทางเลือกเพิ่มเติม (⋮) → **การตั้งค่า** และสัมผัสสวิตช์ **บริการที่กำหนดเอง** เพื่อเปิด

## Gaming Hub

Gaming Hub จะรวบรวมเกมที่คุณดาวน์โหลดไว้ทั้งหมดมาไว้ในที่เดียว คุณสามารถเรียกดูเกมยอดนิยมจากหลากหลายแนว และตรวจสอบเทรนด์ล่าสุดได้ คุณยังสามารถเล่นเกมได้โดยไม่ต้องติดตั้งลงบนเครื่องของคุณผ่านคุณสมบัติ Instant Plays

### เปิดแอป Gaming Hub



คุณสมบัติที่ใช้งานได้อาจแตกต่างกันไป ทั้งนี้ขึ้นอยู่กับเวอร์ชันซอฟต์แวร์ของเครื่อง เวอร์ชันแอป หรือรุ่น

### การเล่นเกมที่ดาวน์โหลดมาแล้ว

เกมที่ดาวน์โหลดจาก **Play Store** และ **Galaxy Store** จะแสดงโดยอัตโนมัติที่หน้าจอ Gaming Hub คุณยังสามารถดาวน์โหลดเกมจาก Gaming Hub โดยการสัมผัสที่เกมที่มีไอคอนดาวน์โหลด (⬇️) อยู่บนเกมนั้นที่หน้าจอ Gaming Hub ให้เลือกเกมที่คุณต้องการ

ถ้าไม่พบเกมของคุณที่นั่น สัมผัส **เกมส่วนตัว** → ไอคอนทางเลือกเพิ่มเติม (⋮) → **เพิ่มเกม**

เพื่อบุ๊กมาร์กเนื้อหาที่คุณใช้บ่อยขณะเล่นเกม เช่น รูปภาพหรือแอป ที่หน้าจอ Gaming Hub ให้สัมผัสไอคอนทางเลือกเพิ่มเติม (⋮) → **บุ๊กมาร์ค** → เพิ่มไอคอนบุ๊กมาร์ก (+)

### การเล่น Instant Plays

ที่หน้าจอ Gaming Hub ให้เลือกเกมที่มีไอคอน Instant Plays (⚡) อยู่บนเกมนั้น

### การตรวจสอบกิจกรรม

ที่หน้าจอ Gaming Hub ให้สัมผัสไอคอนกิจกรรม (📅) คุณสามารถตรวจสอบการแจ้งเตือนเกี่ยวกับกิจกรรมต่าง ๆ ที่เกี่ยวข้องกับเกมและสิทธิประโยชน์พิเศษสำหรับผู้ ใช้ Galaxy Store ได้

# Game Booster

## (การกำหนดค่าสภาพแวดล้อมการเล่นเกมนของคุณ)



คุณสามารถเล่นเกมในสภาพแวดล้อมที่ดีกว่าด้วย Game Booster คุณสามารถใช้ Game Booster ในขณะที่กำลังเล่นเกมได้

เพื่อเปิดแผง Game Booster ในขณะที่กำลังเล่นเกม สัมผัสไอคอน Game Booster (🔋) ที่ด้านล่างของหน้าจอ ถ้าไอคอนถูกซ่อนไว้ ลากขึ้นมาจากด้านล่างของหน้าจอเพื่อให้หน้าจอแสดง

### การใช้ตัวเลือก Game Booster

เปิดแผง Game Booster และใช้ตัวเลือกต่อไปนี้ คุณยังสามารถตรวจสอบสถานะระบบของเครื่องได้ที่ด้านบนของแผง Game Booster

- **ประสิทธิภาพ:** เน้นไปที่การให้ประสิทธิภาพสูงแก่คุณเท่าที่จะเป็นไปได้ในขณะที่เล่นเกม หากคุณใช้โหมดนี้ เครื่องของคุณอาจร้อนขึ้นเนื่องจากการใช้แบตเตอรี่เพิ่มขึ้น
- **สมดุล:** ทำให้ประสิทธิภาพและเวลาการใช้งานแบตเตอรี่มีความสมดุล
- **ประหยัดแบตเตอรี่:** ช่วยประหยัดพลังงานแบตเตอรี่ขณะเล่นเกม
- **โหมดเกม:** เปิดหรือปิดโหมดเกมที่คุณตั้งค่าไว้
- **การตรวจสอบระบบ:** แสดงตัวตรวจสอบสถานะระบบที่หน้าจอ
- **เมนูแบบลอย:** แสดงเมนูลอยซึ่งมีทางลัดไปยังตัวเลือกที่ใช้งานบ่อยที่หน้าจอ เมนูลอยจะปรากฏขึ้นเมื่อคุณเปิดแผง Game Booster เพื่อแก้ไขทางลัดบนเมนูให้เตะและกดค้างไว้ที่เมนูลอย
- **บูสเตอร์การสัมผัส:** การเพิ่มความไวในการสัมผัสของหน้าจอเพื่อการรับรู้สัมผัสที่ดีกว่าในขณะที่เล่นเกม
- **การป้องกันการสัมผัส:** ล็อกหน้าจอขณะกำลังเล่นเกม เพื่อปลดล็อกหน้าจอ ลากไอคอนล็อกไปในทิศทางใดก็ได้
- **ภาพหน้าจอ:** จับภาพหน้าจอ
- **บันทึก:** บันทึกเซสชันเกมของคุณ เพื่อหยุดการบันทึก ให้สัมผัสไอคอนหยุด (■)
- **บล็อกปุ่มการนำทาง:** ซ่อนปุ่มที่แถบการนำทาง เพื่อแสดงปุ่มต่าง ๆ ให้สัมผัสไอคอนล็อกปุ่มนำทาง (📱) บนแถบการนำทาง

- **บล็อกแฉง Edge:** ซ่อนที่จับแฉง Edge ในระหว่างการเล่นเกม
  - **บล็อกการปรับความสว่างอัตโนมัติ:** ปิดการปรับความสว่างหน้าจออัตโนมัติขณะเล่นเกม
  - **บล็อก Bixby:** ปิด Bixby ขณะเล่นเกม
  -  : แก้ไขตัวเลือกและรายชื่อแอปที่เล่นในหน้าต่างป๊อปอัปได้
  -  : กำหนดการตั้งค่าสำหรับ Game Booster
-  • ทางเลือกที่ใช้ได้นั้นอาจแตกต่างกันทั้งนี้ขึ้นอยู่กับเกม
- ประสิทธิภาพของเกมอาจถูกจำกัดเพื่อควบคุมอุณหภูมิของเครื่องหากอุณหภูมิสูงกว่าระดับที่กำหนด
  - ทั้งนี้ ประสิทธิภาพพลังแบตเตอรี่อาจแตกต่างกัน ขึ้นอยู่กับเกม

## การเปิดแอปในหน้าต่างป๊อปอัปขณะกำลังเล่นเกม

คุณสามารถเปิดแอปในหน้าต่างป๊อปอัปขณะกำลังเล่นเกมได้

เปิดแฉง Game Booster และเลือกแอปจากรายการแอป

# SmartThings

ควบคุมและจัดการเครื่องใช้อัจฉริยะและผลิตภัณฑ์ที่เชื่อมต่อกับอินเทอร์เน็ต (IoT)

เปิดแอป **SmartThings** สำหรับข้อมูลเพิ่มเติม สัมผัส **เมนู** → **วิธีใช้**

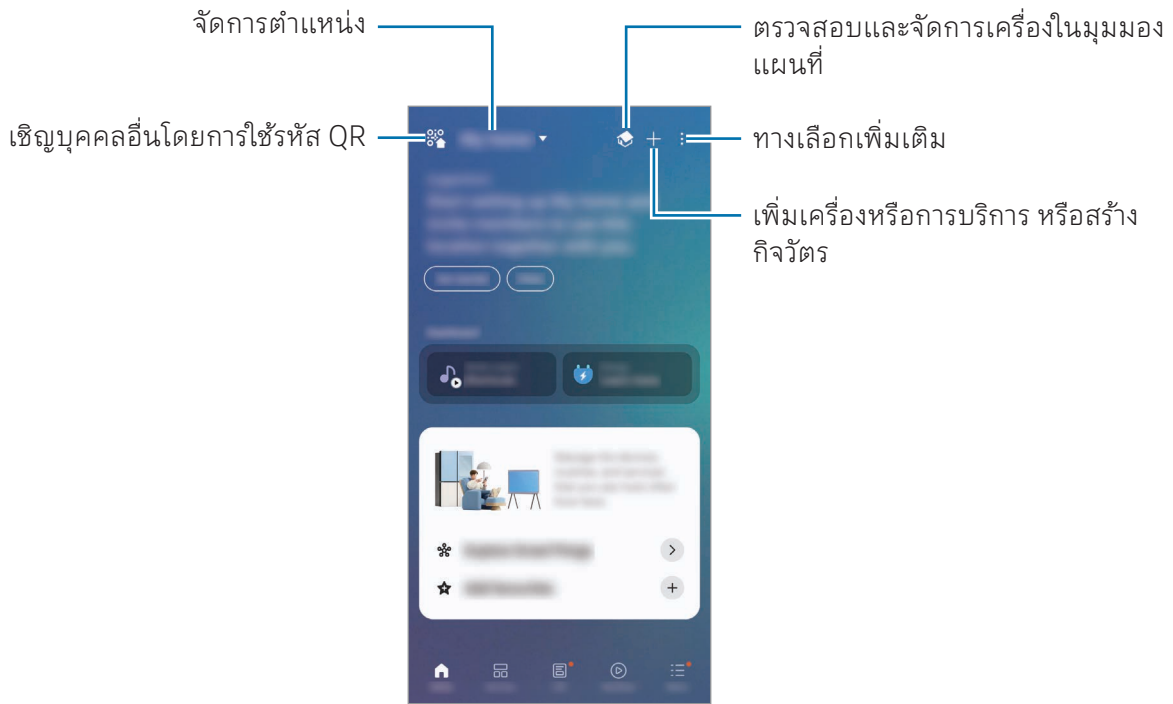

- **หน้าหลัก:** เพิ่มและจัดการเครื่อง กิจวัตร หรือการบริการต่าง ๆ ที่ใช้งานบ่อย
- **อุปกรณ์:** เพิ่มหรือจัดการเครื่อง
- **ชีวิต:** ใช้การบริการที่หลากหลาย เช่น การตรวจสอบสถานะของเครื่องหรือการใช้พลังงาน และการประหยัดพลังงานโดยใช้โหมดพลังงาน AI
- **กิจวัตร:** เพิ่มหรือจัดการกิจวัตร
- **เมนู:** ตรวจสอบข้อมูลที่มีประโยชน์ เครื่องที่รองรับ วิธีการใช้งานคุณสมบัติบางอย่าง และอื่น ๆ อีกมากมาย



- เครื่องที่คุณสามารถเชื่อมต่ออาจแตกต่างกันขึ้นอยู่กับภูมิภาค คุณสมบัติที่มีอาจแตกต่างกันขึ้นอยู่กับเครื่องที่เชื่อมต่อ
- ปัญหาหรือข้อบกพร่องที่เกิดขึ้นเองของเครื่องที่เชื่อมต่อนั้นไม่ได้รับการคุ้มครองโดยการรับประกันของซัมซุง เมื่อเกิดปัญหาหรือข้อบกพร่องขึ้นที่เครื่องที่เชื่อมต่อ ติดต่อผู้ผลิตเครื่องดังกล่าว

## การแชร์เนื้อหา

แชร์เนื้อหาโดยการใช้ตัวเลือกการแชร์ต่างๆ การดำเนินการต่อไปนี้เป็นตัวอย่างการแบ่งปันภาพ

- 1 เปิดแอป **แกลเลอรี** และให้เลือกภาพ
- 2 สัมผัสไอคอนแบ่งปัน (◀) และเลือกวิธีการแบ่งปันตามที่คุณต้องการ  
 คุณอาจถูกเรียกเก็บค่าบริการเพิ่มเติมเมื่อแบ่งปันไฟล์ผ่านทางเครือข่ายมือถือ

### Quick Share

แบ่งปันเนื้อหาเกี่ยวกับเครื่องใกล้เคียงหรือบุคคลที่อยู่ในรายชื่อติดต่อของคุณ

- 1 เปิดแอป **แกลเลอรี** และให้เลือกภาพ
- 2 ที่เครื่องอื่น เปิด **การตั้งค่า** และสัมผัส **อุปกรณ์ที่เชื่อมต่อ** → **Quick Share** → **บุคคลที่แชร์กับคุณได้** → **อุปกรณ์ของคุณ รายชื่อ** หรือ **ทุกคน** → **เรียบบรรยากาศ**
- 3 สัมผัสไอคอนแบ่งปัน (◀) → **Quick Share** และเลือกเครื่องที่ย้ายรูปภาพไป
  - เพื่อแบ่งปันลิงค์ด้วยรหัส QR สัมผัส **QR Code** หรือ **ลิงก์** และสแกนรหัส QR
  - เพื่อแบ่งปันกับรายชื่อติดต่อ สัมผัส **แชร์ไปยังรายชื่อ**
  - เพื่อแบ่งปันเนื้อหาที่ได้รับการเข้ารหัสไว้ สัมผัสไอคอนทางเลือกเพิ่มเติม (⋮) → **เปิดการแชร์ส่วนตัว** ผู้รับไม่สามารถบันทึก คัดลอก หรือส่งเนื้อหาที่แบ่งปันซ้ำได้
- 4 ยอมรับการร้องขอการถ่ายโอนไฟล์ที่เครื่องอื่น

### การตั้งค่าว่าใครสามารถค้นหาโทรศัพท์ของคุณได้

ตั้งค่าผู้ที่ได้รับอนุญาตให้ค้นหาและส่งเนื้อหาไปยังโทรศัพท์ของคุณได้

- 1 เปิด **การตั้งค่า** และสัมผัส **อุปกรณ์ที่เชื่อมต่อ** → **Quick Share** → **บุคคลที่แชร์กับคุณได้**
- 2 เลือกทางเลือก
  - **ไม่รับ:** ไม่อนุญาตให้ผู้อื่นค้นหาโทรศัพท์ของคุณ
  - **อุปกรณ์ของคุณ:** เครื่องอื่น ๆ ที่ลงชื่อเข้าใช้ Samsung account หรือบัญชี Google เดียวกัน สามารถค้นหาโทรศัพท์ของคุณได้
  - **รายชื่อ:** แบ่งปันกับบุคคลที่คุณได้บันทึกรายชื่อติดต่อเท่านั้น
  - **ทุกคน:** อนุญาตให้มีการแบ่งปันเครื่องใด ๆ ที่อยู่ใกล้เคียงกับโทรศัพท์ของคุณ

## Music Share

การใช้คุณสมบัติแบ่งปันเพลง คุณสามารถแบ่งปันลำโพงบลูทูธของคุณที่ได้เชื่อมต่อเข้ากับโทรศัพท์ของคุณกับผู้อื่น คุณยังสามารถฟังเพลงเดียวกันที่ Galaxy Buds ของคุณและ Galaxy Buds ของคนอื่นได้  
คุณสมบัตินี้มีเฉพาะเครื่องที่รองรับคุณสมบัติแบ่งปันเพลงเท่านั้น

### การแบ่งปันลำโพงบลูทูธ

ที่โทรศัพท์ของคุณ เปิด **การตั้งค่า** > **สัมผัส อุปกรณ์ที่เชื่อมต่อ** → **Music Share** และจากนั้นสัมผัสสวิตช์เพื่อเปิด  
ปฏิบัติตามคำแนะนำที่หน้าจอเพื่อแบ่งปันลำโพงบลูทูธของคุณ

### การฟังเพลงพร้อมกันกับ Galaxy Buds

คุณสามารถฟังเพลงที่โทรศัพท์ของคุณด้วยกันผ่านบัตของคุณและบัตของเพื่อนของคุณ  
คุณสมบัตินี้รองรับเฉพาะในชุด Galaxy Buds เท่านั้น

- 1 ตรวจสอบให้แน่ใจว่าโทรศัพท์แต่ละเครื่องและบัตแต่ละตัวได้รับการเชื่อมต่อเข้ากันแล้ว  
โปรดดูที่ [การจับคู่กับอุปกรณ์บลูทูธอื่น](#) สำหรับวิธีการเชื่อมต่อ
- 2 ที่โทรศัพท์ของเพื่อนของคุณ เปิด **การตั้งค่า** > **สัมผัส อุปกรณ์ที่เชื่อมต่อ** และจากนั้นสัมผัสสวิตช์ **Music Share** เพื่อเปิด  
คุณสามารถใช้คุณสมบัติเพิ่มเติม เช่น การตั้งค่าว่าจะให้แบ่งปันเครื่องของคุณกับใคร โดยการสัมผัส  
ที่ **Music Share**
- 3 ที่โทรศัพท์ของคุณ เปิดแผงการตั้งค่าด่วนและสัมผัส **เอาต์พุตมีเดีย**
- 4 เลือกบัตของคุณจากรายการเครื่องที่ตรวจพบ
- 5 ที่โทรศัพท์ของเพื่อนของคุณ ยอมรับคำขอการเชื่อมต่อ  
เมื่อคุณเล่นเพลงผ่านโทรศัพท์ของคุณ คุณสามารถฟังเพลงด้วยกันผ่านทางบัตทั้งสองได้

# Smart View

## (เชื่อมต่อกับหน้าจอโทรทัศน์)

ดูเนื้อหาที่แสดงที่โทรศัพท์ของคุณได้ที่หน้าจอขนาดใหญ่โดยการเชื่อมต่อโทรศัพท์ของคุณเข้ากับโทรทัศน์หรือจอมอนิเตอร์ที่เปิดใช้ screen mirroring

1 เปิดแผงการตั้งค่าด่วนและสัมผัส **Smart View**

2 เลือกเครื่องเพื่อส่งหน้าจอของโทรศัพท์ของคุณ



เมื่อคุณเล่นวิดีโอด้วย Smart View ความละเอียดอาจแตกต่างกันไปตามรุ่นของโทรทัศน์

## การแคสต์แอปลงบนหน้าจอ

แสดงวิดีโอเฉพาะบนหน้าจอที่ได้รับการเชื่อมต่อในขณะที่คุณกำลังตรวจสอบข้อความส่วนตัวหรือใช้คุณสมบัติอื่น ๆ บนโทรศัพท์ของคุณในเวลาเดียวกัน

เปิดแอปเพื่อแคสต์วิดีโอบนหน้าจอที่ได้รับการเชื่อมต่อและสัมผัสไอคอน Smart View (📺) → ไอคอน App cast (📺)



แอปบางแอปอาจไม่รองรับคุณสมบัตินี้

# Samsung DeX

การใช้ Samsung DeX คุณสามารถใช้เครื่องโทรศัพท์มือถือของคุณเหมือนคอมพิวเตอร์โดยการเชื่อมต่อเครื่องโทรศัพท์มือถือเข้ากับจอแสดงผลภายนอก เช่น โทรทัศน์หรือจอมอนิเตอร์ในขณะที่ใช้ Samsung DeX คุณสามารถใช้เครื่องโทรศัพท์มือถือของคุณได้ในเวลาเดียวกัน

ไปที่ [www.samsung.com/samsung-dex](http://www.samsung.com/samsung-dex) สำหรับข้อมูลเพิ่มเติม



- เมื่อเริ่มต้นหรือเสร็จสิ้น Samsung DeX แอปที่กำลังใช้งานอยู่อาจจะปิดลง
- แอปหรือคุณสมบัติบางอย่างอาจจะไม่สามารถใช้งานได้เมื่อใช้ Samsung DeX

## การเชื่อมต่อแบบไร้สายกับหน้าจอภายนอก

ที่เครื่องโทรศัพท์มือถือของคุณ เปิด **การตั้งค่า** และสัมผัส **อุปกรณ์ที่เชื่อมต่อ** → **Samsung DeX** → **เชื่อมต่อไร้สาย** ปฏิบัติตามคำแนะนำที่หน้าจอเพื่อทำการเชื่อมต่อให้เสร็จสมบูรณ์ จะตรวจพบโทรทัศน์หรือจอภาพบางเครื่องได้เมื่อเปิดโหมด Screen Mirroring เท่านั้น

## การเชื่อมต่อด้วยสายเข้ากับหน้าจอภายนอก

คุณสามารถเชื่อมต่อเครื่องโทรศัพท์มือถือของคุณเข้ากับหน้าจอภายนอกได้โดยการใช้อะแดปเตอร์ HDMI (USB ประเภท-C เข้ากับ HDMI)



ใช้อุปกรณ์เสริมที่ได้รับการรองรับจาก Samsung DeX เท่านั้นที่จัดเตรียมโดยซัมซุง ปัญหาทางด้านประสิทธิภาพและการทำงานผิดปกติที่เกิดจากการใช้อุปกรณ์เสริมที่ไม่ผ่านการรับรองจะไม่ได้รับการคุ้มครองโดยการรับประกัน

## การควบคุมหน้าจอ Samsung DeX

ใช้วิธีการต่อไปนี้เพื่อควบคุมหน้าจอ Samsung DeX ที่หน้าจอภายนอก

- การควบคุมด้วยแป้นพิมพ์และเมาส์ภายนอก

คุณสามารถใช้แป้นพิมพ์/เมาส์แบบไร้สายได้



คุณสามารถตั้งค่าตัวชี้เมาส์จากจอแสดงผลภายนอกไปยังหน้าจอของเครื่องโทรศัพท์มือถือได้ เปิด **การตั้งค่า** เลือก **อุปกรณ์ที่เชื่อมต่อ** → **Samsung DeX** → **จอภาพที่เชื่อมต่อ** และจากนั้นเลือกสวิตช์ **เลื่อนตัวชี้ไปยังโทรศัพท์** เพื่อเปิด

- การใช้เครื่องโทรศัพท์มือถือของคุณเป็นแผ่นสัมผัส  
ที่เครื่องโทรศัพท์มือถือของคุณ สัมผัสไอคอนแผ่นสัมผัส (☐) ที่แถบการนำทาง ถ้าหากคุณตั้งค่าแถบการนำทางเพื่อใช้ **ท่าทางการปิด** เปิดแผงการแจ้งเตือนและสัมผัส **ใช้โทรศัพท์ของคุณเป็นแผ่นสัมผัส**
- การใช้งานหน้าจอแบบสัมผัส  
เมื่อคุณป้อนข้อความเพื่อส่งข้อความ สร้างบันทึก หรือทำงานอื่นๆ แป้นพิมพ์หน้าจอจะปรากฏขึ้นโดยอัตโนมัติที่หน้าจอเครื่องโทรศัพท์มือถือของคุณโดยไม่ต้องเชื่อมต่อแป้นพิมพ์ภายนอก

## แอป Google

Google มีแอปความบันเทิง เครือข่ายสังคม และแอปธุรกิจ ซึ่งคุณสามารถขอเปิดบัญชี Google เพื่อเรียกใช้แอปบางรายการได้

เพื่อตรวจสอบข้อมูลแอปเพิ่มเติม เข้าถึงเมนูวิธีใช้ของแอปแต่ละแอป

- **Chrome:** ค้นหาข้อมูลและเรียกดูหน้าเว็บ
- **Gmail:** ส่งหรือรับอีเมลผ่านทางบริการ Google Mail
- **Maps:** หาดำแหน่งของคุณบนแผนที่ ค้นหาแผนที่โลก และเข้าถึงข้อมูลตำแหน่งของสถานที่ต่าง ๆ รอบ ๆ ตัวคุณได้
- **YT Music:** เพลิดเพลินกับเพลงและวิดีโอต่าง ๆ ที่นำเสนอโดย YouTube Music คุณยังสามารถเข้าถึงคอลเลคชันเพลงที่เก็บไว้ในเครื่องของคุณและเล่นเพลงเหล่านั้น
- **Google TV:** ช้อปหรือเช่าวิดีโอ เช่น ภาพยนตร์และรายการโทรทัศน์จาก **Play Store**
- **ไดรฟ์:** จัดเก็บข้อมูลของคุณที่คลาวด์ เข้าถึงจากทุกที่ และแบ่งปันกับผู้อื่น
- **YouTube:** รับชมหรือสร้างวิดีโอและแบ่งปันให้กับผู้อื่น
- **Google:** ค้นหารายการต่าง ๆ ในอินเทอร์เน็ตหรือเครื่องของคุณ
- **Meet:** โทรวิดีโอหรือสร้างหรือเข้าร่วมการประชุมทางวิดีโอ
- **Messages:** ส่งและรับข้อความที่เครื่องหรือคอมพิวเตอร์ของคุณ และแบ่งปันเนื้อหาต่าง ๆ เช่น รูปภาพและวิดีโอ
- **Gemini:** สนทนากับ Gemini เพื่อใช้คุณสมบัติต่าง ๆ เช่น การค้นหาข้อมูล การสร้างภาพแบบกำหนดเอง หรือการเขียนเนื้อหา



บางแอปอาจไม่สามารถใช้ได้ ทั้งนี้ขึ้นอยู่กับผู้ให้บริการหรือรุ่น

# การตั้งค่า

## บทนำ

การตั้งค่าอุปกรณ์แบบกำหนดเอง

ที่หน้าจอแอป สัมผัส **การตั้งค่า** หรืออีกวิธีหนึ่ง เปิดแผงการตั้งค่าด่วนและสัมผัสไอคอนการตั้งค่า (⚙️)

การค้นหาการตั้งค่าโดยการใส่คำสำคัญ สัมผัส **ค้นหา** คุณยังสามารถค้นหาการตั้งค่าได้โดยการเลือกหัวข้อ

## เข้าสู่ระบบ Galaxy ของคุณ

ลงชื่อเข้าใช้ Samsung account ของคุณและจัดการ

ที่หน้าจอการตั้งค่า สัมผัส **เข้าสู่ระบบ Galaxy ของคุณ**

## การเชื่อมต่อ

### ทางเลือก

เปลี่ยนการตั้งค่าสำหรับการเชื่อมต่อต่างๆ เช่นคุณสมบัตินี้ Wi-Fi และบลูทูธ

ที่หน้าจอการตั้งค่า สัมผัส **การเชื่อมต่อ**

- **Wi-Fi:** เปิดคุณสมบัตินี้ Wi-Fi เพื่อเชื่อมต่อกับเครือข่าย Wi-Fi และเข้าถึงอินเทอร์เน็ตหรืออุปกรณ์เครือข่ายอื่น ๆ โปรดดูที่ **Wi-Fi** สำหรับข้อมูลเพิ่มเติม
- **Bluetooth:** ใช้งานบลูทูธเพื่อแลกเปลี่ยนข้อมูลหรือไฟล์มีเดียกับเครื่องอื่นๆ ที่เปิดใช้บลูทูธ โปรดดูที่ **Bluetooth** สำหรับข้อมูลเพิ่มเติม
- **NFC และการชำระเงินแบบไร้สัมผัส:** อ่านแท็กการสื่อสารผ่านสนามระยะใกล้ (NFC) ที่มีข้อมูลเกี่ยวกับผลิตภัณฑ์ นอกจากนี้คุณยังสามารถใช้งานคุณสมบัตินี้เพื่อทำการจ่ายเงินและซื้อตั๋วเพื่อการเดินทางหรือเหตุการณ์ต่างๆ หลังจากดาวน์โหลดแอปที่จำเป็นแล้ว โปรดดูที่ **NFC และการชำระเงินแบบไร้สัมผัส** สำหรับข้อมูลเพิ่มเติม

- **อัลตราไวด์แบนด์ (UWB):** เปิดคุณสมบัติ UWB
- **โหมดการบิน:** ตั้งค่าเครื่องเพื่อปิดฟังก์ชันไร้สายทั้งหมดที่เครื่องของคุณ คุณสามารถใช้บริการที่ไม่เชื่อมต่อเข้ากับเครือข่าย ได้เท่านั้น
  - ❗ ปฏิบัติตามระเบียบข้อบังคับของสายการบินและคำแนะนำของเจ้าหน้าที่บนเครื่องบิน ในกรณีที่ได้รับอนุญาตให้ใช้เครื่องดังกล่าว จะต้องใช้โหมดเครื่องบินเสมอ

- **ตัวจัดการ SIM:** เปิดใช้งาน SIM การ์ดของคุณและกำหนดค่า SIM การ์ด โปรดดูที่ **ตัวจัดการ SIM** สำหรับข้อมูลเพิ่มเติม
- **เครือข่ายมือถือ:** กำหนดการตั้งค่าเครือข่ายมือถือของคุณ
- **การใช้ข้อมูล:** ติดตามบันทึกการใช้งานข้อมูลของคุณและกำหนดการตั้งค่าสำหรับขีดจำกัด ตั้งค่าอุปกรณ์ให้ปิดใช้งานการเชื่อมต่อข้อมูลมือถือโดยอัตโนมัติ เมื่อปริมาณข้อมูลมือถือที่คุณใช้ถึงขีดจำกัดที่คุณกำหนดไว้

คุณสามารถเปิดคุณสมบัติตัวรักษาข้อมูลเพื่อป้องกันไม่ให้แอปบางแอปทำงานในพื้นที่หลังจากการส่งหรือรับข้อมูล โปรดดูที่ **ตัวประหยัดข้อมูล** สำหรับข้อมูลเพิ่มเติม

คุณยังสามารถตั้งค่าแอปให้ใช้เฉพาะ Wi-Fi หรือข้อมูลมือถือ หรือทั้งสองอย่าง โปรดดูที่ **เครือข่ายที่อนุญาตสำหรับแอป** สำหรับข้อมูลเพิ่มเติม

- **ฮอตสปอตมือถือและการแชร์อินเทอร์เน็ต:** ใช้โทรศัพท์เป็นฮอตสปอตแบบเคลื่อนที่เพื่อแบ่งปันการเชื่อมต่อข้อมูลมือถือของโทรศัพท์ให้กับเครื่องอื่น สำหรับข้อมูลเพิ่มเติมเกี่ยวกับฮอตสปอตมือถือ โปรดดูที่ **ฮอตสปอตมือถือ**

📝 คุณอาจต้องเสียค่าบริการเพิ่มเติมเมื่อใช้คุณสมบัตินี้

- **การตั้งค่าการเชื่อมต่อเพิ่มเติม:** กำหนดการตั้งค่าเพื่อควบคุมคุณสมบัตินี้อื่น ๆ โปรดดูที่ **การตั้งค่าการเชื่อมต่อเพิ่มเติม** สำหรับข้อมูลเพิ่มเติม

📝 คุณสมบัตินี้อาจอาจไม่สามารถใช้ได้ขึ้นอยู่กับรุ่น

## Wi-Fi

เปิดคุณสมบัติ Wi-Fi เพื่อเชื่อมต่อกับเครือข่าย Wi-Fi และเข้าถึงอินเทอร์เน็ตหรืออุปกรณ์เครือข่ายอื่นๆ

### การเชื่อมต่อกับเครือข่าย Wi-Fi

1 ที่หน้าจอการตั้งค่า สัมผัส **การเชื่อมต่อ** → **Wi-Fi** และสัมผัสสวิตช์เพื่อเปิด

2 เลือกเครือข่ายจากรายการเครือข่าย Wi-Fi

เครือข่ายที่มีไอคอนล็อกจะต้องใช้รหัสผ่าน



- เมื่อเชื่อมต่อเครื่องกับเครือข่าย Wi-Fi แล้ว เครื่องจะเชื่อมต่อซ้ำกับเครือข่ายเดิมในครั้งต่อไปที่ใช้ทำงานได้ โดยไม่ขอรหัสผ่านอีก เพื่อป้องกันไม่ให้เครื่องเชื่อมต่อเข้ากับเครือข่ายโดยอัตโนมัติ สัมผัส ไอคอนการตั้งค่า (⚙️) ถัดไปจากเครือข่ายและสัมผัสสวิตช์ **เชื่อมต่อใหม่อัตโนมัติ** เพื่อปิด
- หากคุณไม่สามารถเชื่อมต่อกับเครือข่าย Wi-Fi ได้ ให้เปิดคุณสมบัติ Wi-Fi หรือเราเตอร์ไร้สายของเครื่องใหม่อีกครั้ง

### การแบ่งปันรหัสผ่านเครือข่าย Wi-Fi

หากคุณส่งคำขอไปยังบุคคลที่เชื่อมต่อเข้ากับเครือข่าย Wi-Fi ที่ปลอดภัยเพื่อแบ่งปันรหัสผ่าน คุณสามารถเชื่อมต่อเข้ากับเครือข่ายได้โดยไม่ต้องป้อนรหัสผ่าน คุณสมบัตินี้สามารถใช้งานได้ระหว่างเครื่องที่มีรายชื่อติดต่อกัน และต้องเปิดใช้งานหน้าจอของเครื่องอื่น

1 ที่หน้าจอการตั้งค่า สัมผัส **การเชื่อมต่อ** → **Wi-Fi** และสัมผัสสวิตช์เพื่อเปิด

2 เลือกเครือข่ายจากรายการเครือข่าย Wi-Fi

3 สัมผัส **ขอรหัสผ่าน**

4 ยอมรับคำขอที่เครื่องอื่น

ป้อนรหัสผ่าน Wi-Fi ที่เครื่องของคุณและได้เชื่อมต่อเข้ากับเครือข่าย

## Wi-Fi Direct

Wi-Fi Direct ใช้เชื่อมต่อเครื่องผ่านเครือข่าย Wi-Fi โดยไม่ต้องใช้จุดเชื่อมต่อ

- 1 ที่หน้าจอการตั้งค่า สัมผัส **การเชื่อมต่อ** → **Wi-Fi** และสัมผัสสวิตช์เพื่อเปิด
- 2 สัมผัสทางเลือกเพิ่มเติม (⋮) → **Wi-Fi Direct**  
จะปรากฏรายชื่อของเครื่องที่ค้นพบ  
ถ้าเครื่องที่คุณต้องการเชื่อมต่อไม่อยู่ในรายชื่อ ให้ขอให้เครื่องนั้นเปิดคุณสมบัติ Wi-Fi Direct
- 3 เลือกเครื่องที่จะเชื่อมต่อ  
อุปกรณ์จะถูกเชื่อมต่อเมื่ออีกเครื่องหนึ่งยอมรับการร้องขอการเชื่อมต่อ Wi-Fi Direct  
เพื่อต้องการสิ้นสุดการเชื่อมต่อเครื่อง ให้เลือกเครื่องที่จะสิ้นสุดการเชื่อมต่อจากรายการ

## Bluetooth

ใช้งานบลูทูธเพื่อแลกเปลี่ยนข้อมูลหรือไฟล์มีเดียกับเครื่องอื่นๆ ที่เปิดใช้บลูทูธ

### ⚠️ ข้อควรระวังสำหรับการใช้งานบลูทูธ

- ชัมซุงไม่รับผิดชอบต่อการสูญหาย การดักจับ หรือการใช้ในทางที่ผิดของข้อมูลที่ส่งหรือได้รับผ่านบลูทูธ
- हमันตรวจสอบให้แน่ใจว่าคุณแบ่งปันและรับข้อมูลด้วยอุปกรณ์ที่เชื่อถือได้และมีการรักษาความปลอดภัยอย่างเหมาะสม หากมีสิ่งกีดขวางระหว่างอุปกรณ์ จะทำให้ระยะการส่งข้อมูลสั้นลง
- อุปกรณ์บางชนิด โดยเฉพาะอุปกรณ์ที่ไม่ได้รับการทดสอบหรือผ่านการอนุมัติจาก Bluetooth SIG อาจใช้กับเครื่องของคุณไม่ได้
- ห้ามใช้คุณสมบัติบลูทูธเพื่อวัตถุประสงค์ที่ผิดกฎหมาย (เช่น การคัดลอกไฟล์ละเมิดลิขสิทธิ์ หรือดักฟังการสื่อสารโดยผิดกฎหมายเพื่อวัตถุประสงค์ทางการค้า) ชัมซุงไม่รับผิดชอบต่อผลจากการใช้งานที่ผิดกฎหมายของคุณสมบัติบลูทูธ

## การจับคู่กับอุปกรณ์บลูทูธอื่น

- 1 ที่หน้าจอการตั้งค่า สัมผัส **การเชื่อมต่อ** → **Bluetooth** และสัมผัสสวิตช์เพื่อเปิด  
จะปรากฏรายการของเครื่องที่ได้รับการตรวจพบ
  - 2 เลือกเครื่องที่จะจับคู่กัน  
ถ้าเครื่องที่คุณต้องการจับคู่ไม่อยู่ในรายชื่อ ตั้งค่าเครื่องให้เข้าสู่โหมดการจับคู่บลูทูธให้อ้างอิงคู่มือผู้ใช้ของ  
เครื่องอื่น
-  โทรศัพท์ของคุณจะมองเห็นได้จากเครื่องอื่นๆ ขณะที่หน้าจอการตั้งค่าบลูทูธเปิดอยู่
- 3 ยอมรับการเชื่อมต่อบลูทูธที่โทรศัพท์ของคุณเพื่อยืนยัน  
อุปกรณ์จะถูกเชื่อมต่อเมื่ออีกเครื่องหนึ่งยอมรับการร้องขอการเชื่อมต่อบลูทูธ  
เพื่อเลิกจับคู่เครื่อง สัมผัสไอคอนการตั้งค่า (⚙️) ถัดจากชื่อของเครื่องเพื่อเลิกจับคู่และสัมผัส **เลิกจับคู่**

## การส่งและการรับข้อมูล

แอปจำนวนมากรองรับการถ่ายโอนข้อมูลผ่านบลูทูธ คุณสามารถแบ่งปันข้อมูล เช่น รายชื่อผู้ติดต่อ หรือไฟล์  
มีเดียวกับอุปกรณ์บลูทูธเครื่องอื่นได้ การดำเนินการต่อไปนี้เป็นตัวอย่างการส่งรูปภาพไปยังเครื่องอื่น

- 1 เปิดแอป **แกลเลอรี** และให้เลือกภาพ
- 2 สัมผัสไอคอนแบ่งปัน (◀️) → **Bluetooth** และเลือกเครื่องที่ย้ายรูปภาพไป  
ถ้าเครื่องที่คุณต้องการจับคู่ไม่อยู่ในรายชื่อ ให้ขอให้เครื่องนั้นเปิดตัวเลือกการมองเห็นได้
- 3 ยอมรับการร้องขอการเชื่อมต่อบลูทูธที่เครื่องอื่น

## NFC และการชำระเงินแบบไร้สัมผัส

คุณสามารถใช้โทรศัพท์ของคุณอ่านแท็กการสื่อสารผ่านสนามระยะใกล้ (NFC) ที่มีข้อมูลเกี่ยวกับผลิตภัณฑ์ได้ นอกจากนี้คุณยังสามารถใช้งานคุณสมบัตินี้เพื่อทำการจ่ายเงินและซื้อตั๋วเพื่อการเดินทางหรือเหตุการณ์ต่างๆ หลังจากดาวน์โหลดแอปที่จำเป็นแล้ว

 เครื่องนี้มีเสาอากาศ NFC ในตัว หยิบจับเครื่องด้วยความระมัดระวังเพื่อไม่ให้เสาอากาศ NFC เสียหาย

### อ่านข้อมูลจากแท็ก NFC

ใช้คุณสมบัติ NFC เพื่ออ่านข้อมูลผลิตภัณฑ์จากแท็ก NFC

- 1 ที่หน้าจอการตั้งค่า สัมผัส **การเชื่อมต่อ** และสัมผัสสวิตช์ **NFC และการชำระเงินแบบไร้สัมผัส** เพื่อเปิด
- 2 วางบริเวณเสาอากาศ NFC ที่ด้านหลังเครื่องของคุณใกล้แท็ก NFC  
ข้อมูลจากแท็กจะปรากฏขึ้น

 ตรวจสอบว่าหน้าจอของเครื่องเปิดอยู่และได้รับการปลดล็อกแล้ว มิฉะนั้นเครื่องจะไม่อ่านแท็ก NFC และไม่ได้รับข้อมูล

### การชำระเงินผ่านคุณสมบัติ NFC

ก่อนที่คุณจะใช้งานคุณสมบัติ NFC เพื่อชำระเงิน คุณจะต้องลงทะเบียนบริการชำระเงินทางมือถือก่อน การลงทะเบียนหรือรับข้อมูลเพิ่มเติมเกี่ยวกับบริการนี้ให้ติดต่อผู้ให้บริการของคุณ

- 1 ที่หน้าจอการตั้งค่า สัมผัส **การเชื่อมต่อ** และสัมผัสสวิตช์ **NFC และการชำระเงินแบบไร้สัมผัส** เพื่อเปิด
- 2 แตะบริเวณเสาอากาศ NFC ที่ด้านหลังเครื่องของคุณกับเครื่องอ่านการ์ด NFC

เพื่อตั้งค่าแอปเริ่มต้น ที่หน้าจอการตั้งค่า สัมผัส **การเชื่อมต่อ** → **NFC และการชำระเงินแบบไร้สัมผัส** → **แอปกระเป๋าตังค์พื้นฐาน** และเลือกแอป

-  • บริการชำระเงินอาจไม่รวมแอปชำระเงินทั้งหมดที่มีอยู่
- หากคุณอัปเดตแอปชำระเงินหรือติดตั้งแอปใหม่ บริการชำระเงินที่คุณใช้ก่อนหน้านี้อาจทำงานไม่ถูกต้อง หากในกรณีเช่นนี้ ที่หน้าจอการตั้งค่า สัมผัส **การเชื่อมต่อ** → **NFC และการชำระเงินแบบไร้สัมผัส** → **แอปกระเป๋าตังค์พื้นฐาน** หรือ **บริการ NFC อื่นๆ** และจากนั้นเลือกแอปอื่นแทนแอปที่ได้รับการอัปเดตหรือได้รับการติดตั้งใหม่ หรือ ยกเลิกการเลือกแอปที่ได้เลือกไว้

## ตัวประหยัดข้อมูล

ลดการใช้งานข้อมูลของคุณโดยป้องกันไม่ให้แอปบางแอปทำงานในพื้นที่หลังจากการส่งหรือรับข้อมูลที่หน้าจอลงการตั้งค่า สัมผัส **การเชื่อมต่อ** → **การใช้ข้อมูล** → **ตัวประหยัดข้อมูล** และสัมผัสสวิตช์เพื่อเปิดเมื่อเปิดคุณสมบัติตัวรักษาข้อมูลแล้ว ไอคอนตัวรักษาข้อมูล (📶) จะปรากฏบนแถบสถานะ



เพื่อเลือกแอปเพื่อใช้ข้อมูลโดยไม่มีข้อจำกัด สัมผัส **แอปที่ใช้ข้อมูลได้เสมอ** และเลือกแอป

## เครือข่ายที่อนุญาตสำหรับแอป

ตั้งค่าแอปให้ใช้เฉพาะ Wi-Fi หรือข้อมูลมือถือ หรือทั้งสองอย่าง

ตัวอย่างเช่น คุณสามารถตั้งค่าให้เครื่องใช้เฉพาะข้อมูลมือถือสำหรับแอปที่คุณต้องการรักษาความปลอดภัยหรือสตรีมแอปที่สามารถตัดการเชื่อมต่อได้ แม้ว่า คุณจะไม่ได้ปิดคุณสมบัติ Wi-Fi แอปจะเปิดโดยการใช้ข้อมูลมือถือที่หน้าจอลงการตั้งค่า สัมผัส **การเชื่อมต่อ** → **การใช้ข้อมูล** → **เครือข่ายที่อนุญาตสำหรับแอป** สัมผัสแอปที่คุณต้องการจากรายการแอปและเลือกตัวเลือกเครือข่าย



คุณอาจต้องเสียค่าบริการเพิ่มเติมเมื่อใช้ข้อมูลมือถือ

## ฮอตสปอตมือถือ

ใช้โทรศัพท์ของคุณเป็นฮอตสปอตมือถือเพื่อแบ่งปันการเชื่อมต่อข้อมูลมือถือของโทรศัพท์ให้กับเครื่องอื่น

- 1 ที่หน้าจอลงการตั้งค่า สัมผัส **การเชื่อมต่อ** → **ฮอตสปอตมือถือและการแชร์อินเทอร์เน็ต** → **ฮอตสปอตมือถือ**
- 2 สัมผัสสวิตช์เพื่อเปิด  
คุณสามารถเปลี่ยนชื่อ รหัสผ่านเครือข่าย และอื่น ๆ ได้  
ไอคอนฮอตสปอต (📶) จะปรากฏบนแถบสถานะ

3 ที่หน้าจอของเครื่อง ค้นหาและเลือกโทรศัพท์ของคุณจากรายชื่อเครือข่าย Wi-Fi หรืออีกวิธีหนึ่ง สัมผัส **QR Code** ที่หน้าจอฮอตสปอตมือถือและสแกนรหัส QR ด้วยเครื่องอื่น



- หากไม่พบฮอตสปอตมือถือ ที่โทรศัพท์ของคุณ ตั้งค่า **ช่องสัญญาณ** ให้เป็น **2.4 GHz** สัมผัส **ขั้นสูง** และจากนั้นสัมผัสสวิตช์ **เครือข่ายที่ซ่อน** เพื่อปิด
- หากคุณเปิดคุณสมบัติ **ฮอตสปอตอัตโนมัติ** คุณสามารถแบ่งปันการเชื่อมต่อข้อมูลมือถือของโทรศัพท์ของคุณกับเครื่องอื่น ๆ ที่ลงชื่อเข้าใช้ Samsung account ของคุณ

## การตั้งค่าการเชื่อมต่อเพิ่มเติม

การตั้งค่าแบบกำหนดเองเพื่อควบคุมคุณสมบัติการเชื่อมต่ออื่นๆ

ที่หน้าจอการตั้งค่า สัมผัส **การเชื่อมต่อ** → **การตั้งค่าการเชื่อมต่อเพิ่มเติม**

- **การค้นหาอุปกรณ์ใกล้เคียง:** ตั้งค่าโทรศัพท์เพื่อค้นหาเครื่องที่อยู่บริเวณใกล้เคียงเพื่อทำการเชื่อมต่อ
- **พิมพ์:** กำหนดค่าส่วนเสริมสำหรับเครื่องพิมพ์ที่ติดตั้งไว้ในเครื่อง คุณสามารถค้นหาเครื่องพิมพ์ที่มีอยู่ หรือเพิ่มเครื่องพิมพ์เองเพื่อพิมพ์ไฟล์ โปรดดูที่ **พิมพ์** สำหรับข้อมูลเพิ่มเติม
- **VPN:** ตั้งค่าเครือข่ายส่วนตัวเสมือน (VPN) ที่เครื่องของคุณเพื่อเชื่อมต่อกับเครือข่ายส่วนตัวของโรงเรียนหรือบริษัท
- **DNS ส่วนบุคคล:** ตั้งค่าเครื่องเพื่อใช้ DNS ส่วนตัวที่เพิ่มประสิทธิภาพความปลอดภัย
- **Ethernet:** เมื่อคุณเชื่อมต่ออะแดปเตอร์อีเธอร์เน็ต คุณสามารถใช้เครือข่ายแบบไร้สาย และการตั้งค่าเครือข่าย
- **อัปเดตการกำหนดค่าระบบอัตโนมัติ:** อนุญาตให้เปลี่ยนแปลงการกำหนดค่าอัตโนมัติเพื่อให้แน่ใจว่าคุณสมบัติการเชื่อมต่อเครือข่ายทำงานตามที่คาดการณ์ไว้

## พิมพ์

กำหนดค่าส่วนเสริมสำหรับเครื่องพิมพ์ที่ติดตั้งไว้ในเครื่อง คุณสามารถเชื่อมต่อเครื่องเข้ากับเครื่องพิมพ์ผ่านทาง Wi-Fi หรือ Wi-Fi Direct และพิมพ์รูปภาพหรือเอกสาร

 เครื่องพิมพ์บางเครื่องอาจเข้ากันไม่ได้กับเครื่องนี้

### การเพิ่มปลั๊กอินเครื่องพิมพ์

เพิ่มปลั๊กอินเครื่องพิมพ์สำหรับเครื่องพิมพ์ที่คุณต้องการเชื่อมต่อเข้ากับเครื่อง

- 1 ที่หน้าจอการตั้งค่า สัมผัส **การเชื่อมต่อ** → **การตั้งค่าการเชื่อมต่อเพิ่มเติม** → **พิมพ์** → **ดาวน์โหลดปลั๊กอิน**
- 2 เลือกปลั๊กอินเครื่องพิมพ์แล้วติดตั้ง
- 3 เลือกปลั๊กอินเครื่องพิมพ์ที่ติดตั้งไว้  
เครื่องจะค้นหาเครื่องพิมพ์ที่ได้รับการเชื่อมต่อเข้ากับเครือข่าย Wi-Fi เดียวกันกับเครื่องของคุณ
- 4 ให้เลือกเครื่องพิมพ์ที่จะเพิ่ม

 เพื่อเพิ่มเครื่องพิมพ์ด้วยตนเอง ให้สัมผัสไอคอนทางเลือกเพิ่มเติม (⋮) → **เพิ่มเครื่องพิมพ์**

### การพิมพ์เนื้อหา

ขณะที่กำลังเข้าถึงเนื้อหา เช่น รูปภาพหรือเอกสาร เข้าถึงรายการทางเลือก สัมผัส **พิมพ์** → ไอคอนครอบดาว (▼) → **เครื่องพิมพ์ทั้งหมด...** และจากนั้นเลือกเครื่องพิมพ์

 วิธีการพิมพ์อาจแตกต่างกันไป ทั้งนี้ขึ้นอยู่กับชนิดของเนื้อหา

## อุปกรณ์ที่เชื่อมต่อ

เปลี่ยนการตั้งค่าสำหรับการเชื่อมต่อเครื่อง

ที่หน้าจอการตั้งค่า ล้มผัส **อุปกรณ์ที่เชื่อมต่อ**

- **Quick Share:** เปลี่ยนการตั้งค่าแบ่งปันด่วน โปรดดูที่ **Quick Share** สำหรับข้อมูลเพิ่มเติม
- **Music Share:** เปลี่ยนการตั้งค่าแบ่งปันเพลง โปรดดูที่ **Music Share** สำหรับข้อมูลเพิ่มเติม
- **ออกอากาศเสียง:** ส่งสัญญาณเพลง เสียง หรือเนื้อหาเสียงอื่น ๆ จากเครื่องของคุณโดยใช้มาตรฐาน Auracast เมื่อคุณเชื่อมต่ออุปกรณ์ที่รองรับ Bluetooth LE Audio เช่น ลำโพง หูฟัง หรือเครื่องช่วยฟัง คุณจะสามารรับฟังการส่งสัญญาณเสียงอื่น ๆ ได้
- **สลับหูฟังอัตโนมัติ:** ตั้งค่าให้ Galaxy Buds สลับจากเครื่องอื่นเป็นโทรศัพท์ของคุณเมื่อคุณโทรออกหรือรับสาย เล่นสื่อ และอื่น ๆ คุณสามารถใช้คุณสมบัตินี้ได้เฉพาะเมื่อคุณลงชื่อเข้าใช้ Samsung account เดียวกันบนเครื่องอื่น ๆ และคุณสวมใส่ Galaxy Buds ของคุณแล้วเท่านั้น
- **โทรและส่งข้อความบนอุปกรณ์อื่น:** เชื่อมเครื่องอื่น เช่น แท็บเล็ต เข้ากับโทรศัพท์ของคุณเพื่อใช้คุณสมบัติการโทรและส่งข้อความบนเครื่องเหล่านั้นโดยการใช้หมายเลขโทรศัพท์ของคุณ คุณต้องลงชื่อเข้าใช้ Samsung account เดียวกันบนเครื่องที่ได้รับการเชื่อมต่อและโทรศัพท์ของคุณ คุณสมบัตินี้การโทรและส่งข้อความบางอย่างอาจใช้งานไม่ได้
- **ใช้งานต่อบนอุปกรณ์อื่น:** ใช้แอปและคุณสมบัติโทรศัพท์ของคุณที่เครื่องอื่นที่ได้ลงชื่อเข้าใช้ Samsung account ของคุณ
- **การแชร์กล้อง:** ใช้กล้องถ่ายรูปในโทรศัพท์ของคุณเป็นเว็บแคมสำหรับแท็บเล็ตหรือ Galaxy Book ที่อยู่ใกล้เคียงกัน เพื่อใช้คุณสมบัตินี้ เครื่องทั้งสองจะต้องลงชื่อเข้าใช้ Samsung account เดียวกันและเปิดคุณสมบัติ Wi-Fi บลูทูธ และคุณสมบัติแบ่งปันกล้องถ่ายรูปไว้ด้วย
- **การแชร์ที่จัดเก็บข้อมูล:** แบ่งปันไฟล์โทรศัพท์ของคุณกับโทรศัพท์ซัมซุง, Samsung TV, Galaxy Book ของคุณ และอื่น ๆ เพื่อใช้คุณสมบัตินี้ เครื่องทั้งสองจะต้องลงชื่อเข้าใช้ Samsung account เดียวกันและเปิดคุณสมบัติ Wi-Fi บลูทูธ และคุณสมบัติแบ่งปันที่จัดเก็บข้อมูลไว้ด้วย
- **ลิงก์ไปยัง Windows:** ใช้งานแอปและตรวจสอบการแจ้งเตือนจากเครื่องโทรศัพท์มือถือของคุณบนคอมพิวเตอร์ Windows ได้ จำเป็นต้องมีบัญชี Microsoft เพื่อใช้คุณสมบัตินี้ สำหรับข้อมูลเพิ่มเติมให้ไปที่ <https://aka.ms/setupltw>
- **มัลติคอนโทรล:** ใช้เมาส์และแป้นพิมพ์ที่เชื่อมต่อเข้ากับคอมพิวเตอร์ของซัมซุงที่รองรับคุณสมบัตินี้ในโทรศัพท์ของคุณ

- **Samsung DeX:** ใช้คุณสมบัติเครื่องโทรศัพท์มือถือของคุณในสภาพแวดล้อมอินเทอร์เน็ตเพลสที่คล้ายกับคอมพิวเตอร์ โปรดดูที่ [Samsung DeX](#) สำหรับข้อมูลเพิ่มเติม
- **Smart View:** ดูเนื้อหาที่แสดงที่โทรศัพท์ของคุณได้ที่หน้าจอขนาดใหญ่โดยการเชื่อมต่อโทรศัพท์ของคุณเข้ากับโทรทัศน์หรือจอมอนิเตอร์ที่เปิดใช้ screen mirroring โปรดดูที่ [Smart View](#) สำหรับข้อมูลเพิ่มเติม
- **Galaxy Wearable:** เมื่อคุณเชื่อมต่อโทรศัพท์ของคุณเข้ากับเครื่องที่สวมใส่ได้ คุณสามารถปรับการตั้งค่าและแอปของเครื่องที่สวมใส่ได้ โปรดดูที่ [Galaxy Wearable](#) สำหรับข้อมูลเพิ่มเติม
- **SmartThings:** ควบคุมและจัดการเครื่องใช้อัจฉริยะและผลิตภัณฑ์ที่เชื่อมต่อกับอินเทอร์เน็ต (IoT) โปรดดูที่ [SmartThings](#) สำหรับข้อมูลเพิ่มเติม
- **Android Auto:** เชื่อมต่อเครื่องของคุณเข้ากับยานพาหนะและควบคุมคุณสมบัติบางอย่างของเครื่องของคุณที่หน้าจอของยานพาหนะ



คุณสมบัติบางอย่างอาจไม่สามารถใช้ได้ขึ้นอยู่กับรุ่น

## Galaxy AI

ใช้คุณสมบัติปัญญาประดิษฐ์ขั้นสูงเพื่อช่วยให้คุณได้ใช้เครื่องของคุณ

ที่หน้าจอการตั้งค่า สัมผัส **Galaxy AI** โปรดดูที่ [Galaxy AI](#) สำหรับข้อมูลเพิ่มเติม

## โหมดและกิจวัตร

### การใช้โหมดต่าง ๆ

เพิ่มโหมดตามกิจกรรมหรือตำแหน่งปัจจุบันของคุณ จะมีการเปลี่ยนแปลงการตั้งค่าเครื่องของคุณเพื่อให้ตรงกับกิจกรรมหรือสถานการณ์ของคุณ คุณสามารถเปิดหรือปิดโหมดได้จากแผงการตั้งค่าด่วน

### การเพิ่มโหมด

- 1 ที่หน้าจอการตั้งค่า สัมผัส **โหมดและกิจวัตร** → **โหมด**
- 2 เลือกโหมดที่คุณต้องการหรือสัมผัส **เพิ่มโหมด** เพื่อเพิ่มโหมดต่าง ๆ ของคุณเอง

## โหมดการวิ่ง

โหมดต่าง ๆ จะทำงานโดยอัตโนมัติเมื่อตรวจพบเงื่อนไข คุณยังสามารถเรียกใช้ด้วยตนเองโดยการสัมผัสที่ปุ่มเมื่อใดก็ได้ที่คุณต้องการ

เพื่อเรียกใช้โหมดต่าง ๆ ด้วยตนเอง ให้เลือกโหมดที่คุณต้องการและสัมผัส **เปิด**

เพื่อปิดโหมดการวิ่ง สัมผัสที่โหมดและสัมผัส **ปิด**

หรืออีกวิธีหนึ่ง เปิดแผงการตั้งค่าด่วน สัมผัส **โหมด** และจากนั้นเลือกโหมดเพื่อเปิดใช้ เพื่อปิดโหมด ให้สัมผัสปุ่มโหมดที่แผงการตั้งค่าด่วน

## การใช้กิจวัตรประจำวัน

จัดวางระบบงานประจำวันของคุณที่ต้องทำซ้ำ ๆ ให้เป็นระบบอัตโนมัติ ตัวอย่างเช่น คุณสามารถเปลี่ยนการตั้งค่าเสียงของคุณโดยอัตโนมัติตามสถานที่ที่คุณอยู่ เพิ่มประสิทธิภาพการตั้งค่าเครื่องของคุณสำหรับการเล่นเกม และอื่น ๆ อีกมากมาย

## การเพิ่มกิจวัตรประจำวัน

- 1 ที่หน้าจอการตั้งค่า สัมผัส **โหมดและกิจวัตร** → **กิจวัตร**
- 2 สัมผัสไอคอนสร้าง (+) และเพิ่มกิจวัตรของคุณเองหรือสัมผัส **ค้นพบ** และเลือกกิจวัตรที่คุณต้องการ หากคุณต้องการตั้งค่าเงื่อนไขและการกระทำของกิจวัตรประจำวันเป็นแบบกำหนดด้วยตัวเอง สัมผัส **เริ่มต้นด้วยตนเอง** ทางเลือกนี้จะปรากฏเฉพาะเมื่อไม่มีการตั้งค่าเงื่อนไขการทำงาน

## การเรียกใช้กิจวัตรประจำวัน

กิจวัตรประจำวันอัตโนมัติจะทำงานโดยอัตโนมัติเมื่อตรวจพบเงื่อนไข สำหรับกิจวัตรประจำวันที่คุณตั้งค่าเงื่อนไขการทำงานเป็น **เริ่มต้นด้วยตนเอง** คุณสามารถเรียกใช้ด้วยตนเองโดยการสัมผัสที่ปุ่มเมื่อใดก็ได้ที่คุณต้องการ

เพื่อเรียกใช้กิจวัตรประจำวันต่าง ๆ ด้วยตนเอง สัมผัสไอคอนเริ่มต้น (▶) ถัดจากกิจวัตรประจำวันที่คุณต้องการเรียกใช้ หากคุณต้องการใช้วิดเจ็ตให้สัมผัสกิจวัตรประจำวันภายใต้ **กิจวัตรกำหนดเอง** และสัมผัส **เพิ่มเติม** → **เพิ่มไปยังหน้าจอหลัก** → **เพิ่ม** กิจวัตรประจำวันจะถูกเพิ่มเป็นวิดเจ็ตในหน้าจอหลักและคุณสามารถเรียกใช้กิจวัตรประจำวันดังกล่าวได้โดยการสัมผัสที่วิดเจ็ต

เพื่อหยุดการเรียกใช้กิจวัตร สัมผัสไอคอนรายการกิจวัตร (◀) สัมผัสกิจวัตรภายใต้ **ทำงานอยู่** และจากนั้นสัมผัส **หยุด** หรือสัมผัสวิดเจ็ตของกิจวัตรที่หน้าจอหลัก

# เสียงและการสั่น

## ทางเลือก

เปลี่ยนแปลงการตั้งค่าสำหรับเสียงต่างๆ ในเครื่อง

ที่หน้าจอการตั้งค่า สัมผัส **เสียงและการสั่น**

- **เสียง / สั่น / ปิดเสียง:** ตั้งค่าให้เครื่องใช้งานโหมดเสียง โหมดการสั่น หรือโหมดเงียบ
- **สั่นเมื่อเรียกเข้า:** ตั้งค่าให้เครื่องสั่นและเล่นเสียงเรียกเข้าสำหรับสายเข้า
- **ปิดเสียงชั่วคราว:** ตั้งค่าเครื่องให้ใช้โหมดเงียบในระยะเวลาหนึ่ง
- **เสียงเรียกเข้า:** เปลี่ยนเสียงเรียกเข้าของการโทร
- **เสียงการแจ้งเตือน:** เปลี่ยนเสียงแจ้งเตือน
- **เสียงของระบบ:** เปลี่ยนเสียงที่จะใช้สำหรับการกระทำบางอย่าง เช่น การชาร์จเครื่อง
- **ระดับเสียง:** ปรับระดับเสียงของเครื่อง
- **ระบบสั่นในการโทร:** เปลี่ยนรูปแบบการสั่นของการโทร
- **การสั่นแจ้งเตือน:** เปลี่ยนการตั้งค่าการสั่นของการแจ้งเตือน
- **การสั่นของระบบ:** เลือกการดำเนินการต่าง ๆ เพื่อรับการตอบสนองการสั่นสะท้อนและปรับความเข้มของการสั่นสะท้อน
- **ระดับการสั่น:** ปรับค่าความแรงของการแจ้งเตือนด้วยการสั่น
- **คุณภาพและเอฟเฟกต์เสียง:** ตั้งค่าคุณภาพเสียงและซาวด์เอฟเฟกต์ของเครื่อง โปรดดูที่ [คุณภาพและเอฟเฟกต์เสียง](#) สำหรับข้อมูลเพิ่มเติม
- **แยกเสียงของแอป:** ตั้งค่าเครื่องให้เล่นเสียงสื่อจากแอปเฉพาะแยกจากเครื่องเสียงอื่น โปรดดูที่ [แยกเสียงของแอป](#) สำหรับข้อมูลเพิ่มเติม



คุณสมบัติบางอย่างอาจไม่สามารถใช้ได้ขึ้นอยู่กับรุ่น

## คุณภาพและเอฟเฟกต์เสียง

ตั้งค่าคุณภาพเสียงและซาวด์เอฟเฟกต์ของเครื่อง

ที่หน้าจอการตั้งค่า สัมผัส **เสียงและการสนทนา** → **คุณภาพและเอฟเฟกต์เสียง**

- **Dolby Atmos:** เลือกโหมดเสียงรอบทิศทางที่เหมาะสมสำหรับเสียงประเภทต่าง ๆ เช่น ภาพยนตร์ เพลง และเสียง ด้วย Dolby Atmos คุณจะสัมผัสกับเสียงที่เคลื่อนที่ไปทั่วทุกแห่งรอบตัวคุณ
- **อีควอไลเซอร์:** เปลี่ยนโปรไฟล์เสียงและเฟลิตเฟลิตไปกับเสียงที่ได้รับการปรับให้เหมาะสม
- **การปรับความดังให้เป็นปกติ:** ลดความแตกต่างของระดับเสียงระหว่างเนื้อหาต่าง ๆ เครื่องจะเพิ่มระดับเสียงของเนื้อหาโดยอัตโนมัติด้วยระดับเสียงต่ำ
- **การตั้งค่าเสียงของแอป:** ตรวจสอบและจัดการการตั้งค่าเสียงที่เหมาะสมที่คุณบันทึกไว้สำหรับแอปสื่อแต่ละรายการ เพื่อปรับการตั้งค่าเสียงสำหรับแต่ละแอป ให้เปิดแผงการตั้งค่าด่วนขณะเล่นเนื้อหาในแอป แต่ละและกดค้างไว้ที่แถบปรับระดับเสียง และจากนั้นจึงเปลี่ยนการตั้งค่า จะมีการใช้การตั้งค่าเดียวกันในครั้งถัดไปที่คุณเรียกใช้แอป
- **เสียงปรับแต่ง:** ตั้งค่าเสียงที่ดีที่สุดสำหรับคุณ
- **ตัวปรับคุณภาพเสียง UHQ:** ปรับปรุงความละเอียดของเสียงเพลงและวิดีโอเมื่อใช้งานหูฟังแบบสายเสียบหรือหูฟังบลูทูธที่รองรับ UHQ



คุณต้องเชื่อมต่อหูฟังเพื่อใช้คุณสมบัติบางอย่าง ทั้งนี้ขึ้นอยู่กับรุ่น

## แยกเสียงของแอป

ตั้งค่าเครื่องให้เล่นเสียงสื่อจากแอปเฉพาะที่ลำโพงหรือเฮดเซ็ทบลูทูธ

ตัวอย่างเช่น คุณสามารถฟังแอปทิศทางผ่านลำโพงเครื่องของคุณในขณะที่ฟังการเล่นเพลงจากแอปเพลงผ่านลำโพงบลูทูธของยานพาหนะได้

- 1 ที่หน้าจอการตั้งค่า สัมผัส **เสียงและการสนทนา** → **แยกเสียงของแอป** และสัมผัสสวิตช์เพื่อเปิด
- 2 เลือกแอปเพื่อเล่นเสียงสื่อแยกต่างหากและสัมผัสปุ่มกลับ (<)
- 3 เลือกเครื่องสำหรับเล่นเสียงสื่อของแอปที่ได้เลือกไว้

## การแจ้งเตือน

เปลี่ยนการตั้งค่าการแจ้งเตือน

ที่หน้าจอการตั้งค่า สัมผัส **การแจ้งเตือน**

- **การแจ้งเตือนของแอป:** เลือกแอปที่คุณต้องการรับการแจ้งเตือน
- **รูปแบบป๊อปอัพการแจ้งเตือน:** ให้เลือกรูปแบบป๊อปอัพการแจ้งเตือนและเปลี่ยนการตั้งค่า
- **ซ่อนเนื้อหาขณะที่ถูกล็อก:** ตั้งค่าว่าจะซ่อนเนื้อหาของการแจ้งเตือนบนหน้าจอล็อกหรือไม่
- **การจัดเรียงและกรองการแจ้งเตือน:** เลือกวิธีการจัดเรียงหรือการกรองการแจ้งเตือน
- **ไฮไลต์การแจ้งเตือน:** ใช้คุณสมบัติจัดลำดับความสำคัญของการแจ้งเตือนสำคัญหรือคุณสมบัติสรุปการแจ้งเตือน
- **แถบสถานะ:** ตั้งค่าวิธีการแสดงไอคอนบนแถบสถานะ
- **ล็อกหน้าจอ:** ตั้งค่าวิธีแสดงการแจ้งเตือนที่หน้าจอล็อก
- **ห้ามรบกวน:** ตั้งค่าอุปกรณ์เพื่อปิดเสียงทั้งหมด ยกเว้นรายการที่อนุญาต
- **การตั้งค่าขั้นสูง:** กำหนดการตั้งค่าขั้นสูงสำหรับการแจ้งเตือน

## จอภาพ

### ทางเลือก

เปลี่ยนการตั้งค่าหน้าจอและหน้าจอหลัก

ที่หน้าจอการตั้งค่า สัมผัส **จอภาพ**

- **สว่าง / มืด:** เปิดหรือปิดโหมดมืด
- **การตั้งค่าโหมดมืด:** ลดการใช้สายตาโดยการใช้ริมนมืดเมื่อใช้เครื่องในเวลากลางคืนหรือในสถานที่มืด คุณสามารถตั้งค่าตารางเวลาเพื่อการใช้โหมดมืดได้
-  ริมนมืดอาจใช้ไม่ได้ในบางแอป
- **ความสว่าง:** ปรับค่าความสว่างของหน้าจอ
- **ความสว่างปรับอัตโนมัติ:** ตั้งค่าเครื่องเพื่อให้ติดตามการปรับความสว่างของคุณและนำไปใช้โดยอัตโนมัติในสภาพแสงที่ใกล้เคียงกัน

- **ความสว่างพิเศษ:** ตั้งค่าหน้าจอให้สว่างกว่าความสว่างสูงสุด คุณสมบัตินี้จะใช้ได้เฉพาะเมื่อคุณปิดคุณสมบัตินี้ **ความสว่างปรับอัตโนมัติ**
- **การแสดงผลความเป็นส่วนตัว:** จำกัดการมองเห็นหน้าจอจากมุมมองด้านข้างเพื่อปกป้องความเป็นส่วนตัวของคุณ
- **การเคลื่อนไหวที่สิ้นไหล:** เปลี่ยนอัตราการรีเฟรชของหน้าจอ เมื่อตั้งค่าอัตราการรีเฟรชที่สูงแล้ว หน้าจอจะเลื่อนได้อย่างราบรื่นมากขึ้น โปรดดูที่ **การเคลื่อนไหวที่สิ้นไหล** สำหรับข้อมูลเพิ่มเติม
- **โหมดลดนอมสายตา:** ลดความเครียดของตาโดยการจำกัดปริมาณของแสงสีน้ำเงินที่ปล่อยออกมาจากหน้าจอ คุณสามารถตั้งค่าตารางเวลาเพื่อใช้คุณสมบัตินี้ได้
- **โทนสีแบบปรับได้:** ปรับสีและสมดุลสีขาวตามสภาพแสงโดยรอบเพื่อให้สีดูเป็นธรรมชาติมากขึ้นในสภาพแวดล้อมที่แตกต่างกัน
- **โหมดหน้าจอ:** เปลี่ยนโหมดหน้าจอเพื่อปรับสีและความคมชัดของหน้าจอ โปรดดูที่ **การเปลี่ยนโหมดหน้าจอ** หรือ **การปรับสีหน้าจอ** สำหรับข้อมูลเพิ่มเติม
- **ขนาดและรูปแบบตัวอักษร:** เปลี่ยนขนาดของฟอนต์และรูปแบบ
- **การซูมหน้าจอ:** ทำให้รายการที่หน้าจอใหญ่ขึ้นหรือเล็กลง
- **ความละเอียดของหน้าจอ:** เปลี่ยนความละเอียดหน้าจอ ความละเอียดที่สูงขึ้นทำให้หน้าจอสดใสมากขึ้น แต่จะใช้พลังงานแบตเตอรี่มากขึ้น แอปที่ทำงานอยู่ในปัจจุบันบางส่วนอาจปิดลงเมื่อคุณเปลี่ยนความละเอียด
- **คัตเอาต์กล่อง:** ตั้งค่าให้เครื่องซ่อนกล่องหน้าต่างจากหน้าจอได้
- **หมดเวลาหน้าจอ:** ตั้งค่าระยะเวลาที่เครื่องจะรอคอยก่อนที่จะดับแสงส่องหลังจอ
- **โหมดใช้ง่าย:** สลับไปโหมดใช้ง่ายเพื่อแสดงไอคอนที่ใหญ่กว่าและใช้งานรูปแบบที่ง่ายกว่าที่หน้าจอหลัก
- **แผง Edge:** เปลี่ยนการตั้งค่าสำหรับแผง Edge
- **แถบการนำทาง:** เปลี่ยนการตั้งค่าแถบทิศทาง โปรดดูที่ **แถบการนำทาง (ปุ่มซอฟต์แวร์)** สำหรับข้อมูลเพิ่มเติม
- **การป้องกันการเตะโดยบังเอิญ:** ตั้งค่าเครื่องไม่ให้หน้าจอตรวจจับการป้อนข้อมูลแบบสัมผัสเมื่ออยู่ในที่มืด เช่น ในกระเป๋าเสื้อหรือในกระเป๋า
- **ความไวการสัมผัส:** เพิ่มความไวของการสัมผัสของหน้าจอสำหรับการใช้งานกับฟิล์มกันรอยหน้าจอ

- **แสดงข้อมูลการชาร์จ:** ตั้งค่าเครื่องให้แสดงข้อมูลการชาร์จ เช่น เปอร์เซนต์แบตเตอรี่ที่เหลืออยู่เมื่อหน้าจอดับ
- **ภาพพักหน้าจอ:** ตั้งค่าให้เครื่องเริ่มต้นโปรแกรมรักษาหน้าจอเมื่อเครื่องกำลังชาร์จ



คุณสมบัติบางอย่างอาจไม่สามารถใช้ได้ขึ้นอยู่กับรุ่น

## การเคลื่อนไหวที่สิ้นไหว

อัตราการรีเฟรชคือจำนวนครั้งที่หน้าจอจะรีเฟรชในทุกวินาที ใช้อัตราการรีเฟรชที่สูงเพื่อป้องกันไม่ให้หน้าจอกะพริบเมื่อสลับไปมาระหว่างหน้าจอ หน้าจอจะเลื่อนได้อย่างราบรื่นมากขึ้น เมื่อคุณเลือกอัตราการรีเฟรชมาตรฐาน คุณสามารถใช้แบตเตอรี่ได้นานขึ้น

1 ที่หน้าจอการตั้งค่า สัมผัส **จอภาพ** → **การเคลื่อนไหวที่สิ้นไหว**

2 เลือกอัตราการรีเฟรช

- **ปรับได้:** รับประสบการณ์ภาพเคลื่อนไหวที่นุ่มนวลกว่าและการเลื่อนโดยการปรับอัตราการรีเฟรชหน้าจอของคุณให้สูงขึ้น
- **มาตรฐาน:** ใช้อัตราการรีเฟรชมาตรฐานในสถานการณ์ปกติเพื่อประหยัดพลังงานแบตเตอรี่

## การเปลี่ยนโหมดหน้าจอหรือการปรับสีหน้าจอ

เปลี่ยนโหมดหน้าจอหรือปรับสีหน้าจอตามที่คุณต้องการ

### การเปลี่ยนโหมดหน้าจอ

ที่หน้าจอการตั้งค่า สัมผัส **จอภาพ** → **โหมดหน้าจอ** และเลือกโหมดที่คุณต้องการ

- **สดใส:** เพิ่มช่วงของสี ความอิ่มตัว และความคมชัดของหน้าจอของคุณ คุณยังสามารถปรับความสมดุลของสีหน้าจอโดยค่าสีได้
- **ธรรมชาติ:** เป็นการปรับหน้าจอให้เป็นโทนสีธรรมชาติ



- คุณสามารถปรับสีหน้าจอได้เฉพาะในโหมด **สดใส** เท่านั้น
- โหมด **สดใส** อาจไม่สามารถทำงานร่วมกับแอปของบุคคลที่สามได้

## การเพิ่มประสิทธิภาพความสมดุลสีแบบเต็มหน้าจอ

เพิ่มประสิทธิภาพสีหน้าจอโดยการปรับโทนสีตามที่คุณต้องการ

ที่หน้าจอการตั้งค่า สัมผัส **จอภาพ** → **โหมดหน้าจอ** → **สดใส** และปรับแถบการปรับสีภายใต้ **สมดุลสีขาว**

เมื่อคุณลากแถบการปรับสีไปทาง **เย็น** โทนน้ำเงินจะเพิ่มขึ้น เมื่อคุณลากแถบไปทาง **อบอุ่น** โทนนีแดงจะเพิ่มขึ้น

## การปรับโทนสีหน้าจอตามค่าสี

เพิ่มหรือลดโทนสีบางสีโดยการปรับค่าสีแดง สีเขียว หรือสีน้ำเงินเป็นการเฉพาะ

1 ที่หน้าจอการตั้งค่า สัมผัส **จอภาพ** → **โหมดหน้าจอ** → **สดใส**

2 สัมผัส **การตั้งค่าขั้นสูง**

3 ปรับแถบสี **R** (สีแดง) **G** (สีเขียว) หรือ **B** (สีน้ำเงิน) ตามที่คุณต้องการ จะมีการปรับโทนหน้าจอ

เพื่อปรับระดับความสดใสให้ลากบทประพจน์ภายใต้ **ความเข้มสี**

## แบตเตอรี่

ตรวจสอบพลังงานแบตเตอรี่ที่เหลืออยู่และเวลาที่ใช้เครื่อง สำหรับเครื่องที่มีระดับแบตเตอรี่ต่ำให้รักษาพลังงานแบตเตอรี่ไว้โดยการเปิดคุณสมบัติประหยัดพลังงาน

ที่หน้าจอการตั้งค่า สัมผัส **แบตเตอรี่**

- **การใช้งานรายวัน:** ตรวจสอบระดับแบตเตอรี่และประวัติการใช้งาน
- **ประหยัดพลังงาน:** เปิดโหมดประหยัดพลังงานเพื่อขยายระยะเวลาการใช้งานของแบตเตอรี่
- **ขีดจำกัดการใช้พื้นหลัง:** จำกัดการใช้แบตเตอรี่สำหรับแอปที่คุณไม่ได้ใช้บ่อย
- **การปกป้องแบตเตอรี่:** ตั้งค่าให้หยุดการชาร์จเมื่อแบตเตอรี่ชาร์จเต็มแล้วหรือจำกัดการชาร์จสูงสุดที่ระดับที่ตั้งไว้

- **ข้อมูลแบตเตอรี่:** ตรวจสอบข้อมูลแบตเตอรี่
  - **การตั้งค่าการชาร์จ:** กำหนดการตั้งค่าการชาร์จ
  - **การแชร์พลังงานแบบไร้สาย:** ชาร์จเครื่องอื่นด้วยแบตเตอรี่ของโทรศัพท์ของคุณ โปรดดูที่ [การแชร์พลังงานแบบไร้สาย](#) สำหรับข้อมูลเพิ่มเติม
  - **หรี่แสงหน้าจออัตโนมัติ:** ปรับความสว่างของหน้าจอลดลงเมื่อพลังงานแบตเตอรี่เหลืออยู่ต่ำกว่าระดับที่กำหนด
-  • เวลาการใช้งานที่เหลือจะแสดงเวลาที่เหลืออยู่ก่อนที่แบตเตอรี่จะหมด เวลาการใช้งานที่เหลืออาจแตกต่างกันออกไป โดยขึ้นกับการตั้งค่าเครื่องและสภาพแวดล้อมการทำงาน
- คุณอาจไม่ได้รับการแจ้งเตือนจากแอปบางตัวที่ใช้โหมดประหยัดพลังงาน

## วอลเปเปอร์และสไตล์

เปลี่ยนการตั้งค่าวอลเปเปอร์สำหรับหน้าจอหลักและหน้าจอเมื่อล็อก

ที่หน้าจอการตั้งค่า สัมผัส **วอลเปเปอร์และสไตล์**

## ธีม

เปลี่ยนหน้าจอของเครื่องของคุณให้เป็นสไตล์ของคุณเองด้วยการใช้ธีมที่คุณต้องการ

ที่หน้าจอลงการตั้งค่า สัมผัส **ธีม** หน้าจอ Galaxy Themes จะปรากฏขึ้น

ชื่อหรือดาวน์โหลดธีม วอลเปเปอร์ ไอคอน หรือรายการอื่น ๆ ที่คุณต้องการและนำไปใช้กับเครื่องของคุณ

### การใช้งานธีม วอลเปเปอร์ หรือไอคอนของคุณ

หากคุณต้องการคืนค่ารูปแบบเริ่มต้นหรือรูปแบบที่คุณดาวน์โหลดไว้ก่อนหน้านี้ให้ไปที่หน้าจอ Galaxy Themes ให้สัมผัส **เมนู** → **คอนเทนต์ส่วนตัว** และเลือกหมวดหมู่ที่คุณต้องการ

### การเพิ่มวิธีการชำระเงินหรือการตรวจสอบประวัติการซื้อของคุณ

ที่หน้าจอ Galaxy Themes ให้สัมผัส **เมนู** → **วิธีการชำระเงิน** และเพิ่มวิธีการชำระเงิน เช่น บัตรเครดิต คุณสามารถใช้วิธีการชำระเงินที่ลงทะเบียนไว้เพื่อซื้อเนื้อหาแบบชำระเงินใน Galaxy Themes ได้

หากคุณต้องการตรวจสอบประวัติการซื้อของคุณให้สัมผัส **เมนู** → **ใบเสร็จ**



- คุณสมบัติที่ใช้งานได้อาจแตกต่างกันไป ทั้งนี้ขึ้นอยู่กับเวอร์ชันซอฟต์แวร์ของเครื่อง เวอร์ชันแอป หรือรุ่น
- เมื่อคุณเปลี่ยนธีม แอปบางตัวจะถูกปิดและข้อมูลที่ยังไม่ได้บันทึกอาจสูญหายได้

## หน้าจอหลัก

กำหนดการตั้งค่าสำหรับหน้าจอหลัก เช่น เคาะโครงหน้าจอ

ที่หน้าจอลงการตั้งค่า สัมผัส **หน้าจอหลัก**

# หน้าจอล็อกและ AOD

## ทางเลือก

เปลี่ยนการตั้งค่าสำหรับหน้าจอล็อกและ Always On Display

ที่หน้าจอการตั้งค่า สัมผัส **หน้าจอล็อกและ AOD**

- **การล็อกหน้าจอและชีวมาตร:** เปลี่ยนวิธีล็อกหน้าจอ
  - **ปลดล็อกต่อเนื่อง:** ตั้งค่าเครื่องเพื่อปลดล็อกตัวเองเมื่อตรวจพบตำแหน่งหรือเครื่องที่เชื่อมต่อได้ โปรดดูที่ [ปลดล็อกต่อเนื่อง](#) สำหรับข้อมูลเพิ่มเติม
  - **การตั้งค่าการล็อกเพื่อความปลอดภัย:** เปลี่ยนการตั้งค่าล็อกหน้าจอสำหรับวิธีการล็อกที่เลือก
  - **Always On Display:** ตั้งค่าให้อุปกรณ์แสดงข้อมูล ขณะที่หน้าจอปิดอยู่ โปรดดูที่ [Always On Display](#) สำหรับข้อมูลเพิ่มเติม
  - **Now bar:** เลือกการ์ดที่จะแสดงบนหน้าจอล็อก
  - **แตะค้างเพื่อแก้ไข:** ตั้งค่าเครื่องให้แสดงตัวเลือกการแก้ไขเมื่อคุณแตะและกดค้างไว้ที่หน้าจอล็อก
  - **นาฬิกาโรมมิ่ง:** เปลี่ยนนาฬิกาเพื่อแสดงทั้งโซนเวลาท้องถิ่นและบ้านที่หน้าจอล็อกเมื่อโรมมิ่ง
  - **ข้อมูลติดต่อ:** ตั้งค่าเครื่องเพื่อแสดงข้อมูลการติดต่อ เช่น ที่อยู่อีเมลของคุณ ที่หน้าจอล็อก
  - **แสดงเอฟเฟกต์การเปลี่ยนของการปลดล็อก:** ตั้งค่าให้แสดงเอฟเฟกต์การเปลี่ยนผ่านขณะปลดล็อกหน้าจอด้วยข้อมูลไบโอเมตริกซ์ของคุณ
  - **เกี่ยวกับหน้าจอล็อก:** ตรวจสอบเวอร์ชันของหน้าจอล็อกและข้อมูลทางกฎหมาย
-  • คุณสมบัติบางอย่างอาจไม่สามารถใช้ได้ขึ้นอยู่กับผู้ให้บริการหรือรุ่น
- ทางเลือกที่มีให้อาจแตกต่างกัน ทั้งนี้ขึ้นอยู่กับวิธีการล็อกหน้าจอที่เลือก

## ปลดล็อกต่อเนื่อง

คุณสามารถตั้งค่าเครื่องเพื่อปลดล็อกตัวเองและยังคงปลดล็อกอยู่เมื่อมีการตรวจจับตำแหน่งหรือเครื่องที่เชื่อมต่อได้

ตัวอย่างเช่น ถ้าคุณตั้งค่าบ้านของคุณเป็นตำแหน่งที่เชื่อมต่อได้ เมื่อคุณกลับบ้านเครื่องของคุณจะตรวจจับตำแหน่งและปลดล็อกตนเองโดยอัตโนมัติ

ที่หน้าจอการตั้งค่า สัมผัส **หน้าจอล็อกและ AOD** → **ปลดล็อกต่อเนื่อง** และปฏิบัติตามคำแนะนำที่หน้าจอเพื่อทำการตั้งค่าให้เสร็จสมบูรณ์



- คุณสมบัตินี้จะพร้อมใช้งานหลังจากที่คุณตั้งค่าวิธีล็อกหน้าจอแล้ว
- หากคุณไม่ได้ใช้เครื่องเป็นเวลาสี่ชั่วโมงหรือเมื่อคุณเปิดเครื่อง คุณต้องปลดล็อกหน้าจอโดยใช้รูปแบบ PIN หรือรหัสผ่านที่คุณตั้งค่าไว้

## Always On Display

(แสดงข้อมูลขณะที่หน้าจอปิดอยู่)

คุณสามารถตรวจสอบข้อมูลที่หน้าจอได้ เช่น นาฬิกา เมื่อเครื่องปิดอยู่

คุณยังสามารถตรวจสอบการแจ้งเตือนสำหรับข้อความใหม่หรือสายเรียกเข้าที่ไม่ได้รับ

เพื่อตั้งค่า Always On Display ให้ปรากฏขึ้นระหว่างเงื่อนไขที่ตั้งไว้เท่านั้น ที่หน้าจอการตั้งค่า **หน้าจอล็อกและ AOD** → **Always On Display** → **เวลาที่จะแสดง** และจากนั้นเลือกตัวเลือกที่คุณต้องการ



ความสว่างของแถบ Always On Display อาจมีการเปลี่ยนแปลงโดยอัตโนมัติทั้งนี้ขึ้นอยู่กับสภาพแสง

## การเปิดการแจ้งเตือนที่แสดงบน Always On Display

เมื่อคุณได้รับข้อความ สายที่ไม่ได้รับ หรือการแจ้งเตือนแอป จะมีไอคอนแจ้งเตือนปรากฏที่หน้าจอแสดงบน Always On Display สัมผัสสองครั้งที่ไอคอนการแจ้งเตือนเพื่อตรวจสอบการแจ้งเตือน

เพื่อใช้คุณสมบัตินี้ ที่หน้าจอการตั้งค่า ให้สัมผัส **การแจ้งเตือน** → **ล็อกหน้าจอ** และสัมผัส **บัตร** ภายใต้ **รูปแบบการแจ้งเตือน**



ถ้าหน้าจอถูกล็อก คุณต้องปลดล็อกเพื่อตรวจสอบการแจ้งเตือน

## การปิดคุณสมบัติ Always On Display

ที่หน้าจอการตั้งค่า สัมผัส **หน้าจอล็อกและ AOD** และสัมผัสสวิตช์ **Always On Display** เพื่อปิด

# ความปลอดภัยและความเป็นส่วนตัว

## ทางเลือก

ตรวจสอบสถานะความปลอดภัยและความเป็นส่วนตัวของเครื่องและเปลี่ยนการตั้งค่า

ที่หน้าจอการตั้งค่า สัมผัส **ความปลอดภัยและความเป็นส่วนตัว**

- **หน้าจอล็อก:** เปลี่ยนการตั้งค่าสำหรับหน้าจอล็อก
- **ความปลอดภัยของบัญชี:** เปลี่ยนการตั้งค่าสำหรับบัญชีของคุณ
- **การป้องกันอุปกรณ์สูญหาย:** เปิดหรือปิดคุณสมบัติค้นหาโทรศัพท์มือถือของฉัน เข้าถึง [smarthingsfind.samsung.com](https://smarthingsfind.samsung.com) เพื่อติดตามและควบคุมเครื่องของคุณที่สูญหายหรือถูกขโมย คุณยังสามารถตรวจสอบตำแหน่งของเครื่องที่สวมใส่ได้ที่เชื่อมต่อเข้ากับโทรศัพท์เครื่องนี้ได้ เพื่อป้องกันไม่ให้ผู้อื่นเข้าถึงแอปและข้อมูลในเครื่องของคุณในกรณีที่เครื่องถูกขโมย ให้ตั้งค่าใช้งานคุณสมบัติ **การป้องกันการโจรกรรม**
- **ความปลอดภัยของแอป:** สแกนแอปและทำให้เครื่องของคุณปลอดภัยจากซอฟต์แวร์ที่เป็นอันตราย
- **อัปเดต:** ตรวจสอบเวอร์ชันระบบซอฟต์แวร์ของเครื่องของคุณและตรวจสอบการปรับปรุง
- **การล็อกหน้าจอและชีวมาตร:** เปลี่ยนการตั้งค่าสำหรับหน้าจอล็อกและข้อมูลไบโอเมตริกซ์ โปรดดู [การจดจำใบหน้า](#) และ [การจดจำลายนิ้วมือ](#) สำหรับข้อมูลเพิ่มเติม
- **ตัวล็อกอัตโนมัติ:** ให้เครื่องของคุณปลอดภัยโดยการล็อกภัยคุกคามและกิจกรรมที่น่าสงสัยอื่น ๆ
- **สถานะความปลอดภัยอุปกรณ์ของคุณ:** ตรวจสอบสถานะความปลอดภัยของเครื่องของคุณที่ลงชื่อเข้าใช้ Samsung account ของคุณ
- **การตั้งค่าความปลอดภัยเพิ่มเติม:** กำหนดการตั้งค่าความปลอดภัยเพิ่มเติม โปรดดู [Wi-Fi ที่ปลอดภัย](#), [ไฟลเดอร์ที่ปลอดภัย](#) และ [Samsung Pass](#) สำหรับข้อมูลเพิ่มเติม
- **การอนุญาตที่ใช้ใน 24 ชั่วโมงล่าสุด:** ตรวจสอบประวัติการใช้งานการอนุญาตของแอปหรือคุณสมบัติ
- **การปกป้องความเป็นส่วนตัวทางอินเทอร์เน็ต:** ตรวจสอบประวัติการปกป้องความเป็นส่วนตัวทางอินเทอร์เน็ตและเปลี่ยนการตั้งค่า คุณสมบัตินี้จะถูกเพิ่มเมื่อคุณใช้แอป **Samsung Internet**
- **การควบคุมและการเตือน:** ควบคุมการเข้าถึงคุณสมบัติต่าง ๆ เช่น ไมโครโฟนและคลิปบอร์ด
- **การตั้งค่าความเป็นส่วนตัวเพิ่มเติม:** กำหนดการตั้งค่าความเป็นส่วนตัวเพิ่มเติม



คุณสมบัตินี้อาจไม่สามารถใช้ได้ขึ้นอยู่กับผู้ให้บริการหรือรุ่น

## การจดจำใบหน้า

คุณสามารถตั้งค่าเครื่องเพื่อปลดล็อกหน้าจอด้วยการจดจำใบหน้าของคุณได้



- หากคุณใช้ใบหน้าของคุณเป็นวิธีการล็อกหน้าจอ ใบหน้าของคุณไม่สามารถใช้งานเพื่อปลดล็อกหน้าจอในครั้งแรกหลังจากที่เปิดเครื่องได้ เพื่อใช้งานเครื่อง คุณต้องปลดล็อกหน้าจอโดยใช้รูปแบบ PIN หรือรหัสผ่านที่คุณตั้งไว้ขณะลงทะเบียนใบหน้า โปรดใช้ความระมัดระวังที่จะไม่ลืมรูปแบบ PIN หรือรหัสผ่านของคุณ
- หากคุณเปลี่ยนวิธีการล็อกหน้าจอเป็น **ปิด** หรือ **ไม่มี** ซึ่งไม่ปลอดภัยแล้ว ข้อมูลไบโอเมตริกซ์ของคุณทั้งหมดจะถูกลบ

## ⚠ ข้อควรระวังสำหรับการใช้สแกนใบหน้า

ก่อนการใช้งานสแกนใบหน้าเพื่อปลดล็อกเครื่องของคุณ ให้ตระหนักถึงข้อควรระวังต่อไปนี้

- สามารถปลดล็อกเครื่องของคุณได้ โดยบุคคลบางคนหรือสิ่งของบางอย่างที่มีลักษณะเหมือนรูปภาพของคุณ
- การจดจำใบหน้ามีความปลอดภัยน้อยกว่ารูปแบบ PIN หรือรหัสผ่าน

## สำหรับการสแกนใบหน้าที่ดีที่สุด

ให้พิจารณาในเรื่องต่อไปนี้เมื่อใช้การรับรู้ใบหน้า:

- ให้พิจารณาเงื่อนไขเมื่อลงทะเบียน เช่น การสวมใส่แว่นตา หมวก หน้ากาก เคราหรือแต่งหน้าจัด
- ตรวจสอบให้แน่ใจว่าคุณอยู่ในบริเวณที่มีแสงสว่างเพียงพอและเลนส์กล้องถ่ายรูปสะอาดเมื่อลงทะเบียน
- ให้แน่ใจว่าภาพของคุณไม่เบลอสำหรับการจับคู่กันที่ดีที่สุด

## การลงทะเบียนใบหน้าของคุณ

สำหรับการลงทะเบียนใบหน้าที่ดีที่สุด ลงทะเบียนใบหน้าของคุณในที่ร่มและไม่โดนแสงแดดโดยตรง

- 1 ที่หน้าจอการตั้งค่า สัมผัส **ความปลอดภัยและความเป็นส่วนตัว** → **การล็อกหน้าจอและชีวมาตร** → **การจำแนกใบหน้า**
- 2 ตั้งค่าวิธีการล็อกหน้าจอ

### 3 อ่านคำแนะนำ ที่หน้าจอ และสัมผัส **ดำเนินการ**

### 4 สัมผัส **ลงทะเบียน** และกำหนดตำแหน่งใบหน้าของคุณภายในกรอบที่หน้าจอ กล้องจะทำการสแกนใบหน้าของคุณ



- ถ้าการปลดล็อกหน้าจอด้วยใบหน้าของคุณไม่ทำงานอย่างถูกต้อง สัมผัส **ลบข้อมูลใบหน้า** เพื่อลบใบหน้าของคุณที่ได้ลงทะเบียนไว้และลงทะเบียนใบหน้าของคุณอีกครั้ง
- เพื่อปรับปรุงการจดจำใบหน้า สัมผัส **เพิ่มรูปลักษณะสำรองเพื่อเสริมการจำแนก** และเพิ่มลักษณะที่เป็นทางเลือก

## การปลดล็อกหน้าจอด้วยใบหน้าของคุณ

คุณสามารถปลดล็อกหน้าจอด้วยใบหน้าของคุณได้ แทนที่จะใช้รูปแบบ PIN หรือรหัสผ่าน

### 1 ที่หน้าจอการตั้งค่า สัมผัส **ความปลอดภัยและความเป็นส่วนตัว** → **การล็อกหน้าจอและชีวมาตร**

### 2 ปลดล็อกหน้าจอโดยใช้วิธีการล็อกหน้าจอที่ตั้งค่าไว้

### 3 สัมผัส **การจำแนกใบหน้า** และสัมผัสสวิตช์ **การปลดล็อกด้วยใบหน้า** เพื่อเปิด

### 4 ที่หน้าจอล็อก ดูไปที่หน้าจอ

เมื่อใบหน้าของคุณได้รับการจดจำแล้ว คุณสามารถปลดล็อกหน้าจอโดยไม่ต้องใช้วิธีการล็อกหน้าจอใดๆ เพิ่มเติมอีก หากใบหน้าของคุณไม่ได้รับการจดจำ ใช้วิธีการล็อกหน้าจอที่ได้กำหนดไว้แล้วล่วงหน้า

## การลบข้อมูลใบหน้าที่ได้ลงทะเบียนไว้แล้ว

คุณสามารถลบข้อมูลใบหน้าที่คุณได้ลงทะเบียนไว้แล้ว

### 1 ที่หน้าจอการตั้งค่า สัมผัส **ความปลอดภัยและความเป็นส่วนตัว** → **การล็อกหน้าจอและชีวมาตร**

### 2 ปลดล็อกหน้าจอโดยใช้วิธีการล็อกหน้าจอที่ตั้งค่าไว้

### 3 สัมผัส **การจำแนกใบหน้า** → **ลบข้อมูลใบหน้า** → **ลบออก**

เมื่อใบหน้าที่ได้ลงทะเบียนไว้แล้วถูกลบไป คุณสมบัติทั้งหมดที่เกี่ยวข้องก็จะถูกปิดไปด้วย

## การจดจำลายนิ้วมือ

ในการจำแนกลายนิ้วมือสำหรับฟังก์ชัน ต้องลงทะเบียนและจัดเก็บข้อมูลลายนิ้วมือไว้ในเครื่องของคุณ



- คุณสมบัตินี้อาจไม่สามารถใช้ได้ ทั้งนี้ขึ้นอยู่กับผู้ให้บริการหรือรุ่น
- การจดจำลายนิ้วมือใช้ลักษณะเด่นเฉพาะของลายนิ้วมือแต่ละอันเพื่อปรับปรุงความปลอดภัยของอุปกรณ์ของคุณ โอกาสที่เซ็นเซอร์ลายนิ้วมือจะแยกแยะลายนิ้วมือสองอันผิดพลาดอยู่ในระดับต่ำมาก อย่างไรก็ตาม ในกรณีที่ลายนิ้วมือแยกกัน พบได้น้อยมากที่เซ็นเซอร์จะถือว่าเป็นลายนิ้วมือเดียวกัน
- พิล์มกันรอยแบบหนาสามารถส่งผลกระทบต่อประสิทธิภาพการทำงานได้ หากคุณใช้ตัวป้องกันหน้าจอ ตรวจสอบให้แน่ใจว่ามีป้ายกำกับว่าสามารถใช้งานร่วมกับเซ็นเซอร์ลายนิ้วมือที่หน้าจอได้ (เช่น ตัวป้องกันหน้าจอที่ขายโดยซัมซุง)
- หากคุณใช้ลายนิ้วมือของคุณเป็นวิธีการล็อกหน้าจอ ลายนิ้วมือของคุณไม่สามารถใช้งานเพื่อปลดล็อกหน้าจอในครั้งแรกหลังจากที่เปิดเครื่องได้ เพื่อใช้งานเครื่อง คุณต้องปลดล็อกหน้าจอโดยใช้รูปแบบ PIN หรือรหัสผ่านที่คุณตั้งไว้ขณะลงทะเบียนลายนิ้วมือ โปรดใช้ความระมัดระวังที่จะไม่ลืมรูปแบบ PIN หรือรหัสผ่านของคุณ
- ถ้าลายนิ้วมือของคุณไม่ได้รับการยอมรับ ปลดล็อกเครื่องโดยใช้รูปแบบ PIN หรือรหัสผ่านที่คุณตั้งไว้เมื่อลงทะเบียนลายนิ้วมือ และจากนั้นลงทะเบียนลายนิ้วมือของคุณใหม่อีกครั้ง หากลืมรูปแบบ PIN หรือรหัสผ่าน คุณจะไม่สามารถใช้เครื่องได้หากคุณไม่ได้ทำการรีเซ็ตเครื่อง ซัมซุงจะไม่รับผิดชอบต่อการสูญเสียข้อมูลใดๆ หรือความไม่สะดวกที่เกิดจากรหัสปลดล็อกที่ได้ลืมไว้
- หากคุณเปลี่ยนวิธีการล็อกหน้าจอเป็น **ปิด** หรือ **ไม่มี** ซึ่งไม่ปลอดภัยแล้ว ข้อมูลไบโอเมตริกซ์ของคุณทั้งหมดจะถูกลบ

## เพื่อให้สามารถรู้จำลายนิ้วมือได้ดีขึ้น

เมื่อคุณสแกนลายนิ้วมือของคุณที่เครื่อง ให้ตระหนักถึงเงื่อนไขต่อไปนี้ที่อาจส่งผลกระทบต่อประสิทธิภาพการทำงานของคุณสมบัตินี้:

- เครื่องอาจไม่สามารถอ่านลายนิ้วมือที่มีรอยย่นหรือเป็นแผลเป็น
- เครื่องอาจไม่สามารถรับรู้ลายนิ้วมือจากนิ้วมือขนาดเล็กหรือบาง
- การเพิ่มประสิทธิภาพการอ่านลายนิ้วมือให้ลงทะเบียนลายนิ้วมือของนิ้วที่ใช้ทำงานกับเครื่องบ่อยที่สุด
- เครื่องของคุณมีเซนเซอร์อ่านลายนิ้วมือในตัวที่กึ่งกลางด้านล่างของหน้าจอ ตรวจสอบให้แน่ใจว่าตัวป้องกันหน้าจอหรือหน้าจอบนพื้นที่เซนเซอร์อ่านลายนิ้วมือไม่ได้ถูกขูดขีดหรือเสียหายจากวัตถุ เช่น เหรียญ กุญแจ ปากกา และสร้อยคอ
- ตรวจสอบให้แน่ใจว่าพื้นที่เซนเซอร์อ่านลายนิ้วมือที่กึ่งกลางด้านล่างของหน้าจอและนิ้วมือของคุณสะอาดและแห้ง
- ถ้าคุณเอียงนิ้วมือหรือใช้ปลายนิ้วมือ เครื่องอาจไม่สามารถรับรู้ลายนิ้วมือของคุณได้ กดหน้าจอเพื่อให้ปลายนิ้วของคุณกระจายไปทั่วพื้นผิวกว้างของพื้นที่จดจำลายนิ้วมือ

## การลงทะเบียนลายนิ้วมือ

ที่หน้าจอการตั้งค่า สัมผัส **ความปลอดภัยและความเป็นส่วนตัว** → **การล็อกหน้าจอและชีวมาตร** → **ลายนิ้วมือ** และปฏิบัติตามคำแนะนำที่หน้าจอเพื่อลงทะเบียนลายนิ้วมือของคุณ หลังจากลงทะเบียน คุณสามารถตรวจสอบว่าลายนิ้วมือของคุณลงทะเบียนและชื่อหรือไม่โดยการสัมผัส **ตรวจสอบลายนิ้วมือที่เพิ่ม**

## การปลดล็อกหน้าจอด้วยลายนิ้วมือของคุณ

คุณสามารถปลดล็อกหน้าจอด้วยลายนิ้วมือของคุณได้ แทนที่จะใช้รูปแบบ PIN หรือรหัสผ่าน

- 1 ที่หน้าจอการตั้งค่า สัมผัส **ความปลอดภัยและความเป็นส่วนตัว** → **การล็อกหน้าจอและชีวมาตร**
- 2 ปลดล็อกหน้าจอโดยใช้วิธีการล็อกหน้าจอที่ตั้งค่าไว้
- 3 สัมผัส **ลายนิ้วมือ** และสัมผัสสวิตช์ **ปลดล็อกด้วยลายนิ้วมือ** เพื่อเปิด
- 4 ที่หน้าจอล็อก วางนิ้วมือของคุณบนเซนเซอร์อ่านลายนิ้วมือ และสแกนลายนิ้วมือของคุณ

## จดจำลายนิ้วมือของคุณในขณะที่หน้าจอปิดอยู่

- 1 ที่หน้าจอการตั้งค่า สัมผัส **ความปลอดภัยและความเป็นส่วนตัว** → **การล็อกหน้าจอและชีวมาตร**
- 2 ปลดล็อกหน้าจอโดยใช้วิธีการล็อกหน้าจอที่ตั้งค่าไว้
- 3 สัมผัส **ลายนิ้วมือ** และสัมผัสสวิตช์ **เปิดลายนิ้วมือทุกครั้ง** เพื่อเปิด  
หากคุณสัมผัส **แสดงไอคอนเมื่อหน้าจอปิดอยู่** คุณสามารถเปลี่ยนเวลาที่จะแสดงไอคอนการจดจำลายนิ้วมือหรือตั้งค่าให้ไม่แสดงไอคอนได้

## การลบลายนิ้วมือที่ลงทะเบียนไว้

คุณสามารถลบลายนิ้วมือที่ลงทะเบียนไว้

- 1 ที่หน้าจอการตั้งค่า สัมผัส **ความปลอดภัยและความเป็นส่วนตัว** → **การล็อกหน้าจอและชีวมาตร**
- 2 ปลดล็อกหน้าจอโดยใช้วิธีการล็อกหน้าจอที่ตั้งค่าไว้
- 3 สัมผัส **ลายนิ้วมือ** เลือกลายนิ้วมือเพื่อลบ และจากนั้นสัมผัส **ลบออก** → **ลบออก**

## Wi-Fi ที่ปลอดภัย

Secure Wi-Fi เป็นบริการที่รักษาความปลอดภัยการเชื่อมต่อเครือข่าย Wi-Fi ของคุณ เข้ารหัสข้อมูลโดยใช้เครือข่าย Wi-Fi และปิดใช้งานการติดตามแอปและเว็บไซต์เพื่อช่วยให้คุณสามารถใช้เครือข่าย Wi-Fi ได้อย่างปลอดภัย ตัวอย่างเช่น เมื่อใช้เครือข่าย Wi-Fi ที่ไม่ปลอดภัยในที่สาธารณะ เช่น ร้านกาแฟหรือสนามบิน Secure Wi-Fi จะเปิดโดยอัตโนมัติเพื่อให้ไม่มีใครสามารถแฮ็คข้อมูลการเข้าสู่ระบบของคุณหรือตรวจสอบกิจกรรมของคุณในแอปและเว็บไซต์ได้

ที่หน้าจอการตั้งค่า สัมผัส **ความปลอดภัยและความเป็นส่วนตัว** → **การตั้งค่าความปลอดภัยเพิ่มเติม** → **Wi-Fi ที่ปลอดภัย** และปฏิบัติตามคำแนะนำ ที่หน้าจอ เพื่อทำการตั้งค่าให้เสร็จสมบูรณ์ หากคุณสัมผัส **กิจกรรมการปกป้อง** คุณสามารถตรวจสอบประวัติว่าเครือข่ายของคุณได้รับการป้องกันด้วย Secure Wi-Fi อย่างไรและเมื่อใด เมื่อเปิด Secure Wi-Fi แล้ว ไอคอน VPN (🔒) จะปรากฏบนแถบสถานะ



- การใช้คุณสมบัตินี้อาจส่งผลให้ความเร็วเครือข่าย Wi-Fi ช้าลง
- คุณสมบัตินี้อาจไม่สามารถใช้ได้ขึ้นอยู่กับเครือข่าย Wi-Fi ผู้ให้บริการ หรือรุ่น

## การเลือกแอปเพื่อป้องกันการใช้ Secure Wi-Fi

เลือกแอปเพื่อป้องกันการใช้ Secure Wi-Fi เพื่อให้คุณสามารถปกป้องข้อมูลได้อย่างปลอดภัย เช่น รหัสผ่านหรือกิจกรรมของคุณในแอปของคุณจากการเข้าถึงโดยบุคคลอื่น

ที่หน้าจอลงการตั้งค่า สัมผัส **ความปลอดภัยและความเป็นส่วนตัว** → **การตั้งค่าความปลอดภัยเพิ่มเติม** → **Wi-Fi ที่ปลอดภัย** → ไอคอนทางเลือกเพิ่มเติม (⋮) → **การตั้งค่า** → **แอปที่ป้องกัน** และสัมผัสสวิตช์ถัดจากแอปที่คุณต้องการป้องกันโดยการใช้ Secure Wi-Fi

 แอปบางแอปอาจไม่รองรับคุณสมบัตินี้

## แผนการคุ้มครองการสั่งซื้อ

คุณได้รับแผนการคุ้มครองฟรีสำหรับเครือข่าย Wi-Fi ทุกเดือน คุณยังสามารถซื้อแผนการคุ้มครองที่ชำระเงินแล้วและมีการป้องกันแบบอัตโนมัติที่ไม่จำกัดในระยะเวลาที่จำกัด

1 ที่หน้าจอลงการตั้งค่า สัมผัส **ความปลอดภัยและความเป็นส่วนตัว** → **การตั้งค่าความปลอดภัยเพิ่มเติม** → **Wi-Fi ที่ปลอดภัย**

2 สัมผัส **แผนการคุ้มครอง** → **อัปเดต** และเลือกแผนที่คุณต้องการ

 สำหรับแผนการคุ้มครองบางอย่าง คุณสามารถถ่ายโอนแผนการคุ้มครองไปยังเครื่องอื่นที่ลงชื่อเข้าใช้ Samsung account ของคุณ

3 ปฏิบัติตามคำแนะนำ ที่หน้าจอ เพื่อทำการซื้อให้เสร็จสมบูรณ์

## โพลเดอร์ที่ปลอดภัย

โพลเดอร์ที่ปลอดภัยปกป้องเนื้อหาส่วนตัวและแอปของคุณ เช่น รูปภาพและรายชื่อ จากการเข้าถึงโดยบุคคลอื่น คุณสามารถเก็บเนื้อหาส่วนตัวและแอปของคุณไว้อย่างปลอดภัยแม้ในขณะที่เครื่องปลดล็อก

 โพลเดอร์ที่ปลอดภัยเป็นพื้นที่จัดเก็บข้อมูลที่ปลอดภัยและแยกออกไป ข้อมูลในโพลเดอร์ที่ปลอดภัยไม่สามารถถ่ายโอนไปยังเครื่องอื่น ๆ ผ่านทางวิธีการใช้งานร่วมกันที่ไม่ได้รับการรับรอง เช่น USB หรือ Wi-Fi Direct ความพยายามที่จะปรับแต่งระบบปฏิบัติการหรือการปรับเปลี่ยนซอฟต์แวร์จะทำให้โพลเดอร์ที่ปลอดภัยถูกล็อกโดยอัตโนมัติและไม่สามารถเข้าถึงได้ ก่อนที่จะบันทึกข้อมูลในโพลเดอร์ที่ปลอดภัยต้องให้แน่ใจว่าได้ทำการแบ็กอัปสำเนาข้อมูลในสถานที่อื่นที่ปลอดภัย

## การตั้งค่าโพลเดอ์ที่ปลอดภัย

- 1 เปิด การตั้งค่า และสัมผัส **ความปลอดภัยและความเป็นส่วนตัว** → การตั้งค่าความปลอดภัยเพิ่มเติม → **โพลเดอ์ที่ปลอดภัย**
- 2 ปฏิบัติตามคำแนะนำ ที่หน้าจอ เพื่อทำการตั้งค่าให้เสร็จสมบูรณ์  
 เมื่อหน้าต่างป๊อปอัปถามว่าคุณต้องการรีเซ็ตประเภทการล็อกโพลเดอ์ที่ปลอดภัยด้วย Samsung account ของคุณหรือไม่ให้สัมผัส **อนุญาต** หากคุณลืมประเภทของล็อก คุณสามารถรีเซ็ตได้โดยการใช้ Samsung account ของคุณ หากคุณไม่เปิดคุณสมบัตินี้ คุณจะไม่สามารถรีเซ็ตประเภทล็อกได้เมื่อคุณลืม  
 เมื่อการตั้งค่าเสร็จสิ้นแล้ว หน้าจอโพลเดอ์ที่ปลอดภัยจะปรากฏขึ้นและไอคอนแอปโพลเดอ์ที่ปลอดภัย (🔒) จะถูกเพิ่มลงไปยังหน้าจอแอป
  - เมื่อแอป **โพลเดอ์ที่ปลอดภัย** ล็อกอยู่ คุณจะต้องปลดล็อกโดยการใช้วิธีการล็อกที่ได้กำหนดไว้ล่วงหน้า
  - เพื่อเปลี่ยนชื่อหรือไอคอนของโพลเดอ์ที่ปลอดภัย สัมผัสไอคอนทางเลือกเพิ่มเติม (⋮) → **กำหนดเอง**

## การตั้งค่าเงื่อนไขล็อกอัตโนมัติสำหรับโพลเดอ์ที่ปลอดภัย

- 1 เปิดแอป **โพลเดอ์ที่ปลอดภัย** และสัมผัสไอคอนทางเลือกเพิ่มเติม (⋮) → การตั้งค่า → **ล็อกโพลเดอ์ที่ปลอดภัยโดยอัตโนมัติ**
- 2 ให้เลือกทางเลือกการล็อก
  - เพื่อล็อกโพลเดอ์ที่ปลอดภัยของคุณด้วยตนเอง สัมผัสไอคอนทางเลือกเพิ่มเติม (⋮) → **ล็อกและออก**

## การย้ายเนื้อหาไปยังโพลเดอ์ที่ปลอดภัย

ย้ายเนื้อหา เช่นรูปภาพและวิดีโอไปยังโพลเดอ์ที่ปลอดภัย การดำเนินการดังต่อไปนี้เป็นตัวอย่างของการย้ายภาพจากที่จัดเก็บข้อมูลค่าเริ่มต้นไปยังโพลเดอ์ที่ปลอดภัย

- 1 เปิดแอป **โพลเดอ์ที่ปลอดภัย** และสัมผัสไอคอนทางเลือกเพิ่มเติม (⋮) → **เพิ่มไฟล์**
- 2 สัมผัส **รูปภาพ** ทำเครื่องหมายที่ภาพเพื่อเคลื่อนย้าย และจากนั้นสัมผัส **เรียบร้อย**
- 3 สัมผัส **ย้าย**  
 รายการที่ได้เลือกไว้จะถูกลบออกจากโพลเดอ์เดิมและได้ย้ายไปยังโพลเดอ์ที่ปลอดภัย เพื่อคัดลอกรายการ สัมผัส **คัดลอก**

- วิธีการเคลื่อนย้ายเนื้อหาอาจแตกต่างกันออกไป ทั้งนี้ขึ้นอยู่กับชนิดของเนื้อหา

## การย้ายเนื้อหาออกจากโฟลเดอร์ที่ปลอดภัย

ย้ายเนื้อหาจากโฟลเดอร์ที่ปลอดภัยไปยังแอปที่สอดคล้องกันในที่จัดเก็บข้อมูลค่าเริ่มต้น การดำเนินการดังต่อไปนี้นี้เป็นตัวอย่างของการย้ายภาพจากโฟลเดอร์ที่ปลอดภัยไปยังที่จัดเก็บข้อมูลเริ่มต้น

- 1 เปิดแอป **โฟลเดอร์ที่ปลอดภัย** และสัมผัส **แกลเลอรี**
- 2 เลือกรูปภาพและสัมผัสไอคอนทางเลือกเพิ่มเติม (⋮) → **นำออกจาก โฟลเดอร์ที่ปลอดภัย**  
รายการที่เลือกไว้จะถูกย้ายไปยัง **แกลเลอรี** ในที่จัดเก็บข้อมูลค่าเริ่มต้น

## การเพิ่มแอป

เพิ่มแอปเพื่อการใช้งานในโฟลเดอร์ที่ปลอดภัย

- 1 เปิดแอป **โฟลเดอร์ที่ปลอดภัย** และสัมผัสไอคอนเพิ่มแอป (+)
- 2 ทำเครื่องหมายที่หนึ่งในจำนวนแอปที่ได้ติดตั้งไว้ในเครื่องและสัมผัส **เพิ่ม**

## การลบแอปจากโฟลเดอร์ที่ปลอดภัย

แตะและกดค้างไว้ที่แอปเพื่อลบ และสัมผัส **ถอนการติดตั้ง**

## การเพิ่มบัญชี

เพิ่มบัญชีซัมซุงและบัญชี Google หรือบัญชีอื่นๆ เพื่อซิงค์กับแอปในโฟลเดอร์ที่ปลอดภัย

- 1 เปิดแอป **โฟลเดอร์ที่ปลอดภัย** และสัมผัสไอคอนทางเลือกเพิ่มเติม (⋮) → **การตั้งค่า** → **จัดการบัญชี** → **เพิ่ม แอคเคาท์**
- 2 เลือกบริการบัญชี
- 3 ปฏิบัติตามคำแนะนำ ที่หน้าจอ เพื่อทำการตั้งค่าบัญชีให้เสร็จสมบูรณ์

## การซ่อนโฟลเดอร์ที่ปลอดภัย

คุณสามารถเข้ารหัสโฟลเดอร์ที่ปลอดภัยและซ่อนทางลัดออกจากหน้าจอแอปได้

เปิดแผงการตั้งค่าด่วนและสัมผัสไอคอนขยาย (—) → **โฟลเดอร์ปลอดภัย** (🔒) → **ซ่อน** หรืออีกวิธีหนึ่ง เปิดแอป **โฟลเดอร์ที่ปลอดภัย** และสัมผัสไอคอนทางเลือกเพิ่มเติม (⋮) → **ซ่อนโฟลเดอร์ที่ปลอดภัย** → **ซ่อน โฟลเดอร์ที่ปลอดภัย**

หากคุณต้องการแสดงและเปิดโฟลเดอร์ที่ปลอดภัยอีกครั้ง ให้เปิดแผงการตั้งค่าด่วน สัมผัสไอคอนขยาย (—) → **โฟลเดอร์ปลอดภัย** (🔒) และจากนั้นปลดล็อกโฟลเดอร์ที่ปลอดภัยโดยการใช้วิธีการล็อกโฟลเดอร์ที่ปลอดภัยที่ตั้งค่าไว้ล่วงหน้า

## ถอนการติดตั้งโพลเดอร์ที่ปลอดภัย

คุณสามารถถอนการติดตั้งโพลเดอร์ที่ปลอดภัยรวมถึงเนื้อหาและแอปในนั้นด้วย

เปิดแอป **โพลเดอร์ที่ปลอดภัย** และสัมผัสไอคอนทางเลือกเพิ่มเติม (⋮) → **การตั้งค่า** → **การตั้งค่าเพิ่มเติม** → **ถอนการติดตั้ง**

เพื่อแบ็กอัปเนื้อหาถอนการติดตั้งโพลเดอร์ที่ปลอดภัย ทำเครื่องหมายที่ **ย้ายไฟล์มีเดียไปยังโพลเดอร์ที่ปลอดภัย** และสัมผัส **ถอนการติดตั้ง** เพื่อเข้าถึงข้อมูลที่ได้รับการแบ็กอัปจากโพลเดอร์ที่ปลอดภัย เปิดแอป **ไฟล์ส่วนตัว** และสัมผัส **ที่จัดเก็บข้อมูลภายใน** → **Download** → **Secure Folder**



บันทึกที่บันทึกไว้ใน **Samsung Notes** จะไม่ได้รับการแบ็กอัป

## Samsung Pass

ยืนยันตัวตนของคุณกับ Samsung Pass เมื่อใช้บริการที่ต้องมีข้อมูลเข้าสู่ระบบหรือข้อมูลส่วนบุคคล

### การลงทะเบียน Samsung Pass

ที่หน้าจอลงทะเบียนการตั้งค่า สัมผัส **ความปลอดภัยและความเป็นส่วนตัว** → **การตั้งค่าความปลอดภัยเพิ่มเติม** → **รหัสผ่าน, พาสคีย์, และกรอกอัตโนมัติ** → **Samsung Pass** ปฏิบัติตามคำแนะนำที่หน้าจอเพื่อทำการตั้งค่าให้เสร็จสมบูรณ์

### การบันทึกข้อมูลของคุณไปยัง Samsung Pass

เมื่อคุณบันทึกข้อมูลการลงชื่อเข้าใช้หรือข้อมูลส่วนตัวของแอปหรือเว็บไซต์ใน Samsung Pass คุณสามารถบ่อนข้อมูลได้โดยอัตโนมัติ



คุณสามารถบันทึกข้อมูลของคุณด้วยตนเองหรือตรวจสอบและจัดการข้อมูลที่ได้รับการบันทึกไว้บน Samsung Pass ได้

### การบันทึกข้อมูลการลงชื่อเข้าใช้ของคุณ

ที่หน้าลงชื่อเข้าใช้ของแอปหรือเว็บไซต์ บ่อนชื่อผู้ใช้และรหัสผ่านของคุณ และจากนั้นสัมผัสปุ่มลงชื่อเข้าใช้ เมื่อหน้าต่างบ่อนข้อมูลถามว่าคุณต้องการบันทึกข้อมูลการลงชื่อเข้าใช้ที่ปรากฏขึ้นมาหรือไม่นั้น สัมผัส **บันทึก**

### การบันทึกข้อมูลส่วนบุคคลของคุณ

ที่หน้าจอหลักของ Samsung Pass เลือกตัวเลือกภายใต้ **ข้อมูลส่วนบุคคล** บ่อนข้อมูล และจากนั้นสัมผัส **บันทึก**

## การป้องกันข้อมูลของคุณโดยอัตโนมัติ

คุณสามารถป้องกันข้อมูลการลงชื่อเข้าใช้หรือข้อมูลส่วนตัวของคุณ เช่น ที่อยู่หรือข้อมูลบัตรเครดิตชำระเงินของคุณที่ได้รับการบันทึกไว้ใน Samsung Pass ได้โดยอัตโนมัติ



- คุณสมบัตินี้จะไม่สามารถใช้งานได้ในบางแอปหรือเว็บไซต์
- คุณลักษณะป้องกันโดยอัตโนมัติเข้าใช้เว็บไซต์สามารถใช้ได้เฉพาะกับเว็บไซต์ที่คุณเข้าใช้งานผ่านแอป **Samsung Internet**

## การลงชื่อเข้าใช้ด้วยการใช้งานพาสคีย์

ในแอปหรือเว็บไซต์ที่รองรับการลงชื่อเข้าใช้ด้วยพาสคีย์ คุณสามารถลงชื่อเข้าใช้ด้วยพาสคีย์ที่บันทึกไว้ใน Samsung Pass แทนข้อมูลการลงชื่อเข้าใช้

- 1 ให้สร้างพาสคีย์ที่แอปหรือเว็บไซต์ที่คุณกำลังใช้งานอยู่  
วิธีการสร้างพาสคีย์อาจแตกต่างกันไปขึ้นอยู่กับแอปหรือเว็บไซต์
- 2 เมื่อนำหน้าต่าบ้อป้อพถามว่าคุณต้องการบันทึกข้อมูลพาสคีย์ที่ปรากฏขึ้นมาหรือไม่นั้น เลือก Samsung Pass และปฏิบัติตามคำแนะนำที่หน้าจอเพื่อบันทึกพาสคีย์  
ตอนนี้คุณสามารถลงชื่อเข้าใช้ด้วยรหัสผ่านที่ได้บันทึกไว้ใน Samsung Pass

## ตำแหน่ง

เปลี่ยนการตั้งค่าการอนุญาตข้อมูลตำแหน่ง

ที่หน้าจอการตั้งค่า สัมผัส **ตำแหน่ง**

- **การอนุญาตแอป:** ตรวจสอบรายการแอปที่ได้รับอนุญาตให้เข้าถึงตำแหน่งของเครื่องและแก้ไขการตั้งค่าการอนุญาต
- **บริการระบุตำแหน่ง:** ตั้งค่าเครื่องเพื่อใช้งาน Wi-Fi หรือคุณสมบัติบลูทูธเพื่อเพิ่มความถูกต้องของข้อมูลตำแหน่งของคุณ แม้ในขณะที่คุณสมบัตินี้ตั้งกล่าวปิดอยู่ คุณยังสามารถตรวจสอบบริการตำแหน่งที่ตั้งที่เครื่องของคุณใช้งานได้
- **การเข้าถึงล่าสุด:** ตรวจสอบว่ามีแอปใดบ้างที่ร้องขอข้อมูลตำแหน่งที่ตั้งปัจจุบันของคุณ

## ความปลอดภัยและเหตุฉุกเฉิน

จัดการข้อมูลทางการแพทย์และรายชื่อติดต่อในกรณีฉุกเฉิน คุณยังสามารถเปลี่ยนการตั้งค่าสำหรับคุณสมบัติฉุกเฉินได้ เช่น การแจ้งเตือนฉุกเฉินแบบไร้สาย

ที่หน้าจอการตั้งค่า ล้มผัส **ความปลอดภัยและเหตุฉุกเฉิน**

- **ข้อมูลทางการแพทย์:** บ้อนข้อมูลทางการแพทย์ของคุณ
- **รายชื่อฉุกเฉิน:** เพิ่มรายชื่อติดต่อฉุกเฉินของคุณ
- **SOS ฉุกเฉิน:** โทรฉุกเฉินไปยังหมายเลขที่ตั้งไว้ล่วงหน้าเมื่อคุณกดปุ่มด้านข้างหลายครั้งตามที่ระบุไว้ที่หน้าจอกการตั้งค่าของคุณสมบัตินี้
- **การแชร์ฉุกเฉิน:** ตั้งค่าเครื่องให้ส่งข้อมูล เช่น ตำแหน่งของคุณหรือการแจ้งเตือนแบตเตอรี่ต่ำของเครื่องไปยังรายชื่อติดต่อฉุกเฉินในช่วงเวลาหนึ่ง
- **ปิดเสียงการแจ้งเตือนขณะขับรถ:** เปิดคุณสมบัติห้ามรบกวนโดยอัตโนมัติขณะขับรถ
- **บริการตำแหน่งกรณีฉุกเฉิน:** เปิดคุณสมบัติบริการตำแหน่งฉุกเฉิน (ELS)
- **การแจ้งเตือนฉุกเฉินไร้สาย:** เปลี่ยนการตั้งค่าสำหรับการแจ้งเตือนฉุกเฉินแบบไร้สาย
- **การแจ้งเตือนแผ่นดินไหว:** เปิดคุณสมบัติการแจ้งเตือนแผ่นดินไหว
- **การแจ้งเตือนอุปกรณ์ติดตามที่ไม่รู้จัก:** คุณจะได้รับการแจ้งเตือนหากตรวจพบตัวติดตามที่ไม่รู้จักกำลังเดินทางไปกับคุณ



คุณสมบัติบางอย่างอาจไม่สามารถใช้ได้ขึ้นอยู่กับภูมิภาคหรือรุ่น

# บัญชีผู้ใช้และการแบ็คอัพ

## ทางเลือก

ซิงค์ แบ็คอัพ หรือกู้คืนข้อมูลในเครื่องของคุณโดยใช้ Samsung Cloud คุณยังสามารถลงชื่อเข้าใช้บัญชี เช่น Samsung account หรือ บัญชี Google ของคุณ หรือถ่ายโอนข้อมูลไปยังหรือมาจากเครื่องอื่น ๆ ผ่านทาง Smart Switch ได้

ที่หน้าจอลงชื่อเข้าใช้ สัมผัส **บัญชีผู้ใช้และการแบ็คอัพ**

- **จัดการบัญชี:** เพิ่มบัญชีซัมซุงและบัญชี Google หรือบัญชีอื่น ๆ ของคุณ เพื่อซิงค์
- **Samsung Cloud:** แบ็คอัพข้อมูลและการตั้งค่าของคุณ และกู้คืนข้อมูลและการตั้งค่าของเครื่องก่อนหน้า แม้ว่าคุณจะได้ไม่ได้ใช้ก็ตาม โปรดดูที่ [Samsung Cloud](#) สำหรับข้อมูลเพิ่มเติม
- **Google Drive:** เก็บรักษาข้อมูลส่วนตัว ข้อมูลแอป และการตั้งค่าของคุณในเครื่องของคุณให้ปลอดภัย คุณสามารถสำรองข้อมูลที่ละเอียดอ่อน คุณจะต้องลงชื่อเข้าใช้บัญชี Google ของคุณเพื่อแบ็คอัพข้อมูล
- **Smart Switch:** เปิด Smart Switch และถ่ายโอนข้อมูลจากเครื่องก่อนหน้าของคุณ โปรดดูที่ [การถ่ายโอนข้อมูลจากเครื่องเดิมของคุณ \(Smart Switch\)](#) สำหรับข้อมูลเพิ่มเติม



แบ็คอัพข้อมูลอย่างสม่ำเสมอไปยังตำแหน่งที่ปลอดภัย เช่น Samsung Cloud หรือคอมพิวเตอร์ เพื่อให้คุณสามารถกู้คืนได้หากข้อมูลได้รับความเสียหายหรือสูญหายเพราะเกิดจากการตั้งค่าโรงงานโดยไม่ได้ตั้งใจ

## Samsung Cloud

แบ็คอัพข้อมูลเครื่องของคุณไปยัง Samsung Cloud และกู้คืนได้ในภายหลัง

### การสำรองข้อมูล

คุณสามารถแบ็คอัพข้อมูลเครื่องของคุณไปยัง Samsung Cloud

- 1 ที่หน้าจอลงชื่อเข้าใช้ สัมผัส **บัญชีผู้ใช้และการแบ็คอัพ** และสัมผัส **แบ็คอัพข้อมูล** ภายใต้ **Samsung Cloud**
- 2 สัมผัสสวิตช์ที่อยู่ถัดจากรายการที่คุณต้องการแบ็คอัพและสัมผัส **แบ็คอัพเดี๋ยวนี้**

### 3 สัมผัส เรียบร้อย



- ข้อมูลบางอย่างจะไม่สามารถแบ็คอัพ เพื่อตรวจสอบข้อมูลได้จะได้รับการแบ็คอัพ ที่หน้าจการตั้งค่า สัมผัส **บัญชีผู้ใช้และการแบ็คอัพ** และสัมผัส **แบ็คอัพข้อมูล** ภายใต้ **Samsung Cloud**
- เพื่อตรวจสอบข้อมูลแบ็คอัพสำหรับเครื่องอื่น ๆ ใน Samsung Cloud ของคุณ ที่หน้าจการตั้งค่า สัมผัส **บัญชีผู้ใช้และการแบ็คอัพ** → **คืนค่าข้อมูล** และจากนั้นเลือกเครื่องที่คุณต้องการ

### การคืนค่าข้อมูล

คุณสามารถกู้คืนข้อมูลแบ็คอัพจาก Samsung Cloud ไปยังเครื่องของคุณได้

- 1 ที่หน้าจการตั้งค่า สัมผัส **บัญชีผู้ใช้และการแบ็คอัพ**
- 2 สัมผัส **คืนค่าข้อมูล** และเลือกเครื่องที่คุณต้องการ
- 3 ทำเครื่องหมายที่รายการที่คุณต้องการเพื่อกู้คืนและสัมผัส **คืนค่า**

## บริการ Google

กำหนดการตั้งค่าสำหรับคุณสมบัติบางอย่างที่ให้มาโดย Google



ที่หน้าจการตั้งค่า สัมผัส **บริการ Google**

# คุณสมบัติขั้นสูง

## ทางเลือก

เปิดคุณสมบัติขั้นสูงแล้วเปลี่ยนการตั้งค่าที่ควบคุมอยู่

ที่หน้าจอการตั้งค่า สัมผัส **คุณสมบัติขั้นสูง**

- **Bixby:** Bixby เป็นอินเทอร์เฟซผู้ใช้ที่ช่วยให้คุณใช้เครื่องของคุณได้สะดวกยิ่งขึ้น โปรดดูที่ [Bixby](#) สำหรับข้อมูลเพิ่มเติม
- **Labs:** ใช้คุณสมบัติใหม่ของเครื่อง
- **S Pen:** เปลี่ยนการตั้งค่าสำหรับการใช้ S Pen โปรดดูที่ [S Pen \(Galaxy S26 Ultra\)](#) สำหรับข้อมูลเพิ่มเติม
- **ปุ่มด้านข้าง:** เลือกแอปหรือคุณสมบัติเพื่อเปิดใช้โดยใช้ปุ่มด้านข้าง โปรดดูที่ [การตั้งค่าปุ่มด้านข้าง](#) สำหรับข้อมูลเพิ่มเติม
- **เสียงปลุก:** เลือกผู้ช่วย AI ที่ต้องการเรียกใช้งานด้วยเสียงของคุณ
- **มัลติวินโดว์:** ตั้งค่าวิธีเปิดใช้งานมัลติวินโดว์ คุณยังสามารถกำหนดการตั้งค่าสำหรับมัลติวินโดว์ได้ โปรดดูที่ [มัลติวินโดว์](#) สำหรับข้อมูลเพิ่มเติม
- **การเคลื่อนไหวและท่าทาง:** เปิดหรือปิดคุณสมบัติการเคลื่อนไหวหรือท่าทาง โปรดดูที่ [การเคลื่อนไหวและท่าทาง](#) สำหรับข้อมูลเพิ่มเติม
- **โหมดมือเดียว:** เปิดโหมดทำงานมือเดียวเพื่อความสะดวกของคุณเมื่อคุณใช้เครื่องด้วยมือเดียว
- **ภาพหน้าจอและการบันทึกหน้าจอ:** เปลี่ยนการตั้งค่าสำหรับภาพหน้าจอและตัวบันทึกหน้าจอ
- **แอปเพิกศรัทธา:** ตั้งค่าให้ใช้แอปเพิกศรัทธาต่าง ๆ เช่น การเปลี่ยนพื้นหลังขณะใช้กล้องถ่ายรูปในแอปบางตัว โปรดดูที่ [แอปเพิกศรัทธา](#) สำหรับข้อมูลเพิ่มเติม
  -  คุณสมบัตินี้ใช้ได้เฉพาะในบางแอปเท่านั้น
- **ความสว่างของวิดีโอ:** เพิ่มความสว่างหน้าจอและทำให้สีสดใสยิ่งขึ้นเมื่อคุณเล่นวิดีโอ
  -  คุณสมบัตินี้นี้อาจไม่สามารถใช้งานได้บางแอป
- **Super HDR:** ตั้งค่าปรับการแสดงผลให้แสดงสีและคอนทราสต์ได้ครบถ้วนในภาพที่ถ่ายด้วยเครื่อง Galaxy

- **การตั้งค่า Game Booster:** กำหนดค่าการตั้งค่าสำหรับตัวเพิ่มประสิทธิภาพเกม
- **Galaxy Avatar:** สร้างอวตารในแบบใดก็ได้ที่คุณต้องการและสนุกกับการใช้อวตารเหล่านั้นในคุณสมบัติที่หลากหลาย โปรดดูที่ [Galaxy Avatar](#) สำหรับข้อมูลเพิ่มเติม
- **Dual Messenger:** ติดตั้งแอปที่สองและใช้บัญชีแยกต่างหากสองบัญชีสำหรับแอป messenger เดียวกัน โปรดดูที่ [Dual Messenger](#) สำหรับข้อมูลเพิ่มเติม



คุณสมบัติบางอย่างอาจไม่สามารถใช้ได้ขึ้นอยู่กับผู้ให้บริการหรือรุ่น

## การเคลื่อนไหวและท่าทาง

เปิดหรือปิดคุณสมบัติการเคลื่อนไหวหรือท่าทาง

ที่หน้าจอการตั้งค่า สัมผัส **คุณสมบัติขั้นสูง** → **การเคลื่อนไหวและท่าทาง**

- **ยกขึ้นเพื่อปลด:** ตั้งค่าเครื่องเพื่อเปิดหน้าจอเมื่อคุณหยิบเครื่องขึ้นมา
- **แตะสองครั้งเพื่อเปิดหน้าจอ:** ตั้งค่าเครื่องให้เปิดหน้าจอโดยการสัมผัสสองครั้งที่ใดก็ได้ที่หน้าจอขณะที่หน้าจอปิดอยู่
- **แตะสองครั้งเพื่อปิดหน้าจอ:** ตั้งค่าเครื่องให้ปิดหน้าจอโดยการสัมผัสสองครั้งที่พื้นที่ว่างที่หน้าจอหลักหรือหน้าจอล็อก
- **เตือนเมื่อหยิบโทรศัพท์ขึ้น:** ตั้งค่าเครื่องให้สั่นเมื่อคุณยกขึ้นหากมีการแจ้งเตือน เช่น สายเรียกเข้าที่ไม่ได้รับ



คุณสมบัตินี้อาจไม่ทำงานหากหน้าจอเปิดอยู่หรือเครื่องไม่ได้อยู่บนพื้นผิวที่เรียบ

- **ปิดเสียงด้วยท่าทาง:** ตั้งค่าเครื่องให้ปิดเสียงบางอย่างด้วยการเคลื่อนไหวหรือท่าทาง
- **ใช้ฝ่ามือปิดเพื่อจับภาพ:** ตั้งค่าให้เครื่องบันทึกภาพหน้าจอเมื่อคุณใช้มือปิดไปทางซ้ายหรือขวาผ่านหน้าจอ คุณสามารถตรวจสอบรูปภาพที่บันทึกใน **แกลเลอรี** ขณะที่กำลังใช้งานแอปและคุณสมบัตินี้บางอย่างอาจไม่สามารถบันทึกภาพหน้าจอได้







การเขย่าหรือแรงกระแทกที่มากเกินไปต่อเครื่องอาจทำให้เกิดบ่อนข้อมูลสำหรับบางคุณสมบัติโดยไม่ได้ตั้งใจ

## แอปเฟกต์วิดีโอ

คุณสามารถใช้แอปเฟกต์ต่าง ๆ เช่น การเปลี่ยนพื้นหลังขณะใช้กล้องถ่ายรูปในแอปบางตัว

ขณะใช้กล้องถ่ายรูปในแอปที่รองรับคุณสมบัตินี้ ให้เปิดแผงการตั้งค่าด่วนและสัมผัส **แอปเฟกต์วิดีโอ**

- : รีเซ็ตการตั้งค่า
  - : เลือกหรือเพิ่มสีพื้นหลังหรือรูปภาพเพื่อใช้
  - **พื้นหลัง**: เปลี่ยนหรือเบลอพื้นหลัง
  - **ใบหน้า**: ใช้เอฟเฟกต์ภาพสวยกับใบหน้า
  - **โทนสี**: ปรับโทนสีและความสว่างของหน้าจอ
  - **จัดเฟรมอัตโนมัติ**: เปิดหรือปิดคุณสมบัติการจัดเฟรมอัตโนมัติ เมื่อเปิดคุณสมบัตินี้ เครื่องจะเปลี่ยนมุมการถ่ายภาพและการซูมอัตโนมัติโดยการจดจำและติดตามบุคคล
  - **รีแอคชั่น**: เปิดหรือปิดคุณสมบัติการตอบสนอง หากต้องการข้อมูลเพิ่มเติมเกี่ยวกับการใช้คุณสมบัติการตอบสนอง ให้สัมผัสไอคอนเคล็ดลับ ()
  - **แสดงเฉพาะฉัน**: แสดงเฉพาะใบหน้าของคุณขณะที่ซ่อนใบหน้าของผู้อื่น คุณจะต้องลงทะเบียนใบหน้าของคุณในครั้งแรกที่คุณใช้คุณสมบัตินี้ สัมผัส **ลงทะเบียน** และลงทะเบียนใบหน้าของคุณ
  - **เปิดไฟ**: ช่วยให้ผู้คนดูสว่างและชัดเจนขึ้นแม้ในสภาพแวดล้อมที่มีด
-  • คุณสมบัตินี้บางอย่างอาจไม่สามารถใช้ได้ขึ้นอยู่กับรุ่น
- คุณสมบัตินี้บางอย่างสามารถใช้ได้เฉพาะเมื่อใช้กล้องหน้าเท่านั้น

## Galaxy Avatar

สร้างอวตารในแบบใดก็ตามที่คุณต้องการและสนุกกับการใช้อวตารเหล่านั้นในคุณสมบัติที่หลากหลายที่หน้าจอการตั้งค่า สัมผัส **คุณสมบัติขั้นสูง** → **Galaxy Avatar** หากคุณสามารถเพิ่มไอคอนแอปลงในหน้าจอแอป เปิดแอป **Galaxy Avatar**

### การสร้าง Galaxy Avatar

เปิดใช้ Galaxy Avatar สัมผัสไอคอนสร้าง () และจากนั้นปฏิบัติตามคำแนะนำที่หน้าจอเพื่อสร้างอวตาร

## การใช้สตีกเกอร์ Galaxy Avatar

เมื่อคุณสร้างอวตาร สตีกเกอร์ที่มีการแสดงอารมณ์และการกระทำของอวตารจะถูกสร้างขึ้นโดยอัตโนมัติ คุณสามารถใช้สตีกเกอร์อวตารของคุณเมื่อส่งข้อความหรือในเครือข่ายทางสังคม

เปิดใช้ Galaxy Avatar และสัมผัส **สตีกเกอร์อวตาร** เพื่อสร้างสตีกเกอร์ของคุณเอง สัมผัสไอคอนสร้างสตีกเกอร์แบบกำหนดเอง (+) ที่ด้านบนสุดของรายการสตีกเกอร์

## การใช้กล้องถ่ายรูป Galaxy Avatar

สร้างภาพถ่ายหรือวิดีโอสนุก ๆ ด้วยอวตารโดยใช้โหมดการถ่ายภาพต่าง ๆ

เปิดใช้ Galaxy Avatar และสัมผัส **กล้องอวตาร** เลือกอวตารและโหมดที่คุณต้องการใช้ จากนั้นถ่ายรูปหรือบันทึกวิดีโอ

## Dual Messenger

ติดตั้งแอปที่สองและสามารถแยกใช้สองบัญชีสำหรับแอป messenger เดียวกัน

### 1 ที่หน้าจอการตั้งค่า สัมผัส **คุณสมบัติขั้นสูง** → **Dual Messenger**

แอปที่ได้รับการสนับสนุนจะปรากฏขึ้น

### 2 สัมผัสสวิตช์ของแอปเพื่อติดตั้งแอปที่สอง

แอปที่สองจะได้รับการติดตั้ง ไอคอนแอปที่สองจะปรากฏพร้อมด้วยไอคอนแอปที่สอง (🔵)



- คุณสมบัติของเมสเซนเจอร์แบบคู่นี้อาจไม่สามารถใช้ได้ทั้งนี้ขึ้นอยู่กับแอป
- คุณสมบัติบางอย่างของแอปอาจมีข้อจำกัดสำหรับแอปที่สอง

## การถอนการติดตั้งแอปที่สอง

### 1 ที่หน้าจอการตั้งค่า สัมผัส **คุณสมบัติขั้นสูง** → **Dual Messenger**

### 2 สัมผัสสวิตช์ของแอปที่คุณต้องการยกเลิกการติดตั้งและสัมผัส **ถอนการติดตั้ง**

ข้อมูลทั้งหมดที่เกี่ยวข้องกับแอปที่สองจะถูกลบออก



หากคุณถอนการติดตั้งแอปแรก แอปที่สองจะถูกลบด้วย

## Digital Wellbeing และการควบคุมของผู้ปกครอง

ตรวจสอบประวัติการใช้งานเครื่องของคุณและใช้คุณสมบัติเพื่อป้องกันเครื่องของคุณจากการรบกวนชีวิตของคุณ คุณยังสามารถตั้งค่าการควบคุมโดยผู้ปกครองสำหรับลูก ๆ ของคุณและจัดการการใช้งานดิจิทัลของพวกเขาที่หน้าจอการตั้งค่า สัมผัส **Digital Wellbeing และการควบคุมของผู้ปกครอง**

- **ตัวตั้งเวลาแอป:** จำกัดเวลาการใช้งานรายวันสำหรับแต่ละแอปโดยการตั้งค่าตัวจับเวลา เมื่อถึงขีดจำกัด แอปจะถูกปิดและคุณจะไม่สามารถใช้งานได้
- **เป้าหมายเวลาหน้าจอ:** ตั้งค่าเป้าหมายว่าคุณจะใช้เครื่องของคุณมากแค่ไหนในแต่ละวัน
- **การตรวจสอบการขับรถ:** เปิดการตรวจสอบการขับขี่เพื่อตรวจสอบระยะเวลาที่คุณใช้เครื่องของคุณขณะขับรถ
- **ตรวจสอบการเดิน:** เปิดการตรวจสอบการเดินเพื่อตรวจสอบระยะเวลาที่คุณใช้เครื่องของคุณขณะเดิน
- **ตัวตรวจสอบระดับเสียง:** เปิดการตรวจสอบระดับเสียงเพื่อป้องกันการได้ยินของคุณ
- **ข้อจำกัดคอนเทนต์:** จำกัดเว็บไซต์ที่สามารถเข้าถึงได้หรือกำหนดข้อจำกัดด้านอายุสำหรับแอปและเกมต่าง ๆ สามารถใช้คุณสมบัตินี้ได้เฉพาะในแอป **Samsung Internet** และแอป **Galaxy Store** เท่านั้น
- **การควบคุมของผู้ปกครอง:** จัดการการใช้งานดิจิทัลของบุตรหลานของคุณ

## การดูแลอุปกรณ์

คุณสมบัติการบำรุงรักษาเครื่องให้ภาพรวมของสถานะของแบตเตอรี่ที่จัดเก็บข้อมูล หน่วยความจำ และความปลอดภัยของระบบของเครื่องของคุณ คุณยังสามารถปรับแต่งเครื่องได้

ที่หน้าจอการตั้งค่า สัมผัส **การดูแลอุปกรณ์**

- **ปรับตอนนี้:** ปิดแอปที่ทำงานอยู่ที่พื้นหลังหรือใช้แบตเตอรี่ในปริมาณที่ผิดปกติและสแกนหาแอปและมัลแวร์ที่เกิดความขัดข้องเพื่อเพิ่มประสิทธิภาพเครื่องของคุณ
- **แบตเตอรี่:** ตรวจสอบพลังงานแบตเตอรี่ที่เหลืออยู่และเวลาที่ใช้เครื่อง สำหรับเครื่องที่มีระดับแบตเตอรี่ต่ำ ให้รักษาพลังงานแบตเตอรี่ไว้โดยการเปิดคุณสมบัติประหยัดพลังงาน โปรดดูที่ **แบตเตอรี่** สำหรับข้อมูลเพิ่มเติม

- **ที่จัดเก็บข้อมูล:** ตรวจสอบสถานะของที่จัดเก็บข้อมูลที่ใช้แล้วและที่สามารถใช้ได้และเพิ่มที่จัดเก็บข้อมูล โดยการลบไฟล์ที่ไม่จำเป็นออก เช่น ไฟล์ในถังขยะรีไซเคิล ไฟล์ที่ไม่ได้ใช้งาน หรือไฟล์ที่ซ้ากันหลังจากการตรวจสอบแล้ว
  - ☑ • ความจุที่มีอยู่จริงของที่จัดเก็บข้อมูลภายในจะน้อยกว่าในข้อมูลจำเพาะเนื่องจากระบบปฏิบัติการและแอปพื้นฐานจะใช้งานที่จัดเก็บข้อมูลส่วนหนึ่ง ความจุที่พร้อมใช้งานอาจเปลี่ยนแปลงไปเมื่อคุณอัปเดตอุปกรณ์
  - คุณสามารถตรวจสอบความจุที่สามารถใช้ได้ของที่จัดเก็บข้อมูลภายในในส่วนข้อมูลจำเพาะสำหรับเครื่องของคุณได้ที่เว็บไซต์ของซัมซุง
- **หน่วยความจำ:** ตรวจสอบการใช้หน่วยความจำหรือสั่มผัส **ล้างตอนนี้** เพื่อเพิ่มหน่วยความจำโดยการหยุดแอปพื้นหลัง
- **การปกป้องแอป:** สแกนเครื่องของคุณเพื่อหามัลแวร์และกิจกรรมอื่น ๆ ที่น่าสงสัยเพื่อความปลอดภัย
- **โปรไฟล์ประสิทธิภาพ:** เปลี่ยนโปรไฟล์ประสิทธิภาพการทำงานโดยพิจารณาจากความเร็วในการประมวลผลของเครื่อง อายุการใช้งานแบตเตอรี่ และประสิทธิภาพการระบายความร้อน
- **การปรับปรุงประสิทธิภาพอัตโนมัติ:** ดำเนินการเพิ่มประสิทธิภาพโดยอัตโนมัติโดยการปิดแอปพื้นหลังหรือล้างหน่วยความจำ เพื่อให้เครื่องทำงานอยู่ในสภาพที่ดีที่สุด
 

สั่มผัส **รีเซ็ตอัตโนมัติ** เพื่อตั้งค่าเครื่องให้รีเซ็ตโดยอัตโนมัติเมื่อตรวจพบปัญหาด้านประสิทธิภาพการทำงานหรือตามเวลาที่คุณตั้งไว้
- **อัปเดตซอฟต์แวร์:** ปรับปรุงซอฟต์แวร์ของเครื่องของคุณผ่านทางบริการเฟิร์มแวร์ผ่านทางออนไลน์ (FOTA) นอกจากนี้คุณยังสามารถกำหนดเวลาการปรับปรุงซอฟต์แวร์ได้อีกด้วย
- **การวิเคราะห์:** ทดสอบเครื่องของคุณโดยการใช้ Samsung Members
- **โหมดบำรุงรักษา:** เปิดโหมดการบำรุงรักษาเพื่อปกป้องความเป็นส่วนตัวของคุณในขณะที่คนอื่นกำลังใช้เครื่องของคุณ เช่น เมื่อคุณส่งเครื่องไปซ่อม

## แอป

จัดการแอปของเครื่องและเปลี่ยนการตั้งค่าของแอป คุณสามารถตรวจสอบข้อมูลการใช้งานของแอป เปลี่ยนการแจ้งเตือน หรือการตั้งค่าการอนุญาต หรือถอนการติดตั้ง หรือปิดการใช้งานแอปที่ไม่จำเป็น

ที่หน้าจอการตั้งค่า สั่มผัส **แอป**

## การจัดการทั่วไป

ปรับแต่งการตั้งค่าระบบของเครื่องของคุณหรือตั้งค่าเครื่องใหม่

ที่หน้าจอการตั้งค่า ล้มผัส **การจัดการทั่วไป**

- **ภาษา:** ให้เลือกภาษาของเครื่อง โปรดดูที่ **การเพิ่มภาษาของเครื่อง** สำหรับข้อมูลเพิ่มเติม
- **ภาษาของแอป:** เลือกภาษาที่คุณต้องการใช้สำหรับแต่ละแอป
- **แพ็คเกจภาษา:** จัดการหรือดาวน์โหลดชุดภาษาสำหรับการบ่อนข้อมูลด้วยเสียง คุณสมบัติการอ่านข้อความ เป็นเสียงพูด และการแปล
- **วันที่และเวลา:** เข้าถึงและปรับเปลี่ยนการตั้งค่าเพื่อควบคุมวิธีการที่เครื่องแสดงเวลาและวันที่  
 หากแบตเตอรี่หมดเกลี้ยง เวลาและวันที่จะถูกรückตั้งค่าใหม่
- **การตั้งค่าแป้นพิมพ์ Samsung:** เปลี่ยนการตั้งค่าสำหรับแป้นพิมพ์ซัมซุง
- **แป้นพิมพ์:** ให้เลือกแป้นพิมพ์ที่จะใช้ตามค่าเริ่มต้นและเปลี่ยนการตั้งค่าแป้นพิมพ์
- **แป้นพิมพ์จริง:** เปลี่ยนการตั้งค่าสำหรับแป้นพิมพ์ภายนอก
- **เมาส์:** เปลี่ยนการตั้งค่าสำหรับเมาส์ภายนอก
- **แป้นสัมผัส:** เปลี่ยนการตั้งค่าสำหรับแผ่นสัมผัสภายนอก
- **รีเซ็ท:** การตั้งค่าเครื่องของคุณใหม่หรือดำเนินการตั้งค่าข้อมูลจากโรงงาน
- **บริการที่กำหนดเอง:** ตั้งค่าเพื่อรับบริการส่วนบุคคลตามความสนใจของคุณและวิธีการใช้เครื่องของคุณ
- **ติดต่อเรา:** ถามคำถามหรือตรวจสอบคำถามที่พบบ่อย

## การเพิ่มภาษาของเครื่อง

คุณสามารถเพิ่มภาษาที่จะใช้ในเครื่องของคุณ

- 1 ที่หน้าจอการตั้งค่า สัมผัส **การจัดการทั่วไป** → **ภาษา** → **เพิ่มภาษา**
- 2 ให้เลือกภาษาที่จะเพิ่ม
- 3 เพื่อตั้งค่าภาษาที่ได้เลือกไว้เป็นภาษาเริ่มต้น สัมผัส **ตั้งค่าเริ่มต้น** เพื่อเก็บการตั้งภาษาในปัจจุบัน สัมผัส **ใช้ค่าปัจจุบัน**  
ภาษาที่เลือกจะถูกเพิ่มเข้าไปในรายการภาษาของคุณ หากคุณเปลี่ยนภาษาเริ่มต้น ภาษาที่เลือกจะถูกเพิ่มเข้าไปที่ด้านบนสุดของรายการ

เพื่อเปลี่ยนภาษาเริ่มต้นจากรายการภาษาของคุณ ให้เลือกภาษาที่คุณต้องการและสัมผัส **ใช้** หากแอปไม่รองรับภาษาเริ่มต้น จะมีการใช้ภาษาที่รองรับในลำดับถัดไปในรายการ

## การช่วยเหลือการเข้าถึง

กำหนดการตั้งค่าที่หลากหลายเพื่อปรับปรุงการเข้าใช้งานเครื่อง โปรดดูที่ **การช่วยเหลือการเข้าถึง** สำหรับข้อมูลเพิ่มเติม

ที่หน้าจอการตั้งค่า สัมผัส **การช่วยเหลือการเข้าถึง**

## อัปเดตซอฟต์แวร์

ปรับปรุงซอฟต์แวร์ของเครื่องของคุณผ่านทางบริการเฟิร์มแวร์ผ่านทางออนไลน์ (FOTA) คุณยังสามารถเปลี่ยนการตั้งค่าการดาวน์โหลดอัตโนมัติ

ที่หน้าจอการตั้งค่า สัมผัส **อัปเดตซอฟต์แวร์** สัมผัส **ตรวจสอบการอัปเดต** และตรวจสอบหรือติดตั้งการปรับปรุงด้วยตนเอง

เพื่อเปลี่ยนการตั้งค่าการดาวน์โหลดอัตโนมัติให้สัมผัสไอคอนทางเลือกเพิ่มเติม (ⓘ) → **ดาวน์โหลดอัตโนมัติ**



ถ้าการปรับปรุงซอฟต์แวร์ถูกเงินถูกปล่อยออกมาเพื่อความปลอดภัยของเครื่องของคุณและเพื่อบล็อกไวรัสชนิดใหม่ๆ จะได้รับการติดตั้งโดยอัตโนมัติโดยไม่ต้องมีการตกลงของคุณ

## ข้อมูลการปรับปรุงความปลอดภัย

การปรับปรุงความปลอดภัยมีไว้เพื่อเสริมสร้างความปลอดภัยของเครื่องของคุณและปกป้องข้อมูลส่วนตัวของคุณ สำหรับการปรับปรุงความปลอดภัยสำหรับรุ่นของคุณ โปรดเยี่ยมชม [security.samsungmobile.com](https://security.samsungmobile.com)

 เว็บไซต์ดังกล่าวรองรับเฉพาะบางภาษาเท่านั้น

## เกี่ยวกับโทรศัพท์

การเข้าถึงข้อมูลเครื่องของคุณ

ที่หน้าจอการตั้งค่า สัมผัส **เกี่ยวกับโทรศัพท์**

เพื่อเปลี่ยนชื่อเครื่องของคุณ สัมผัส **เปลี่ยนชื่อ**

- **ข้อมูลสถานะ:** ตรวจสอบข้อมูลเครื่องที่หลากหลาย เช่น สถานะ SIM การ์ด ที่อยู่ MAC ของ Wi-Fi และเลขหมายประจำเครื่อง
- **ข้อมูลทางกฎหมาย:** เข้าถึงข้อมูลทางกฎหมายที่เกี่ยวข้องกับเครื่อง เช่น ข้อมูลความปลอดภัยและใบอนุญาตโอเพนซอร์ส
- **ข้อมูลซอฟต์แวร์:** เข้าถึงข้อมูลซอฟต์แวร์ของเครื่อง เช่น รุ่นของระบบปฏิบัติการและรุ่นของเฟิร์มแวร์
- **ข้อมูลแบตเตอรี่:** ตรวจสอบข้อมูลแบตเตอรี่

# ประกาศการใช้งาน

## ข้อควรระวังในการใช้เครื่อง

โปรดอ่านคู่มือผู้ใช้นี้เมื่อใช้งานเครื่องของคุณเพื่อให้แน่ใจว่ามีการใช้งานที่ปลอดภัยและถูกต้อง

- คำอธิบายต่างๆ ขึ้นอยู่กับการตั้งค่าปกติของเครื่อง
- เนื้อหาบางส่วนอาจแตกต่างจากเครื่องของคุณ ทั้งนี้ขึ้นกับภูมิภาค ผู้ให้บริการ รายละเอียดของรุ่น หรือซอฟต์แวร์ของเครื่อง
- อาจจำเป็นต้องมีการเชื่อมต่อเครื่องเข้ากับเครือข่าย Wi-Fi หรือเครือข่ายมือถือเมื่อใช้แอปหรือคุณสมบัติบางอย่าง
- เนื้อหา (เนื้อหาคุณภาพสูง) ที่จำเป็นต้องใช้งาน CPU และหน่วยความจำสูง จะส่งผลกระทบต่อประสิทธิภาพการทำงานโดยรวมของเครื่อง แอปที่เกี่ยวข้องกับเนื้อหานั้นอาจไม่สามารถทำงานเป็นปกติ ทั้งนี้ขึ้นกับข้อกำหนดของอุปกรณ์และสิ่งแวดล้อมที่ใช้งานอุปกรณ์นั้น
- ชัมซุงไม่รับผิดชอบปัญหาด้านประสิทธิภาพที่เกิดจากแอปที่เข้ามาโดยผู้ให้บริการรายอื่นนอกเหนือจากชัมซุง
- ชัมซุงไม่รับผิดชอบปัญหาประสิทธิภาพการทำงานหรือความเข้ากันไม่ได้ซึ่งเกิดจากการตั้งค่าลงทะเบียน หรือการเปลี่ยนแปลงซอฟต์แวร์ระบบปฏิบัติการการแก้ไข การพยายามกำหนดค่าระบบปฏิบัติการอาจทำให้เครื่องหรือแอปทำงานผิดปกติ
- ซอฟต์แวร์ ข้อมูลเสียง วอลเปเปอร์ รูปภาพ และสื่ออื่นๆ ที่ให้มาพร้อมเครื่องนี้ ได้รับสิทธิ์ให้ใช้งานได้โดยจำกัด การดึงเอาข้อมูลและใช้สื่อเหล่านี้เพื่อการค้าหรือเพื่อวัตถุประสงค์อื่นเป็นการละเมิดกฎหมายลิขสิทธิ์ ผู้ใช้มีความรับผิดชอบทุกประการสำหรับกรณีการใช้งานสื่อผิดกฎหมาย
- คุณอาจเสียค่าบริการเพิ่มเติมสำหรับบริการข้อมูล เช่น การส่งข้อความ การอัปเดตและการดาวน์โหลดการซิงค์อัตโนมัติ หรือการใช้งานบริการบอกตำแหน่ง ทั้งนี้ขึ้นอยู่กับแผนการใช้ข้อมูลของคุณ สำหรับการโอนย้ายข้อมูลขนาดใหญ่ ขอแนะนำให้ใช้คุณสมบัติ Wi-Fi
- แอปพื้นฐานที่มากับอุปกรณ์อาจมีการอัปเดตและอาจไม่รองรับการใช้งานอีกต่อไป โดยไม่มีการแจ้งให้ทราบล่วงหน้า
- การดัดแปลงระบบปฏิบัติการหรือติดตั้งซอฟต์แวร์จากแหล่งที่ไม่เป็นทางการอาจส่งผลให้เครื่องทำงานผิดปกติและข้อมูลเสียหายหรือสูญหาย การกระทำเหล่านี้เป็นการละเมิดข้อตกลงอนุญาตการใช้งานของชัมซุง และจะทำให้การรับประกันสิ้นสุดลง

- คุณสามารถมองเห็นหน้าจอได้อย่างชัดเจนแม้ในแสงแดดจ้ากลางแจ้งโดยการปรับช่วงความคมชัดโดยอัตโนมัติตามสภาพแวดล้อมโดยรอบ อันเนื่องมาจากธรรมชาติของผลิตภัณฑ์นั้น การแสดงกราฟิกคงที่เป็นระยะเวลานานอาจทำให้เกิดภาพฉายภาพ (อาการจอเบิร์น) หรือภาพเงา
  - ไม่แนะนำให้ใช้กราฟิกคงที่ในบางส่วนหรือทั้งหมดของหน้าจอเป็นระยะเวลานานและปิดหน้าจอเมื่อไม่ได้ใช้เครื่อง
  - คุณสามารถตั้งค่าหน้าจอให้ปิดโดยอัตโนมัติเมื่อคุณไม่ได้ใช้งาน เปิด **การตั้งค่า** สัมผัส **จอภาพ** → **หมดเวลาหน้าจอ** และจากนั้นเลือกระยะเวลาที่คุณต้องการให้เครื่องรอก่อนการปิดหน้าจอ
  - เพื่อตั้งค่าหน้าจอให้ปรับความสว่างโดยอัตโนมัติตามสภาพแวดล้อมโดยรอบ เปิด **การตั้งค่า** สัมผัส **จอภาพ** และจากนั้นสัมผัสสวิตช์ **ความสว่างปรับอัตโนมัติ** เพื่อเปิด
- อุปกรณ์บางเครื่องจะต้องได้รับการอนุมัติจากคณะกรรมการกลางกำกับดูแลกิจการสื่อสาร (FCC) ทั้งนี้ขึ้นอยู่กับภูมิภาคและรุ่น

หากเครื่องของคุณได้รับการอนุมัติจาก FCC แล้ว คุณสามารถตรวจสอบรหัส FCC ของเครื่องดังกล่าวได้ เพื่อเข้าถึงรหัส FCC เปิด **การตั้งค่า** และสัมผัส **เกี่ยวกับโทรศัพท์** → **ข้อมูลสถานะ** หากเครื่องของคุณไม่มีรหัส FCC หมายความว่าเครื่องนั้นไม่ได้รับอนุญาตให้จำหน่ายในสหรัฐอเมริกาหรือดินแดนของตนและอาจถูกนำไปยังสหรัฐอเมริกาเพื่อการใช้งานส่วนตัวของเจ้าของเท่านั้น
- ห้ามใช้งานเครื่องส่งแถบความถี่กว้างมาก (UWB) เมื่ออยู่บนเครื่องบินหรือเรือ เมื่อคุณเปิดโหมดการบิน คุณสมบัติ UWB จะถูกปิดลง (Galaxy S26 Ultra, Galaxy S26+)

- แบนด์วิดท์ที่ได้รับการรองรับกับเครื่องนี้อาจแตกต่างกันไป ทั้งนี้ขึ้นอยู่กับภูมิภาคและผู้ให้บริการ
- ความพร้อมใช้งานของเครือข่าย 5G อาจแตกต่างกันไปขึ้นอยู่กับรุ่น ประเทศ ผู้ให้บริการเครือข่าย และสภาพแวดล้อมของผู้ใช้
- เครื่องของคุณมีส่วนประกอบของแม่เหล็ก เก็บไว้ห่างจากบัตรเครดิต อุปกรณ์ทางการแพทย์แบบฝัง และเครื่องอื่น ๆ ที่อาจได้รับผลกระทบจากแม่เหล็กได้ในกรณีของอุปกรณ์ทางการแพทย์ให้ห่างเครื่องของคุณให้ห่างมากกว่า 15 ซม. ให้ออกการใช้งานเครื่องของคุณหากคุณสงสัยว่ามีการรบกวนอุปกรณ์ทางการแพทย์ของคุณ และปรึกษาแพทย์หรือผู้ผลิตอุปกรณ์ทางการแพทย์ของคุณ

## ไอคอนเพื่อการแนะนำ



**คำเตือน:** สถานการณ์ที่อาจทำให้เกิดการบาดเจ็บต่อตัวคุณเองหรือผู้อื่น



**ข้อควรระวัง:** สถานการณ์ที่อาจทำให้เกิดความเสียหายต่อเครื่องหรืออุปกรณ์อื่นๆ ของคุณ



**แจ้งให้ทราบ:** ข้อควรรู้ คำแนะนำในการใช้งาน หรือข้อมูลเพิ่มเติม

## หมายเหตุเกี่ยวกับเนื้อหาแพ็คเกจและอุปกรณ์เสริม

โปรดดูคู่มือการเริ่มต้นใช้งานแบบด่วนสำหรับเนื้อหาแพ็คเกจ

- รายการสิ่งที่เหมาะกับเครื่องนี้และอุปกรณ์เสริมที่มีอาจแตกต่างกันไป ทั้งนี้ขึ้นอยู่กับภูมิภาคและผู้ให้บริการ
- รายการสิ่งที่เหมาะนี้ได้รับการออกแบบมาโดยเฉพาะสำหรับเครื่องนี้เท่านั้น และอาจเข้ากันไม่ได้กับเครื่องอื่น
- ลักษณะภายนอกและข้อมูลจำเพาะอาจมีการเปลี่ยนแปลงโดยไม่แจ้งให้ทราบล่วงหน้า
- คุณสามารถซื้ออุปกรณ์เสริมเพิ่มเติมได้จากตัวแทนจำหน่ายของซัมซุงใกล้บ้านคุณ โปรดตรวจสอบให้แน่ใจว่าอุปกรณ์เหล่านั้นเข้ากันได้กับเครื่องก่อนซื้อ
- ขอแนะนำให้ใช้อุปกรณ์เสริมที่ได้รับการรับรองโดยซัมซุง การใช้อุปกรณ์เสริมที่ไม่ได้รับการรับรองอาจทำให้เกิดปัญหาด้านประสิทธิภาพหรือการทำงานผิดปกติ ซึ่งอาจไม่อยู่ในเงื่อนไขการรับประกัน
- อุปกรณ์เสริมที่มีทั้งหมดอาจมีการเปลี่ยนแปลง ทั้งนี้ขึ้นอยู่กับบริษัทผู้ผลิตทั้งสิ้น สำหรับข้อมูลเพิ่มเติมเกี่ยวกับอุปกรณ์เสริมที่มี โปรดอ้างอิงเว็บไซต์ของซัมซุง
- หูฟัง (USB ประเภท-C) ที่รองรับเอาต์พุตดิจิทัลนั้นสามารถใช้ได้กับเครื่องนี้ อย่างไรก็ตาม เครื่องอาจไม่สามารถใช้งานร่วมกับหูฟังที่ใช้วิธีการเอาต์พุตเสียงที่แตกต่างกันหรือผลิตโดยผู้ผลิตรายอื่น
- สาย USB ที่ให้มาด้วยรองรับการชาร์จได้ถึง 3 A ไม่รวมเครื่องชาร์จมาด้วย เพื่อประสิทธิภาพสูงสุดในการชาร์จ ขอแนะนำให้ใช้เครื่องชาร์จ 60 วัตต์ และสายเคเบิลอย่างเป็นทางการของซัมซุงที่เข้ากันได้กับเครื่องของคุณ ที่มีจำหน่ายแยกต่างหาก (Galaxy S26 Ultra)
- สาย USB ที่ให้มาด้วยรองรับการชาร์จได้ถึง 3 A ไม่รวมเครื่องชาร์จมาด้วย เพื่อประสิทธิภาพสูงสุดในการชาร์จ ขอแนะนำให้ใช้เครื่องชาร์จ 45 วัตต์ และสายเคเบิลอย่างเป็นทางการของซัมซุงที่เข้ากันได้กับเครื่องของคุณ ที่มีจำหน่ายแยกต่างหาก (Galaxy S26+)
- สาย USB ที่ให้มาด้วยรองรับการชาร์จได้ถึง 3 A ไม่รวมเครื่องชาร์จมาด้วย (Galaxy S26)

## การดูแลรักษาคุณสมบัติกันน้ำและกันฝุ่น

เครื่องของคุณกันน้ำและกันฝุ่นและตรงตามมาตรฐานสากลต่อไปนี้

- การรับรองการกันน้ำระดับ IP68 : ตามข้อกำหนดของมาตรฐาน IEC 60529 ซึ่งได้รับการทดสอบในน้ำจืด 15–35 °C, 86–106 kPa, 1.5 ม. เป็นเวลา 30 นาที โดยไม่มีการเคลื่อนไหว

คุณจะต้องปฏิบัติตามหลักเกณฑ์นี้เพื่อรักษาการกันน้ำและกันฝุ่นของเครื่องของคุณ

- ห้ามนำเครื่องไปสัมผัสถูกน้ำในสระว่ายน้ำหรือน้ำทะเล
- หากเครื่องสัมผัสกับน้ำที่ไม่สะอาดหรือของเหลวอื่น ๆ เช่น น้ำสบู่ น้ำมัน น้ำหอม ครีมนวดผม น้ำยาทำความสะอาดมือ ผลิตภัณฑ์เคมี เช่น เครื่องสำอาง หรือของเหลวที่มีแอลกอฮอล์ให้ทำความสะอาดเครื่องด้วยน้ำจืดที่ไม่ไหล เช็ดด้วยผ้านุ่มและสะอาด และจากนั้นเช็ดให้แห้งก่อนใช้งานเพื่อรักษาระดับการกันน้ำ
- ห้ามนำเครื่องไปสัมผัสถูก น้ำที่ไหลแรง แรงดันน้ำที่เพิ่มขึ้นอย่างกะทันหันอาจเกินระดับการกันน้ำที่ได้รับประกันได้
- ในสถานที่ต่าง ๆ เช่น ห้องอาบน้ำหรือห้องอบไอน้ำ ประสิทธิภาพการกันน้ำอาจได้รับความเสียหายเนื่องจากอุณหภูมิเกิดการเปลี่ยนแปลงอย่างกะทันหัน
- หากเครื่องได้รับการกระแทกจากภายนอกหรือได้รับความเสียหาย ความสามารถในการกันน้ำก็อาจลดลง

หากเครื่องสัมผัสกับน้ำหรือสิ่งที่ทำให้สกปรก ให้ปฏิบัติตามคำแนะนำนี้:

- เช็ดเครื่องด้วยผ้านุ่มและสะอาด และจากนั้นเช็ดให้แห้งอย่างทั่วถึง
- หากไมโครโฟนหรือลำโพงไม่แห้งสนิท อาจส่งผลให้เสียงไม่ชัดเจนระหว่างการโทรได้
- หน้าจอและคุณสมบัติอื่น ๆ อาจไม่ทำงานเป็นปกติถ้าใช้งานเครื่องในน้ำ
- อย่าเชื่อมต่อเครื่องชาร์จหรืออุปกรณ์เสริมใด ๆ จนกว่าเครื่องจะแห้งสนิท เครื่องอาจได้รับความเสียหายได้ หากเชื่อมต่อเข้ากับอุปกรณ์เสริมหรือเครื่องชาร์จในขณะที่แจ็คออกประสงค์ยังไม่แห้ง

ความสามารถในการกันน้ำและกันฝุ่นของอุปกรณ์ Samsung Galaxy ของคุณไม่คงทนถาวร และอาจลดลงเมื่อเวลาผ่านไปเนื่องจากการสึกหรอตามปกติ

# สถานการณ์ที่ความร้อนของเครื่องสูงเกินไปและการแก้ปัญหา

## เมื่อเครื่องเกิดร้อนขึ้นในขณะที่ชาร์จแบตเตอรี่

ในขณะที่กำลังชาร์จ เครื่องและเครื่องชาร์จอาจจะร้อนขึ้น ระหว่างการชาร์จแบบไร้สายหรือการชาร์จอย่างรวดเร็ว เมื่อแต่เครื่องอาจจะรู้สึกร้อน ดังกล่าวนี้อาจไม่ได้ส่งผลกระทบต่ออายุการใช้งานหรือประสิทธิภาพของเครื่อง และอยู่ในช่วงปกติของการดำเนินงานของเครื่อง หากแบตเตอรี่มีอาการร้อนเกินไป ความเร็วในการชาร์จอาจลดลงหรือเครื่องชาร์จอาจหยุดการชาร์จ

### ให้ทำสิ่งดังต่อไปนี้เมื่อเครื่องเกิดร้อนขึ้น:

- ถอดเครื่องชาร์จจากเครื่องและปิดแอปใดๆที่กำลังเปิดใช้งานอยู่ รอให้เครื่องเย็นลงและจากนั้นเริ่มทำการชาร์จเครื่องอีกครั้ง
- หากส่วนล่างของเครื่องมีอาการร้อนจัด อาจเป็นเพราะสาย USB ได้รับความเสียหาย แทนที่สาย USB กับสายใหม่ ขอแนะนำให้ใช้สาย USB ที่ได้รับการรับรองจากซัมซุง
- เมื่อใช้เครื่องชาร์จแบบไร้สาย อย่างวางวัตถุแปลกปลอม เช่นวัตถุที่เป็นโลหะ แม่เหล็ก และบัตรแถบแม่เหล็ก ระหว่างเครื่องและเครื่องชาร์จแบบไร้สาย



คุณสมบัติการชาร์จแบบไร้สายหรือการชาร์จด่วนนั้นมิให้ใช้งานได้ในพื้นที่รองรับเท่านั้น

## เมื่อเครื่องเกิดร้อนขึ้นระหว่างการใช้งาน

เมื่อคุณใช้คุณสมบัติหรือแอปที่ต้องใช้พลังงานมากขึ้นหรือใช้แอปเหล่านั้นเป็นระยะเวลานาน เครื่องของคุณอาจร้อนขึ้นชั่วคราวเพราะการใช้พลังงานแบตเตอรี่ที่เพิ่มขึ้น ปิดแอปใดๆที่เปิดใช้งานอยู่และโปรดพักการใช้งานเครื่องสักครู่

ให้ดูตัวอย่างของสถานการณ์ดังต่อไปนี้ที่เครื่องอาจมีอาการร้อนจัด

- ในระหว่างการตั้งค่าเริ่มต้นหลังจากที่ซื้อหรือเมื่อทำการเรียกคืนข้อมูล
- เมื่อมีการดาวน์โหลดไฟล์ขนาดใหญ่

- เมื่อใช้แอปที่ต้องใช้พลังงานมากขึ้นหรือใช้แอปเป็นระยะเวลานาน
  - เมื่อเล่นเกมที่มีคุณภาพสูงเป็นระยะเวลานาน
  - เมื่อบันทึกวิดีโอเป็นระยะเวลานาน
  - เมื่อสตรีมมิ่งวิดีโอในขณะที่ใช้การตั้งค่าความสว่างสูงสุด
  - เมื่อเชื่อมต่อเข้ากับโทรทัศน์
- ในขณะที่ใช้งานแบบมัลติทาสกิ้ง (หรือ เมื่อเปิดใช้งานแอปจำนวนมากในพื้นที่)
  - เมื่อใช้งานมัลติวินโดว์
  - เมื่อทำการปรับปรุงหรือทำการติดตั้งแอปในขณะที่ทำการบันทึกวิดีโอ
  - เมื่อทำการดาวน์โหลดไฟล์ขนาดใหญ่ในระหว่างการสนทนาทางวิดีโอ
  - เมื่อทำการบันทึกวิดีโอขณะที่ใช้แอปทิศทาง
- เมื่อใช้ข้อมูลจำนวนมากสำหรับการซิงค์กับคลาวด์ อีเมลล์ หรือบัญชีอื่นๆ
- เมื่อใช้แอปทิศทางในรถยนต์ในขณะที่เครื่องถูกวางไว้ในที่ที่โดนแสงแดดโดยตรง
- เมื่อใช้ฮอตสปอตมือถือและคุณสมบัติการเชื่อมต่ออินเทอร์เน็ต
- เมื่อใช้เครื่องในพื้นที่ที่มีสัญญาณอ่อนหรือไม่สามารถรับสัญญาณได้
- เมื่อชาร์จแบตเตอรี่ด้วยสาย USB ที่ได้รับความเสียหาย
- เมื่อแจ็คออกประสงค์ของเครื่องได้รับความเสียหายหรือสัมผัสกับวัตถุแปลกปลอม เช่น ของเหลว ฝุ่น ผง โลหะ และใส่ดินสอ
- เมื่อคุณทำการโรมมิ่ง

### ให้ทำสิ่งดังต่อไปนี้เมื่อเครื่องเกิดร้อนขึ้น:

- ทำการปรับปรุงเครื่องด้วยซอฟต์แวร์ใหม่ล่าสุดเป็นประจำ
- การขัดกันระหว่างแอปที่เปิดใช้งานอยู่อาจทำให้เครื่องเกิดอาการร้อนขึ้น เริ่มการทำงานเครื่องใหม่
- ปิดคุณสมบัติ Wi-Fi, GPS และบลูทูธเมื่อไม่ได้ใช้งาน
- ปิดแอปที่เพิ่มการใช้พลังงานแบตเตอรี่หรือที่เปิดใช้งานในพื้นที่หลังเมื่อไม่ได้ใช้งาน
- ลบไฟล์ที่ไม่จำเป็นหรือแอปที่ไม่ได้ใช้
- ลดความสว่างของหน้าจอ
- ถ้าอุปกรณ์ร้อนเกินไปหรือคุณรู้สึกว่าอุปกรณ์ร้อนเป็นเวลานาน โปรดพักการใช้งานอุปกรณ์สักครู่ ถ้าเครื่องยังคงร้อนจัดอยู่ให้ติดต่อศูนย์บริการซัมซุงหรือศูนย์บริการที่ได้รับอนุญาต

## ข้อควรระวังสำหรับเครื่องที่ร้อนเกินไป

หากคุณเริ่มรู้สึกอึดอัดเพราะเครื่องมีอากาศร้อนจัด ให้หยุดการใช้เครื่อง

เมื่ออุปกรณ์นี้เกิดความร้อนขึ้น คุณสมบัติและประสิทธิภาพการทำงานอาจถูกจำกัด หรืออุปกรณ์อาจปิดการทำงานลงเพื่อให้อุปกรณ์เย็นขึ้น คุณสมบัตินี้ใช้ได้เฉพาะในรุ่นที่รองรับเท่านั้น

- หากเครื่องมีอากาศร้อนจัด ความสว่างของหน้าจอ อัตราการรีเฟรชหน้าจอ และประสิทธิภาพด้านความเร็วจะถูกจำกัดเพื่อลดอุณหภูมิของเครื่องลง แม้ว่าไอคอนแสดงการชาร์จแบตเตอรี่จะปรากฏขึ้น การชาร์จก็อาจช้าลงได้ เมื่อการชาร์จหยุดลงเพราะอุณหภูมิของเครื่องสูงขึ้น ไอคอนแสดงสถานะแบตเตอรี่จะกะพริบ
- หากอุณหภูมิของเครื่องถึงอุณหภูมิที่กำหนด ข้อความเตือนจะปรากฏขึ้นเพื่อป้องกันความผิดพลาดของเครื่อง การระบายเคื่องผิวหนังและความเสียหาย และการรั่วไหลของแบตเตอรี่ แอปที่ทำงานอยู่จะถูกปิดและการโทรทั้งหมดและคุณสมบัติอื่น ๆ จะถูกจำกัด ยกเว้นการโทรฉุกเฉินจนกว่าเครื่องจะเย็นลง
- หากข้อความที่สองปรากฏขึ้นเพราะอุณหภูมิของเครื่องเพิ่มขึ้นอีก เครื่องจะปิดลง อย่าใช้เครื่องจนกว่าอุณหภูมิของเครื่องจะอยู่ในช่วงอุณหภูมิการทำงานที่ได้รับการแนะนำ หากข้อความเตือนที่สองปรากฏขึ้นในระหว่างการโทรฉุกเฉิน การโทรจะไม่ถูกตัดการเชื่อมต่อโดยการบังคับให้ยุติลง

### ช่วงอุณหภูมิใช้งานที่ได้รับการแนะนำ

อุณหภูมิในการใช้งานที่แนะนำของเครื่องนี้อยู่ระหว่าง 0 °C ถึง 35 °C การใช้เครื่องนอกเหนือจากช่วงอุณหภูมิที่แนะนำอาจทำให้เครื่องเสียหายหรือลดอายุการใช้งานของแบตเตอรี่ลงได้

## ข้อควรระวังสำหรับสภาพแวดล้อมการทำงาน

เครื่องของคุณอาจร้อนขึ้นเพราะสภาพแวดล้อมในเงื่อนโซ่ดังต่อไปนี้ใช้ความระมัดระวังเพื่อหลีกเลี่ยงอายุการใช้งานของแบตเตอรี่ที่สั้นลง, ความเสียหายกับอุปกรณ์นี้หรืออาจก่อให้เกิดไฟไหม้ได้

- อย่าจัดเก็บเครื่องของคุณไว้ในที่ที่ร้อนจัดหรือเย็นจัด
- อย่าให้เครื่องของคุณสัมผัสแสงอาทิตย์โดยตรงเป็นระยะเวลานาน
- อย่าใช้หรือจัดเก็บเครื่องของคุณในบริเวณที่ร้อนจัดเป็นระยะเวลานาน เช่นภายในรถยนต์ในฤดูร้อน
- อย่าวางเครื่องในพื้นที่ใดๆที่อาจจะทำให้มีอากาศร้อนจัด เช่นบนเสื่อร้อนไฟฟ้า
- อย่าเก็บอุปกรณ์นี้ของคุณใกล้หรืออยู่ในเครื่องทำความร้อน, ไมโครเวฟ, อุปกรณ์ทำอาหาร หรือบรรจุภัณฑ์แรงดันสูง
- อย่าใช้สายเคเบิลที่ฝาครอบถูกถอดออกหรือได้รับความเสียหาย และอย่าใช้เครื่องชาร์จหรือแบตเตอรี่ที่เสียหายหรือทำงานผิดปกติ

# ภาคผนวก

## การช่วยเหลือการเข้าถึง

### เกี่ยวกับการใช้งาน

ปรับปรุงการเข้าใช้งานสำหรับผู้ที่ใช้ที่พิการทางสายตา การได้ยิน หรือไม่คล่องแคล่วให้ใช้เครื่องได้ง่ายขึ้น

เปิด การตั้งค่า และสลับ การช่วยเหลือการเข้าถึง เพื่อตรวจสอบคุณสมบัติที่แนะนำและคุณสมบัติการช่วยการเข้าถึงที่คุณใช้อยู่ สลับ แนะนำสำหรับคุณ เพื่อปิดคุณสมบัติที่ใช้อยู่ สลับ ปิด

### การเสริมการมองเห็น

#### โหมดการแสดงผล

เปลี่ยนโหมดหน้าจอ

เปิด การตั้งค่า สลับ การช่วยเหลือการเข้าถึง → การเสริมการมองเห็น และจากนั้นให้เลือกโหมดที่คุณต้องการภายใต้ โหมดการแสดงผล

#### การใช้ชุดรูปแบบที่มีความคมชัดสูง

ใช้งานชุดรูปแบบที่ชัดเจนซึ่งจะแสดงเนื้อหาสีอ่อนบนพื้นหลังที่มี

เปิด การตั้งค่า และสลับ การช่วยเหลือการเข้าถึง → การเสริมการมองเห็น → อิมคอนทราสต์สูง จากนั้นเลือกธีมที่คุณต้องการ สลับ สวิตช์เพื่อเปิดใช้งาน และจากนั้นสลับ ดาวน์โหลด → ใช้งาน

#### การใช้แบบอักษรที่มีความคมชัดสูง

ปรับสีและขอบของแบบอักษรเพื่อเพิ่มความคมชัดระหว่างตัวอักษรและพื้นหลัง

เปิด การตั้งค่า สลับ การช่วยเหลือการเข้าถึง → การเสริมการมองเห็น และจากนั้นสลับ สวิตช์ แบบอักษรที่มีคอนทราสต์สูง เพื่อเปิด

## การใช้แป้นพิมพ์ที่มีความคมชัดสูง

เปลี่ยนสีของแป้นพิมพ์สัมผัสเพื่อเพิ่มความคมชัดระหว่างข้อความและพื้นหลัง

เปิด **การตั้งค่า** **สัมผัส** **การช่วยเหลือการเข้าถึง** → **การเสริมการมองเห็น** และจากนั้นสัมผัสสวิตช์ **แป้นพิมพ์คอนทราสต์สูง** เพื่อเปิด

## การแสดงรูปร่างปุ่ม

แสดงรูปร่างของปุ่มกับพื้นหลังเพื่อทำให้โดดเด่นขึ้น

เปิด **การตั้งค่า** **สัมผัส** **การช่วยเหลือการเข้าถึง** → **การเสริมการมองเห็น** และจากนั้นสัมผัสสวิตช์ **ไฮไลต์ปุ่ม** เพื่อเปิด

## ทำให้แบบตัวอักษรมีความชัดเจนขึ้น

แสดงวัตถุในรูปภาพและวิดีโอได้ชัดเจนยิ่งขึ้นด้วยแบบตัวอักษรที่ชัดเจน

เปิด **การตั้งค่า** **สัมผัส** **การช่วยเหลือการเข้าถึง** → **การเสริมการมองเห็น** → **กรอบ Relumino** และจากนั้นสัมผัสสวิตช์เพื่อเปิด

เพื่อปรับระดับความหนาของแบบตัวอักษร ลากแถบปรับภายใต้ **ความหนาของกรอบ**

## การกลับสีหน้าจอแสดงผล

ปรับปรุงการมองเห็นหน้าจอเพื่อช่วยให้ผู้ใช้สามารถอ่านข้อความบนหน้าจอ

เปิด **การตั้งค่า** **สัมผัส** **การช่วยเหลือการเข้าถึง** → **การเสริมการมองเห็น** และจากนั้นสัมผัสสวิตช์ **การกลับสี** เพื่อเปิด

## การแก้ไขสี

ปรับการแสดงสีบนหน้าจอ ถ้าคุณมีปัญหาในการแยกแยะสี เครื่องจะเปลี่ยนสีเป็นสีที่สามารถรับรู้ได้ง่ายขึ้น

เปิด **การตั้งค่า** **สัมผัส** **การช่วยเหลือการเข้าถึง** → **การเสริมการมองเห็น** → **การแก้ไขสี** และจากนั้นสัมผัสสวิตช์เพื่อเปิด เลือกทางเลือก

## ตัวกรองสี

ปรับสีของหน้าจอหากคุณมีปัญหาในการอ่านข้อความ

เปิด **การตั้งค่า** **สัมผัส** **การช่วยเหลือการเข้าถึง** → **การเสริมการมองเห็น** → **ตัวกรองสี** และจากนั้นสัมผัสสวิตช์เพื่อเปิด เลือกสีที่คุณต้องการ

เพื่อปรับระดับความโปร่งแสง ลากแถบปรับภายใต้ **ความทึบ**

## การลดเอฟเฟกต์การเคลื่อนไหวของหน้าจอ

ลบเอฟเฟกต์ภาพเคลื่อนไหวหากคุณรู้สึกไวต่อภาพเคลื่อนไหวหรือการเคลื่อนไหวของหน้าจอ

เปิด **การตั้งค่า** **สัมผัส** **การช่วยเหลือการเข้าถึง** → **การเสริมการมองเห็น** และจากนั้นสัมผัสสวิตช์ **ลดภาพเคลื่อนไหว** เพื่อเปิด

## การลดความโปร่งแสงและเอฟเฟกต์เบลอ

ลดความโปร่งแสงและเอฟเฟกต์เบลอเพื่อให้สามารถมองเห็นเนื้อหาที่หน้าจอได้ชัดเจนยิ่งขึ้น

เปิด **การตั้งค่า** **สัมผัส** **การช่วยเหลือการเข้าถึง** → **การเสริมการมองเห็น** และจากนั้นสัมผัสสวิตช์ **ลดความโปร่งใสและความเบลอ** เพื่อเปิด

## การหรี่แสงหน้าจอ

หรี่หน้าจอให้ต่ำกว่าการตั้งค่าความสว่างขั้นต่ำเพื่อประสบการณ์การรับชมที่สะดวกสบายยิ่งขึ้น

เปิด **การตั้งค่า** **สัมผัส** **การช่วยเหลือการเข้าถึง** → **การเสริมการมองเห็น** และจากนั้นสัมผัสสวิตช์ **สลัพิเศษ** เพื่อเปิด

## เอฟเฟกต์การกะพริบจากการหรี่แสง

ลดความแรงของเอฟเฟกต์การกะพริบในวิดีโอขณะเล่น

เปิด **การตั้งค่า** **สัมผัส** **การช่วยเหลือการเข้าถึง** → **การเสริมการมองเห็น** และจากนั้นสัมผัสสวิตช์ **ลดแสงกะพริบ** เพื่อเปิด

## การขยายหน้าจอ

ขยายหน้าจอและซูมเข้าในบริเวณที่กำหนด

เปิด **การตั้งค่า** **สัมผัส** **การช่วยเหลือการเข้าถึง** → **การเสริมการมองเห็น** → **การขยาย** → **ทางลัด การขยาย** และจากนั้นสัมผัสสวิตช์เพื่อเปิด จากนั้นทำเครื่องหมายที่การกระทำที่จะใช้เพื่อเริ่มต้นการใช้คุณสมบัตินี้โดยตรง

- **แตะปุ่มการเข้าใช้งาน:** ซูมเข้าโดยการสัมผัสไอคอนการขยาย (A)
- **กดปุ่มด้านข้างและปุ่มเพิ่มระดับเสียง:** ซูมเข้าโดยการกดปุ่มด้านข้างและปุ่มระดับเสียงขึ้นพร้อมกัน

- **กดค้างที่ปุ่มเพิ่มและลดระดับเสียงนาน 3 วินาที:** ซুমเข้าโดยการค้างไว้ที่ปุ่มระดับเสียงขึ้นและปุ่มลดระดับเสียงพร้อมกันเป็นเวลา 3 วินาที
- **แตะสามครั้งที่หน้าจอ:** ซুমเข้าโดยการสัมผัสหน้าจอสามครั้ง

คุณสามารถขยายได้ทุกที่ที่คุณต้องการที่หน้าจอโดยการใช้หน้าต่างแว่นขยาย เพื่อย้ายแว่นขยาย ลากขอบของกรอบแว่นขยาย

เพื่อสำรวจหน้าจอ ลากนิ้วสองนิ้วผ่านหน้าจอภาพขยาย

เพื่อปรับอัตราการซูม บีบนิ้วสองนิ้วเข้าหากันที่หน้าจอขยายหรือแยกออกจากกัน



- เมื่อคุณขยายหน้าจอทั้งหมด แป้นพิมพ์และแถบการนำทางบนหน้าจอจะไม่ถูกขยายตามไปด้วย ถ้าคุณต้องการขยายแป้นพิมพ์และแถบการนำทางด้วย ให้เปิด **การตั้งค่า** สัมผัสที่ **การช่วยเหลือการเข้าถึง** → **การเสริมการมองเห็น** → **การขยาย** และสัมผัสที่ **ขยายแป้นพิมพ์ขณะพิมพ์** เพื่อเปิดใช้งาน
- เมื่อเปิดคุณสมบัตินี้ ประสิทธิภาพการทำงานบางแอปอาจได้รับผลกระทบ

## การใช้งานแว่นขยาย

ใช้กล้องถ่ายรูปเป็นแว่นขยายเพื่อขยายวัตถุ

เปิด **การตั้งค่า** สัมผัส **การช่วยเหลือการเข้าถึง** → **การเสริมการมองเห็น** → **แว่นขยาย** → **ทางลัด** **แว่นขยาย** และจากนั้นสัมผัสสวิตช์เพื่อเปิด จากนั้นทำเครื่องหมายที่การกระทำที่จะใช้เพื่อเริ่มต้นการใช้คุณสมบัตินี้โดยตรง เมื่อคุณดำเนินการ กล้องถ่ายรูปจะทำงานเหมือนแว่นขยาย

## เปลี่ยนความหนาของลูกศร

เปิด **การตั้งค่า** และสัมผัส **การช่วยเหลือการเข้าถึง** → **การเสริมการมองเห็น** → **ความหนาเคอร์เซอร์**

## การเปลี่ยนขนาดและสีของตัวชี้

ขยายตัวชี้เมื่อใช้เมาส์ภายนอกหรือแผ่นสัมผัส คุณยังสามารถเปลี่ยนสีของตัวชี้ได้อีกด้วย

เปิด **การตั้งค่า** และสัมผัส **การช่วยเหลือการเข้าถึง** → **การเสริมการมองเห็น** → **ขนาดและสีตัวชี้**

## การเปลี่ยนแบบอักษร

เปลี่ยนขนาดแบบอักษรและรูปแบบ

เปิด **การตั้งค่า** และสัมผัส **การช่วยเหลือการเข้าถึง** → **การเสริมการมองเห็น** → **ขนาดและรูปแบบตัวอักษร**

## การเปลี่ยนการซูมหน้าจอ

ทำให้รายการที่หน้าจอใหญ่ขึ้นหรือเล็กลง

เปิด **การตั้งค่า** และ**สัมผัส** **การช่วยเหลือการเข้าถึง** → **การเสริมการมองเห็น** → **การซูมหน้าจอ**

## อ่านออกเสียงอินพุตแป้นพิมพ์

ตั้งค่าเครื่องให้อ่านออกเสียงสิ่งที่คุณบ่อนบนแป้นพิมพ์

เปิด **การตั้งค่า** **สัมผัส** **การช่วยเหลือการเข้าถึง** → **การเสริมการมองเห็น** → **อ่านออกเสียงอินพุตแป้นพิมพ์** **สัมผัส**สวิตช์เพื่อเปิด และจากนั้นให้เลือกทางเลือก

## การใช้คำอธิบายด้วยเสียง

ตั้งค่าเครื่องให้เล่นคำอธิบายด้วยเสียงเมื่อเล่นวิดีโอที่มีคำอธิบายด้วยเสียง

เปิด **การตั้งค่า** **สัมผัส** **การช่วยเหลือการเข้าถึง** → **การเสริมการมองเห็น** และจากนั้น**สัมผัส**สวิตช์ **คำอธิบายเสียง** เพื่อเปิด

## เพิ่มการบันทึกเสียงให้เป็นคำเรียกเสียง

คุณสามารถใช้คำเรียกเสียงเพื่อแยกความแตกต่างระหว่างวัตถุที่มีรูปร่างเหมือนกันโดยการแนบป้ายกำกับ คุณสามารถบันทึกและกำหนดการบันทึกเสียงให้เป็นคำเรียกเสียงที่เปิดใช้ NFC ได้ ได้มีการเล่นการบันทึกเสียงเมื่อคุณวางเครื่องของคุณใกล้กับป้ายกำกับ

 เปิดคุณสมบัติ NFC ก่อนที่จะใช้งานคุณสมบัตินี้

- 1 เปิด **การตั้งค่า** และ**สัมผัส** **การช่วยเหลือการเข้าถึง** → **การเสริมการมองเห็น** → **ป้ายกำกับเสียง** เครื่องบันทึกเสียงจะเปิด
- 2 สัมผัสไอคอนบันทึก () เพื่อเริ่มต้นการบันทึก พูดใส่ไมโครโฟน
- 3 เมื่อคุณทำการบันทึกเสร็จแล้ว สัมผัส **เรียบร้อย** เพื่อหยุด
- 4 ถัดด้านหลังของอุปกรณ์ของคุณไว้เหนือคำเรียกเสียง ข้อมูลในการบันทึกเสียงจะถูกเขียนไปเป็นคำเรียกเสียง

## TalkBack (การตอบรับด้วยเสียง)

### การเปิดหรือปิด TalkBack

เมื่อคุณเปิด TalkBack เครื่องจะเริ่มใช้การตอบรับด้วยเสียง เมื่อคุณสัมผัสคุณสมบัติที่เลือกหนึ่งครั้ง อุปกรณ์จะส่งเสียงอ่านข้อความที่ปรากฏบนหน้าจอออกมาดังๆ การสัมผัสคุณสมบัติดังกล่าวสองครั้งจะเป็นการเปิดคุณสมบัตินี้

เปิด **การตั้งค่า** สัมผัส **การช่วยเหลือการเข้าถึง** → **TalkBack** และจากนั้นสัมผัสสวิตช์เพื่อเปิด

เพื่อปิด TalkBack สัมผัสสวิตช์และสัมผัสสองครั้งที่ใดก็ได้บนหน้าจอ จากนั้น สัมผัส **ปิด** และสัมผัสสองครั้งที่ใดก็ได้ที่หน้าจอ

เพื่อตรวจสอบวิธีใช้ TalkBack สัมผัส **การตั้งค่า** → **บทแนะนำของ TalkBack**



คุณสมบัติบางคุณสมบัติอาจไม่มีให้ใช้งานเมื่อคุณใช้งาน TalkBack

### การควบคุมหน้าจอด้วยท่าทางนิ้วมือ

คุณสามารถใช้ท่าทางนิ้วมือได้หลายแบบเพื่อควบคุมหน้าจอขณะที่คุณกำลังใช้งาน TalkBack

เพื่อตรวจสอบและปรับแต่งท่าทางนิ้วที่ใช้ได้ เปิด **การตั้งค่า** และสัมผัส **การช่วยเหลือการเข้าถึง** → **TalkBack** → **การตั้งค่า** → **ท่าทางสัมผัส**

### การใช้งานเมนูการอ่าน

ขณะที่คุณกำลังใช้งาน TalkBack ให้ปิดไปทางซ้ายหรือขวาด้วยสามนิ้ว เมนูการอ่านจะปรากฏและเครื่องจะอ่านออกเสียงตัวเลือก ปิดไปทางซ้ายหรือขวาด้วยสามนิ้วเพื่อเลื่อนดูตัวเลือก เมื่อคุณได้ยินตัวเลือกที่คุณต้องการ ให้ปิดขึ้นหรือลงเพื่อใช้ตัวเลือกหรือปรับการตั้งค่าสำหรับตัวเลือก ตัวอย่างเช่น เมื่อคุณได้ยิน **ความเร็วในการพูด** คุณสามารถปรับระดับเสียงได้โดยการปิดขึ้นหรือลง

### การเพิ่มและการจัดการป้ายกำกับรูปภาพ

คุณสามารถกำหนดป้ายกำกับให้กับรูปภาพบนหน้าจอ เครื่องจะอ่านออกเสียงป้ายกำกับเมื่อเลือกรูปภาพนั้น เพิ่มป้ายกำกับให้กับรูปภาพที่ไม่มีป้ายกำกับโดยการเลื่อนขึ้นหรือลง จากนั้นไปทางขวา จากนั้น สัมผัส **เพิ่มป้ายกำกับ** เมื่อเมนู TalkBack ปรากฏขึ้น

เพื่อจัดการป้ายกำกับ เปิด **การตั้งค่า** และสัมผัส **การช่วยเหลือการเข้าถึง** → **TalkBack** → **การตั้งค่า** → **การตั้งค่าขั้นสูง** → **ป้ายกำกับที่กำหนดเอง**

## การกำหนดการตั้งค่าสำหรับ TalkBack

ตั้งค่าสำหรับ TalkBack เพื่อความสะดวกของคุณ

เปิด **การตั้งค่า** และสัมผัส **การช่วยเหลือการเข้าถึง** → **TalkBack** → **การตั้งค่า**

- **พีเจอร์ใหม่ใน TalkBack:** ตรวจสอบการอัปเดตและการเปลี่ยนแปลงที่สำคัญของ TalkBack
- **จากตัวอักษรเป็นคำพูด:** เปลี่ยนการตั้งค่าสำหรับคุณสมบัติการอ่านข้อความที่เป็นเสียงพูดเมื่อเปิดใช้งาน TalkBack เช่น ภาษา ความเร็ว และอื่น ๆ
- **การพูดรายละเอียด:** ปรับแต่งการตั้งค่าโดยละเอียดสำหรับการตอบรับด้วยเสียง
- **คำอธิบายรูปภาพและหน้าจอ:** กำหนดการตั้งค่าคำอธิบายอัตโนมัติ คุณจะได้ยินคำอธิบายเมื่อคุณโฟกัสไปที่รูปภาพหรือไอคอนที่มีข้อความ หากคุณเปิดใช้งาน **คำอธิบายหน้าจอและรูปภาพโดยละเอียด** คุณจะสามารถฟังคำอธิบายหน้าจอหรือรูปภาพอย่างละเอียดได้ ขณะใช้งาน TalkBack ให้ปิดขึ้นหรือลง จากนั้นปิดไปทางขวา จากนั้นเมื่อเมนู TalkBack ปรากฏขึ้น ให้สัมผัส **อธิบายรูปภาพ** หรือ **อธิบายหน้าจอ**
- **เสียงและการสั่น:** เปลี่ยนการตั้งค่าเสียงและการสั่นสำหรับ TalkBack
- **เปลี่ยนตัวบ่งชี้โฟกัส:** ตั้งค่าเครื่องให้ขยายขอบของตัวบ่งชี้โฟกัสที่ปรากฏเมื่อคุณสัมผัสรายการ คุณยังสามารถเปลี่ยนสีของตัวบ่งชี้ได้อีกด้วย
- **แสดงเอาต์พุตเสียงพูด:** ตั้งค่าให้แสดงเสียงตอบกลับเป็นข้อความที่หน้าจอ
- **ท่าทางสัมผัส:** ตรวจสอบท่าทางต่าง ๆ ของนิ้วเพื่อควบคุมหน้าจอในขณะที่คุณใช้ TalkBack และปรับแต่งการตั้งค่าสำหรับท่าทาง
- **เมนูการแก้ไข:** ให้เลือกเมนู TalkBack และเมนูการอ่านไหนที่จะใช้
- **แป้นพิมพ์ลัด:** ปรับแต่งทางลัดของแป้นพิมพ์ภายนอกที่ได้รับการเชื่อมต่ออยู่
- **แป้นพิมพ์บนหน้าจอ:** ปรับแต่งการตั้งค่าแป้นพิมพ์ที่หน้าจอ
- **แป้นพิมพ์อักษรเบรลล์:** ป้อนตัวอักษรที่หน้าจอโดยใช้แป้นพิมพ์อักษรเบรลล์แบบ 6 จุด
- **จอแสดงผลอักษรเบรลล์:** เชื่อมต่อหน้าจออักษรเบรลล์และเปลี่ยนการตั้งค่าต่าง ๆ
- **การตั้งค่าขั้นสูง:** กำหนดการตั้งค่าขั้นสูงสำหรับ TalkBack
- **บทแนะนำของ TalkBack:** เรียนรู้วิธีใช้ TalkBack
- **ความช่วยเหลือ:** เยี่ยมชมหน้าเว็บวิธีใช้ TalkBack
- **ติดต่อทีมสนับสนุนคนพิการของ Google:** ไปที่หน้าเว็บความช่วยเหลือเกี่ยวกับการเข้าถึงของ Google

## การใส่ข้อความโดยใช้แป้นพิมพ์

เพื่อแสดงแป้นพิมพ์ สัมผัสช่องใส่ข้อความและสัมผัสสองครั้งที่ใดก็ได้บนหน้าจอ

เมื่อคุณแตะแป้นพิมพ์ด้วยนิ้วมือ เครื่องจะอ่านออกเสียงปุ่มตัวอักษรที่อยู่ใต้นิ้วมือ เมื่อคุณได้ยินชื่อตัวอักษรที่คุณต้องการให้ปล่อยนิ้วมือจากหน้าจอเพื่อเลือก ตัวอักษรจะถูกบอกร้อง และเครื่องจะอ่านออกเสียงตัวอักษร

### การบอกร้องตัวอักษรเพิ่มเติม

แตะและกดค้างไว้ที่ปุ่มบนแป้นพิมพ์เพื่อบอกร้องตัวอักษรเพิ่มเติมของปุ่มที่ใช้ได้ หน้าต่างบอกร้องจะปรากฏเหนือปุ่มเพื่อแสดงตัวอักษรที่ใช้ได้ การเลือกตัวอักษรให้ลากนิ้วบนหน้าต่างบอกร้องจนได้ยินเสียงตัวอักษรที่ต้องการ แล้วให้ปล่อยนิ้ว

## ตัวช่วยสำหรับการได้ยิน

### Live Transcribe

ตั้งค่าเครื่องเพื่อจับเสียงพูดโดยการใช้ไมโครโฟนของเครื่องและแปลงเป็นข้อความที่หน้าจอ

เปิด การตั้งค่า สัมผัส การช่วยเหลือการเข้าถึง → ตัวช่วยสำหรับการได้ยิน → Live Transcribe → ทางลัด Live Transcribe และจากนั้นสัมผัสสวิตช์เพื่อเปิด ทำเครื่องหมายที่การกระทำที่จะใช้เพื่อเริ่มต้นการใช้คุณสมบัตินี้โดยตรง จากนั้น ดำเนินการเพื่อถอดเสียงคำพูด

### คำบรรยายสด

ตั้งค่าเครื่องให้ตรวจจับเสียงพูดและสร้างคำบรรยายอัตโนมัติเมื่อคุณเล่นเนื้อหาสื่อ เช่น วิดีโอหรือพ็อดคาสท์

เปิด การตั้งค่า สัมผัส การช่วยเหลือการเข้าถึง → ตัวช่วยสำหรับการได้ยิน → คำบรรยายสด และจากนั้นสัมผัสสวิตช์ใช้คำบรรยายสด เพื่อเปิด

### การตั้งค่าคำบรรยาย

เปิด การตั้งค่า สัมผัส การช่วยเหลือการเข้าถึง → ตัวช่วยสำหรับการได้ยิน → การตั้งค่าคำบรรยาย และจากนั้นสัมผัสสวิตช์ แสดงคำบรรยาย เพื่อเปิด

เลือกทางเลือกเพื่อปรับแก้การตั้งค่าคำบรรยาย

## การตั้งค่าไฟแจ้งเตือน

ตั้งค่าเครื่องให้เฟลชหรือหน้าจอกะพริบเมื่อมีเสียงเตือนหรือเมื่อคุณมีการแจ้งเตือน เช่น สายเรียกเข้าหรือข้อความใหม่

เปิด การตั้งค่า สัมผัส การช่วยเหลือการเข้าถึง → ตัวช่วยสำหรับการได้ยิน → การแจ้งเตือนด้วยเฟลช และจากนั้นสัมผัสสวิตช์ที่อยู่ถัดจากตัวเลือกที่คุณต้องการเปิด

## เครื่องช่วยฟัง

ตั้งค่าเครื่องให้เพิ่มประสิทธิภาพคุณภาพเสียงให้ดีขึ้นด้วยเครื่องช่วยฟัง

เปิด การตั้งค่า สัมผัส การช่วยเหลือการเข้าถึง → ตัวช่วยสำหรับการได้ยิน → เครื่องช่วยฟัง และจากนั้นสัมผัสสวิตช์ ความเข้ากันได้ของเครื่องช่วยฟัง เพื่อเปิด

## การแจ้งเตือนเสียง

ตั้งค่าเครื่องให้ตรวจจับเสียง เช่น เสียงบีบของเครื่องตรวจจับควันหรือเด็กทารกร้องไห้ เครื่องจะสั่นเมื่อตรวจจับพบเสียงและจะบันทึกการแจ้งเตือนเป็นรายการบันทึก

 ขณะที่เปิดคุณสมบัตินี้ การจดจำเสียงจะไม่ทำงาน

เปิด การตั้งค่า และสัมผัส การช่วยเหลือการเข้าถึง → ตัวช่วยสำหรับการได้ยิน → การแจ้งเตือนเสียง →

เปิด การแจ้งเตือนเสียง ปฏิบัติตามคำแนะนำที่หน้าจอเพื่อเปิดคุณสมบัติการแจ้งเตือนด้วยเสียง เมื่อตรวจพบเสียง จะแสดงการบันทึกขึ้นมา

## ขยายเสียงรอบข้าง

ตั้งค่าให้เครื่องขยายเสียงรอบตัวคุณเพื่อช่วยให้คุณได้ยินเสียงดีขึ้นเมื่อใช้หูฟัง

1 เปิด การตั้งค่า สัมผัส การช่วยเหลือการเข้าถึง → ตัวช่วยสำหรับการได้ยิน → ขยายเสียงรอบข้าง → ทางลัด ขยายเสียงรอบข้าง และจากนั้นสัมผัสสวิตช์เพื่อเปิด

2 ทำเครื่องหมายที่การกระทำที่จะใช้เพื่อเริ่มต้นการใช้คุณสมบัตินี้โดยตรง

3 เชื่อมต่อหูฟังเข้ากับเครื่องแล้วสวมใส่

4 ดำเนินการ

## เสียงปรับแต่ง

ปรับการตั้งค่าเสียงให้เหมาะสมเพื่อค้นหาคุณภาพเสียงที่ดีที่สุดและใช้สำหรับการโทรหรือเล่นสื่อ

เปิด **การตั้งค่า** **สัมผัส** **การช่วยเหลือการเข้าถึง** → **ตัวช่วยสำหรับการได้ยิน** → **เสียงปรับแต่ง** **สัมผัส**สวิตช์เพื่อเปิด และจากนั้นปรับการตั้งค่าเสียงให้เหมาะสม

## การปิดเสียงทั้งหมด

ตั้งค่าให้เครื่องปิดเสียงของเครื่องทั้งหมด เช่น เสียงมีเดีย และเสียงของผู้โทรเข้าระหว่างสายโทรเข้า

เปิด **การตั้งค่า** **สัมผัส** **การช่วยเหลือการเข้าถึง** → **ตัวช่วยสำหรับการได้ยิน** → **ปิดเสียงทั้งหมด** และจากนั้นสัมผัสสวิตช์เพื่อเปิด

## โมโนดีจิตอล

โมโนขาออกจะรวมเสียงสเตอริโอไปเป็นสัญญาณเดียวที่เล่นผ่านลำโพงหูฟังทั้งหมด ใช้ตัวเลือกนี้หากคุณมีความบกพร่องในการได้ยินเสียงหรือหากสะดวกที่จะใช้หูฟังเพียงข้างเดียว

เปิด **การตั้งค่า** **สัมผัส** **การช่วยเหลือการเข้าถึง** → **ตัวช่วยสำหรับการได้ยิน** และจากนั้นสัมผัสสวิตช์ **โมโนดีจิตอล** เพื่อเปิด

## การปรับสมดุลเสียง

ตั้งค่าให้เครื่องปรับสมดุลเสียง

1 เปิด **การตั้งค่า** และสัมผัส **การช่วยเหลือการเข้าถึง** → **ตัวช่วยสำหรับการได้ยิน**

2 ลากแถบการปรับค่าภายใต้ **สมดุลเสียงซ้าย/ขวา** ไปทางซ้ายหรือขวาแล้วปรับสมดุลเสียง

## การโต้ตอบและความคล่องแคล่ว

### Universal Switch

คุณสามารถควบคุมหน้าจอได้โดยการเชื่อมต่อกับสวิตช์ภายนอกหรือโดยการใช้อุปกรณ์ขยับหัวและท่าทางที่ใบหน้า

- 1 เปิด การตั้งค่า และสวิตช์ การช่วยเหลือการเข้าถึง → การโต้ตอบและความคล่องแคล่ว → Universal Switch
- 2 อ่านคำแนะนำ ที่หน้าจอ และสวิตช์ **เรียบร้อย**
- 3 สวิตช์สวิตช์เพื่อเปิด
- 4 หากสวิตช์ยูนิเวอร์ซัลยังไม่ได้รับการลงทะเบียนที่เครื่อง สวิตช์ **เพิ่มสวิตช์** และตั้งค่าสวิตช์เพื่อควบคุมเครื่อง



เพื่อเปิดคุณสมบัติสวิตช์ยูนิเวอร์ซัล จะต้องลงทะเบียนอย่างน้อยที่สุดหนึ่งสวิตช์บนเครื่อง

เพื่อตั้งค่าสวิตช์เพื่อควบคุมเครื่อง สวิตช์สวิตช์ภายใต้ **สวิตช์**

เพื่อปิดคุณสมบัตินี้ กดปุ่มด้านข้างและปุ่มระดับเสียงขึ้นพร้อม ๆ กัน

### เมนูช่วยเหลือ

#### การแสดงไอคอนทางลัดผู้ช่วย

ตั้งค่าเครื่องให้แสดงไอคอนทางลัดผู้ช่วยสำหรับเข้าถึงแอป คุณสมบัติ และการตั้งค่า คุณสามารถควบคุมเครื่องโดยสวิตช์เมนูช่วยเหลือในไอคอน

- 1 เปิด การตั้งค่า และสวิตช์ การช่วยเหลือการเข้าถึง → การโต้ตอบและความคล่องแคล่ว → เมนูช่วยเหลือ
- 2 สวิตช์สวิตช์เพื่อเปิด  
ไอคอนทางลัดผู้ช่วยจะปรากฏที่มุมล่างขวาของหน้าจอ  
เพื่อปรับระดับความโปร่งแสงของไอคอนทางลัด ลากแถบปรับภายใต้ **ความโปร่งใส**

#### การเข้าถึงเมนูผู้ช่วย

ไอคอนทางลัดผู้ช่วยจะปรากฏเป็นไอคอนแบบลอยเพื่อให้เข้าถึงเมนูผู้ช่วยจากหน้าจอใด ๆ

เมื่อคุณสวิตช์ไอคอนทางลัดผู้ช่วย ไอคอนจะขยายออกเล็กน้อย และเมนูผู้ช่วยจะปรากฏที่ไอคอน สวิตช์ลูกศรซ้ายหรือขวา หรือปิดไปทางซ้ายหรือขวาเพื่อเลือกเมนูอื่น

## การใช้งานเมนูผู้ช่วยพิเศษ

ตั้งค่าให้เครื่องแสดงเมนูผู้ช่วยพิเศษสำหรับแอปที่เลือก

เปิด การตั้งค่า สัมผัส การช่วยเหลือการเข้าถึง → การโต้ตอบและความคล่องแคล่ว → เมนูช่วยเหลือ → เลือกแอปที่ต้องการแสดงเมนูบริบทด้วย และจากนั้นสัมผัสสวิตช์ถัดจากแอปที่คุณต้องการเปิด

## Voice Access

ใช้คุณสมบัตินี้เพื่อควบคุมเครื่องของคุณด้วยเสียง

เปิด การตั้งค่า สัมผัส การช่วยเหลือการเข้าถึง → การโต้ตอบและความคล่องแคล่ว → Voice Access และจากนั้นสัมผัสสวิตช์เพื่อเปิด

## การรับหรือการวางสาย

เปลี่ยนวิธีการตอบรับและวางสาย

เปิด การตั้งค่า สัมผัส การช่วยเหลือการเข้าถึง → การโต้ตอบและความคล่องแคล่ว → การรับและการวางสาย และจากนั้นเปลี่ยนการตั้งค่า

## การควบคุมการโต้ตอบ

เปิดโหมดควบคุมการโต้ตอบเพื่อจำกัดการตอบสนองอินพุตขณะที่ใช้งานแอป

- 1 เปิด การตั้งค่า และสัมผัส การช่วยเหลือการเข้าถึง → การโต้ตอบและความคล่องแคล่ว → การควบคุมการโต้ตอบ
- 2 สัมผัสสวิตช์ ทางลัด การควบคุมการโต้ตอบ เพื่อเปิด
- 3 กดปุ่มด้านข้างและปุ่มระดับเสียงขึ้นพร้อมกันในขณะที่ใช้งานแอป
- 4 ปรับขนาดกรอบ หรือวาดเส้นรอบบริเวณที่คุณต้องการจำกัด
- 5 สัมผัส เรียบร้อย

เครื่องจะแสดงบริเวณที่ถูกจำกัด พื้นที่จำกัดจะไม่มีผลเมื่อคุณแตะและจะบล็อกการทำงานของปุ่มของเครื่อง อย่างไรก็ตาม คุณสามารถปลดบล็อกฟังก์ชันต่าง ๆ สำหรับปุ่มด้านข้าง ปุ่มระดับเสียง และแป้นพิมพ์ ในโหมดการควบคุมการโต้ตอบ

เพื่อปิดโหมดควบคุมการโต้ตอบ กดปุ่มด้านข้างและปุ่มระดับเสียงขึ้นพร้อม ๆ กัน

เพื่อตั้งค่าเครื่องให้ล็อกหน้าจอหลังจากการปิดโหมดควบคุมการโต้ตอบ เปิด **การตั้งค่า** **สัมผัส** **การช่วยเหลือการเข้าถึง** → **การโต้ตอบและความคล่องแคล่ว** → **การควบคุมการโต้ตอบ** และจากนั้นสัมผัสสวิทช์ **ล็อกหน้าจอเมื่อปิดใช้งาน** เพื่อเปิด

## ระยะเวลาดำเนินการ

ตั้งค่าระยะเวลาเพื่อแสดงหน้าจอต่างบ็อบอัพที่ขอให้คุณดำเนินการ เช่น การแจ้งเตือนหรือตัวควบคุมระดับเสียง เปิด **การตั้งค่า** **สัมผัส** **การช่วยเหลือการเข้าถึง** → **การโต้ตอบและความคล่องแคล่ว** → **ระยะเวลาดำเนินการ** และจากนั้นเลือกตัวเลือก

## การตั้งเวลาการแตะค้าง

ตั้งค่าเวลาการรับรู้เมื่อแตะค้างไว้ที่หน้าจอ

เปิด **การตั้งค่า** **สัมผัส** **การช่วยเหลือการเข้าถึง** → **การโต้ตอบและความคล่องแคล่ว** → **การตั้งเวลาการแตะค้าง** → **ตั้งการหน่วงเวลาการแตะค้างไว้** และจากนั้นเลือกตัวเลือก

## ช่วงเวลาแตะ

ตั้งค่าระยะเวลาที่คุณต้องแตะหน้าจอเพื่อให้เครื่องจดจำว่าเป็นการสัมผัส

เปิด **การตั้งค่า** **สัมผัส** **การช่วยเหลือการเข้าถึง** → **การโต้ตอบและความคล่องแคล่ว** → **ช่วงเวลาแตะ** → **ตั้งระยะเวลาแตะ** และจากนั้นตั้งค่าเวลา

## ไม่สนใจการสัมผัสซ้ำ

ตั้งค่าเครื่องให้จดจำสัมผัสครั้งแรกเท่านั้นภายในเวลาที่กำหนดไว้เมื่อคุณสัมผัสหน้าจอซ้ำ ๆ

เปิด **การตั้งค่า** **สัมผัส** **การช่วยเหลือการเข้าถึง** → **การโต้ตอบและความคล่องแคล่ว** → **ไม่สนใจการสัมผัสซ้ำ** → **ตั้งค่าเวลาที่จะไม่สนใจการสัมผัสซ้ำ** และจากนั้นตั้งค่าเวลา

## การดำเนินการเมื่อค้างเมาส์

ตั้งค่าเครื่องให้เลือกรายการโดยอัตโนมัติเมื่อคุณวางตัวชี้เมาส์ไปบนรายการนั้น

เปิด การตั้งค่า สัมผัส การช่วยเหลือการเข้าถึง → การโต้ตอบและความคล่องแคล่ว → การดำเนินการเมื่อค้างเมาส์ และจากนั้นสัมผัสสวิตช์เพื่อเปิด

คุณสามารถปรับแต่งการตั้งค่าได้โดยการเลือกตัวเลือกต่าง ๆ

## การดำเนินการบริเวณมุม

กำหนดการดำเนินการให้ทำงานเมื่อคุณย้ายตัวชี้เมาส์ไปที่มุมของหน้าจอ

เปิด การตั้งค่า สัมผัส การช่วยเหลือการเข้าถึง → การโต้ตอบและความคล่องแคล่ว → การดำเนินการบริเวณมุม และจากนั้นสัมผัสสวิตช์เพื่อเปิด จากนั้นเลือกตัวเลือกภายใต้ การดำเนินการบริเวณมุม และเลือกการดำเนินการ

## Sticky Key

ตั้งค่าปุ่มตัวดัดแปลงของแป้นพิมพ์ภายนอก เช่นปุ่ม Shift, Ctrl หรือ Alt เพื่อคงการกดไว้ สิ่งนี้ช่วยให้คุณใช้แป้นพิมพ์ลัดโดยไม่ต้องกดสองปุ่มในเวลาเดียวกัน

เปิด การตั้งค่า สัมผัส การช่วยเหลือการเข้าถึง → การโต้ตอบและความคล่องแคล่ว และจากนั้นสัมผัสสวิตช์ Sticky Key เพื่อเปิด

## Slow Key

ตั้งค่าการรับรู้สำหรับการกดปุ่มที่แป้นพิมพ์ภายนอก

เปิด การตั้งค่า สัมผัส การช่วยเหลือการเข้าถึง → การโต้ตอบและความคล่องแคล่ว → Slow Key สัมผัสสวิตช์เพื่อเปิดเครื่อง และจากนั้นตั้งค่าเวลา

## Bounce Key

ตั้งค่าเครื่องให้จดจำเวลาครั้งแรกเท่านั้นที่คุณกดปุ่มภายในเวลาที่ตั้งค่าไว้เมื่อคุณกดปุ่มเดียวกันซ้ำ ๆ

เปิด การตั้งค่า สัมผัส การช่วยเหลือการเข้าถึง → การโต้ตอบและความคล่องแคล่ว → Bounce Key สัมผัสสวิตช์เพื่อเปิดเครื่อง และจากนั้นตั้งค่าเวลา

## ปุ่มเมาส์

ใช้แป้นพิมพ์ที่ได้รับการเชื่อมต่อแล้วให้ทำหน้าที่เป็นเมาส์

เปิด การตั้งค่า สัมผัส การช่วยเหลือการเข้าถึง → การโต้ตอบและความคล่องแคล่ว และจากนั้นสัมผัส สวิตช์ ปุ่มเมาส์ เพื่อเปิด

## ทางลัดการเข้าใช้งาน

ตั้งค่าให้เปิดคุณสมบัติการเข้าถึงได้โดยตรง

เปิด การตั้งค่า และสัมผัส การช่วยเหลือการเข้าถึง → ทางลัดการเข้าใช้งาน สัมผัส ปุ่มการเข้าใช้งาน → เลือก การดำเนินการ หรือเลือก ปุ่มแผงด่วน ปุ่มด้านข้างและเพิ่มระดับเสียง หรือ ปุ่มเพิ่มและลดระดับเสียง และจากนั้นทำเครื่องหมายที่คุณสมบัติการเข้าถึงที่คุณต้องการใช้

## แอปที่ติดตั้ง

ตรวจสอบบริการการเข้าใช้งานที่ติดตั้งในเครื่อง

เปิด การตั้งค่า และสัมผัส การช่วยเหลือการเข้าถึง → แอปที่ติดตั้ง

## การแก้ไขปัญหาเบื้องต้น

ก่อนติดต่อศูนย์บริการซัมซุงหรือศูนย์บริการที่ได้รับอนุญาต กรุณาลองใช้วิธีแก้ปัญหาดังต่อไปนี้ สถานการณ์บางอย่างอาจไม่สามารถใช้กับอุปกรณ์ของคุณได้

คุณยังสามารถใช้ Samsung Members เพื่อแก้ไขปัญหาได้ ๆ ที่คุณอาจประสบขณะใช้งานเครื่องของคุณ

### เมื่อคุณเปิดเครื่องหรือใช้งานเครื่องของคุณ เครื่องสอบถามให้คุณกรอกรหัสบัตรรหัสหนึ่งดังต่อไปนี้:

- รหัสผ่าน: เมื่อเปิดใช้งานคุณสมบัตिल็อกเครื่องแล้ว คุณต้องใส่รหัสผ่านที่คุณกำหนดไว้สำหรับเครื่อง
- PIN: เมื่อใช้เครื่องครั้งแรกหรือเมื่อเปิดตั้งค่าไว้ว่าจะ ต้องใส่รหัส PIN ก่อน คุณต้องใส่รหัส PIN ที่ให้มาพร้อมกับการ์ด Nano-SIM คุณสามารถปิดคุณสมบัตินี้ได้โดยการใช้เมนู ล็อก SIM การ์ด
- PUK: การ์ด Nano-SIM ของคุณถูกระงับการใช้งาน ซึ่งตามปกติแล้วเป็นผลมาจากการที่คุณใส่รหัส PIN ผิดติดต่อกันหลายครั้ง คุณต้องใส่รหัส PUK ที่ได้รับจากผู้ให้บริการ
- PIN2: เมื่อคุณเข้าสู่เมนูที่ต้องใช้รหัส PIN2 คุณต้องใส่รหัส PIN2 ที่ให้มากับการ์ด Nano-SIM โปรดติดต่อผู้ให้บริการของคุณสำหรับข้อมูลเพิ่มเติม

### อุปกรณ์แสดงข้อความแสดงข้อผิดพลาดของเครือข่ายหรือการบริการ

- เมื่อคุณอยู่ในพื้นที่ที่มีสัญญาณหรือการรับสัญญาณอ่อน คุณอาจสูญเสียการรับสัญญาณ เคลื่อนที่ไปยังพื้นที่อื่นและลองอีกครั้ง ขณะที่เคลื่อนที่อยู่ อาจมีข้อความแสดงข้อผิดพลาดซ้ำๆ
- คุณไม่สามารถเข้าถึงบางทางเลือกโดยปราศจากระบบเครือข่าย โปรดติดต่อผู้ให้บริการของคุณสำหรับข้อมูลเพิ่มเติม

## เครื่องของคุณไม่ได้เปิดอยู่

เมื่อแบตเตอรี่คายประจุจนหมดเกลี้ยง เครื่องของคุณจะเปิดไม่ติด ชาร์จแบตเตอรี่ให้เต็มก่อนเปิดเครื่อง

## การรับรู้การเตะทำงานได้ช้าหรือไม่ถูกต้อง

- การรับรู้การเตะอาจทำงานไม่ถูกต้องในสถานการณ์ต่อไปนี้:
  - หากคุณติดตัวป้องกันหน้าจหรืออุปกรณ์เสริมเข้ากับหน้าจ
  - ถ้าคุณสวมถุงมือ ถ้ามือของคุณไม่สะอาดขณะที่เตะหน้าจ หรือถ้าคุณสัมผัสหน้าจด้วยวัตถุแหลมคมหรือปลายนิ้วของคุณ
  - ในสภาพที่มีความชื้นหรือเมื่อถูกน้ำ
- เริ่มต้นเครื่องของคุณใหม่เพื่อล้างปัญหาของซอฟต์แวร์แบบชั่วคราว
- ตรวจสอบให้แน่ใจว่าซอฟต์แวร์ของเครื่องคุณได้รับการอัปเดตเป็นเวอร์ชันล่าสุด
- หากหน้าจเป็นรอยหรือเสียหายให้ไปที่ศูนย์บริการซัมซุงหรือศูนย์บริการที่ได้รับอนุญาต

## เครื่องของคุณค้างหรือประสบปัญหาร้ายแรง

ลองวิธีแก้ปัญหต่อไปนี้ ถ้าหากปัญหายังไม่ได้รับการแก้ไข ติดต่อศูนย์บริการซัมซุงหรือศูนย์บริการที่ได้รับอนุญาต

## การเริ่มการทำงานเครื่องใหม่

หากเครื่องของคุณช้าหรือค้าง คุณอาจต้องปิดแอฟ หรือปิดเครื่องแล้วเปิดใหม่อีกครั้ง

## การบังคับให้เริ่มการทำงานใหม่

ถ้าเครื่องของคุณค้างและไม่ตอบสนอง กดค้างไว้ที่ปุ่มด้านข้างและปุ่มลดระดับเสียงพร้อมกันเป็นเวลาอย่างน้อย 7 วินาที เพื่อเริ่มต้นการทำงานใหม่

## การรีเซ็ตเครื่อง

หากวิธีการเหล่านี้ไม่ช่วยแก้ไขปัญหของคุณ ให้ดำเนินการตั้งค่าใหม่จากโรงงาน

เปิด การตั้งค่า ล้มผัส การจัดการทั่วไป → รีเซ็ต → รีเซ็ตข้อมูลจากโรงงาน → รีเซ็ต → ลบทั้งหมด ก่อนที่จะดำเนินการคืนค่าจากโรงงาน อย่าลืมทำสำเนาเพื่อสำรองข้อมูลที่สำคัญทั้งหมดที่เก็บไว้ในเครื่อง

## การโทรไม่มีการเชื่อมต่อ

- ตรวจสอบให้แน่ใจว่าคุณได้เข้าถึงเครือข่ายมือถือที่ถูกต้อง
- ตรวจสอบให้แน่ใจว่าคุณไม่ได้ตั้งค่าการระงับการโทรสำหรับหมายเลขที่โทรออก
- ตรวจสอบให้แน่ใจว่าคุณไม่ได้ตั้งค่าการระงับการโทรสำหรับหมายเลขที่โทรเข้า

## คู่สนทนาไม่สามารถได้ยินที่คุณพูดระหว่างการโทร

- ตรวจสอบให้แน่ใจว่าคุณไม่ได้บังช่องไมโครโฟนภายใน
- ตรวจสอบให้แน่ใจว่าไมโครโฟนอยู่ใกล้ปากของคุณ
- หากคุณใช้หูฟัง ตรวจสอบให้แน่ใจว่าได้เชื่อมต่ออย่างถูกต้อง

## มีเสียงสะท้อนกลับระหว่างการโทร

ปรับระดับเสียงโดยการกดปุ่มระดับเสียง หรือเคลื่อนย้ายไปยังบริเวณอื่น

## เครือข่ายมือถือหรืออินเทอร์เน็ตหลุดบ่อยครั้ง หรือคุณภาพเสียงไม่ดี

- ตรวจสอบให้แน่ใจว่าคุณไม่ได้บังเสาอากาศในตัวเครื่อง
- เมื่อคุณอยู่ในพื้นที่ที่มีสัญญาณหรือการรับสัญญาณอ่อน คุณอาจสูญเสียการรับสัญญาณ คุณอาจมีปัญหากับการเชื่อมต่อเพราะปัญหากับเสาสัญญาณของผู้ให้บริการ เคลื่อนที่ไปยังพื้นที่อื่นและลองอีกครั้ง
- เมื่อใช้งานเครื่องขณะที่กำลังเคลื่อนที่ บริการเครือข่ายไร้สายอาจปิดการทำงานเพราะปัญหากับเครือข่ายของผู้ให้บริการ

## แบตเตอรี่ไม่ได้รับการชาร์จอย่างถูกต้อง (สำหรับเครื่องชาร์จที่ผ่านการรับรองโดยซัมซุง)

- ตรวจสอบให้แน่ใจว่าเครื่องชาร์จเชื่อมต่ออย่างถูกต้องแล้ว
- ไปที่ศูนย์บริการซัมซุงหรือศูนย์บริการที่ได้รับอนุญาตและเปลี่ยนแบตเตอรี่ นำเครื่องชาร์จและสาย USB ที่คุณใช้อยู่มาด้วยเพื่อการสนับสนุนการบริการที่ดียิ่งขึ้น หากการชาร์จแบบไร้สายไม่ทำงานให้นำเครื่องชาร์จแบบไร้สายไปด้วย

## แบตเตอรี่หมดเร็วกว่าตอนที่ซื้อครั้งแรก

- เมื่อคุณนำอุปกรณ์หรือแบตเตอรี่ไปสัมผัสถูกอุณหภูมิที่เย็นมากหรือร้อนมาก ประจุที่ใช้ได้อาจลดลง
- อัตราการใช้งานแบตเตอรี่จะเพิ่มขึ้นเมื่อคุณใช้คุณสมบัติหรือแอปบางอย่าง เช่น GPS เกม หรืออินเทอร์เน็ต
- แบตเตอรี่เป็นอุปกรณ์สิ้นเปลือง และประจุที่ใช้ได้จะน้อยลงเรื่อยๆ เมื่อเวลาผ่านไป

## ปรากฏข้อความแสดงข้อผิดพลาดเมื่อเปิดกล้องถ่ายรูป

เครื่องของคุณจะต้องมีที่จัดเก็บข้อมูลและพลังงานแบตเตอรี่เพียงพอที่จะใช้งานแอปกล้องถ่ายรูป หากคุณสามารถรับข้อความแสดงข้อผิดพลาดเมื่อเปิดกล้องถ่ายรูปให้ลองทำดังนี้:

- ชาร์จแบตเตอรี่
- ล้างที่จัดเก็บข้อมูลบางส่วนโดยการถ่ายโอนไฟล์ไปยังคอมพิวเตอร์ หรือลบไฟล์ออกจากเครื่องของคุณ
- เริ่มการทำงานของเครื่องใหม่

หากคุณยังมีปัญหากับแอปกล้องถ่ายรูปหลังจากลองทำตามคำแนะนำเหล่านี้ให้ติดต่อศูนย์บริการซัมซุงหรือศูนย์บริการที่ได้รับอนุญาต

## คุณภาพภาพแยกว่ำภาพตัวอย่าง

- คุณภาพของภาพของคุณอาจแตกต่างกันไป ทั้งนี้ขึ้นอยู่กับสภาพแวดล้อมรอบข้าง และเทคนิคการถ่ายภาพที่คุณใช้
- ถ้าคุณถ่ายภาพในที่มืดหรือในอาคาร อาจปรากฏสัญญาณรบกวนในภาพ หรือภาพอาจหลุดโฟกัส

## ปรากฏข้อความแสดงข้อผิดพลาดเมื่อเปิดเล่นไฟล์มัลติมีเดีย

หากคุณสามารถรับข้อความแสดงข้อผิดพลาดหรือไม่สามารถเปิดเล่นไฟล์มัลติมีเดียได้ เมื่อเปิดเล่นไฟล์มัลติมีเดียในเครื่องของคุณให้ทดลองดังนี้:

- ล้างที่จัดเก็บข้อมูลบางส่วนโดยการถ่ายโอนไฟล์ไปยังคอมพิวเตอร์ หรือลบไฟล์ออกจากเครื่องของคุณ
- ตรวจสอบให้แน่ใจว่าไฟล์เพลงนั้นไม่ถูกป้องกันด้วย Digital Rights Management (DRM) ถ้าหากไฟล์นั้นถูกป้องกันด้วย DRM ตรวจสอบให้แน่ใจว่าคุณมีใบอนุญาตหรือปุ่มสำหรับเล่นไฟล์

- ตรวจสอบให้แน่ใจว่าเครื่องรองรับรูปแบบไฟล์นั้น ถ้าหากเป็นรูปแบบไฟล์ที่ไม่รองรับ เช่น DivX หรือ AC3 ให้ติดตั้งแอปที่รองรับรูปแบบไฟล์นั้น เพื่อตรวจสอบรูปแบบไฟล์ที่เครื่องของคุณรองรับ โปรดไปที่เว็บไซต์ของซัมซุง
- เครื่องของคุณรองรับรูปภาพและวิดีโอที่บันทึกด้วยเครื่องนั้น รูปภาพและวิดีโอที่บันทึกโดยเครื่องอื่นอาจไม่ทำงานเป็นปกติ
- เครื่องของคุณรองรับไฟล์มัลติมีเดียที่อนุญาตโดยผู้ให้บริการของคุณหรือผู้ให้บริการในบริการเพิ่มเติม เนื้อหาบางอย่างที่เผยแพร่ในอินเทอร์เน็ต เช่น เสียงเรียกเข้า วิดีโอ หรือภาพพื้นหลัง อาจไม่ทำงานเป็นปกติ

## บลูทูธทำงานได้ไม่ค่อยดี

หากไม่สามารถพบเครื่องบลูทูธอื่นๆ หรือมีปัญหาในการเชื่อมต่อหรือเกิดการทำงานผิดพลาดให้ลองทำตามขั้นตอนต่อไปนี้:

- ตรวจสอบให้แน่ใจว่าเครื่องที่คุณต้องการเชื่อมต่อนั้นพร้อมที่จะได้รับการสแกนหรือได้รับการเชื่อมต่อ
- ตรวจสอบให้แน่ใจว่าโทรศัพท์ของคุณและเครื่องบลูทูธอื่นอยู่ภายในขอบเขตระยะสูงสุดของบลูทูธ (10 ม.)
- ที่โทรศัพท์ของคุณ เปิด **การตั้งค่า** สัมผัส **การเชื่อมต่อ** และจากนั้นสัมผัสสวิตช์ **Bluetooth** เพื่อเปิดอีกครั้ง
- ที่โทรศัพท์ของคุณ เปิด **การตั้งค่า** สัมผัส **การจัดการทั่วไป** → **รีเซ็ต** → **รีเซ็ตการตั้งค่า Wi-Fi และ Bluetooth** → **ตั้งค่าใหม่** เพื่อรีเซ็ตการตั้งค่าเครือข่าย ข้อมูลที่ได้ลงทะเบียนไว้แล้วของคุณอาจเกิดการสูญหายได้เมื่อทำการรีเซ็ต

หากคำแนะนำเหล่านี้ไม่สามารถแก้ปัญหาได้ให้ติดต่อศูนย์บริการซัมซุงหรือศูนย์บริการที่ได้รับอนุญาต

## สร้างการเชื่อมต่อไม่สำเร็จเมื่อคุณเชื่อมต่อเครื่องเข้ากับคอมพิวเตอร์

- ควรแน่ใจว่าสาย USB ที่คุณใช้สามารถใช้งานร่วมกับอุปกรณ์ของคุณได้
- ตรวจสอบให้แน่ใจว่าคุณได้ติดตั้งไดรเวอร์ที่ถูกต้องและอัปเดตเครื่องคอมพิวเตอร์ของคุณแล้ว

## เครื่องของคุณไม่พบตำแหน่งปัจจุบันของคุณ

สัญญาณ GPS อาจถูกบดบังในบางสถานที่ เช่น ภายในอาคาร ตั้งค่าให้เครื่องใช้งาน Wi-Fi หรือเครือข่ายมือถือเพื่อค้นหาตำแหน่งปัจจุบันของคุณในสถานการณ์เหล่านี้

## ข้อมูลที่จัดเก็บในเครื่องสูญหาย

ทำการสำรองข้อมูลที่สำคัญที่เก็บในเครื่องเสมอ มิฉะนั้น คุณอาจไม่สามารถกู้คืนข้อมูลได้ในกรณีที่ข้อมูลได้รับความเสียหายหรือสูญหาย ซัมซุงไม่รับผิดชอบต่อการสูญเสยข้อมูลที่จัดเก็บในเครื่อง

## มีช่องว่างขนาดเล็กปรากฏอยู่รอบด้านนอกเคสของตัวเครื่อง

- ช่องว่างนี้เป็นคุณสมบัติของการผลิตที่จำเป็นและอาจมีการโยกหรือสั่นคลอนของส่วนประกอบต่างๆ ได้
- เมื่อเวลาผ่านไป แรงเสียดทานระหว่างส่วนประกอบต่างๆ อาจทำให้ช่องว่างนี้ขยายขึ้นเล็กน้อย

## ที่จัดเก็บข้อมูลในเครื่องไม่พอ

ลบข้อมูลที่ไม่จำเป็น เช่น แคช โดยใช้คุณสมบัติการบำรุงรักษาเครื่องหรือลบแอปหรือไฟล์ที่ไม่ได้ใช้งานแล้วด้วยตนเองเพื่อเพิ่มที่จัดเก็บข้อมูล

## ปุ่มหน้าหลักไม่ปรากฏ

แถบการนำทางที่มีปุ่มหน้าหลักอาจจะหายไปในขณะที่ใช้แอปหรือคุณสมบัติบางอย่าง เพื่อเข้าถึงแถบการนำทาง ลากขึ้นด้านบนบนหน้าจอล่าง

## คุณอาจได้ยินเสียงกระทบกันเบา ๆ เมื่อเขย่าเครื่อง

อาจเกิดเสียงนี้ขึ้นได้สำหรับเครื่องที่มีคุณสมบัติระบบป้องกันภาพสั่นไหวแบบออปติคอลล (OIS) หรือคุณสมบัติโฟกัสอัตโนมัติ (AF) ในกล้องถ่ายรูป เนื่องจากชิ้นส่วนภายในที่เกี่ยวข้องสัมผัสหรือกระทบกัน นี่เป็นปรากฏการณ์ปกติเนื่องจากลักษณะเฉพาะของเครื่อง

## Copyright

Copyright © 2026 Samsung Electronics Co., Ltd.

คู่มือผู้ใช้นี้ได้รับการคุ้มครองภายใต้กฎหมายลิขสิทธิ์สากล

ส่วนใด ๆ ของคู่มือผู้ใช้นี้ไม่สามารถได้รับการผลิตซ้ำ เผยแพร่ แปล หรือส่งต่อในรูปแบบหรือวิธีการใด ๆ ทั้งทางอิเล็กทรอนิกส์หรือเชิงกล รวมทั้งการถ่ายเอกสาร การบันทึก หรือที่จัดเก็บข้อมูลในระบบจัดเก็บและค้นคืนข้อมูล

## เครื่องหมายการค้า

- ชัมซุงและตราสัญลักษณ์ของชัมซุงเป็นเครื่องหมายการค้าจดทะเบียนของ Samsung Electronics Co., Ltd.
- Bluetooth® เป็นเครื่องหมายการค้าจดทะเบียนของ Bluetooth SIG, Inc. ทั่วโลก
- Wi-Fi®, Wi-Fi Direct™, Wi-Fi CERTIFIED™ และตราสัญลักษณ์ของ Wi-Fi เป็นเครื่องหมายการค้าจดทะเบียนของ Wi-Fi Alliance
- ผลิตภายใต้การอนุญาตจาก Dolby Laboratories Dolby, Dolby Atmos และสัญลักษณ์รูปตัว D สองตัว เป็นเครื่องหมายการค้าของ Dolby Laboratories
- เครื่องหมายการค้าและลิขสิทธิ์อื่นๆ ทั้งหมดเป็นทรัพย์สินของเจ้าของรายนั้นๆ